



MARQUE:

ALCATEL

REFERENCE:

F570 VOICE DUO BLANC

CODIC:

4256310



NOTICE



ALCATEL

home & business phones

F570 Voice / F570 Voice Duo / F570 Voice Trio

ALCATEL

Dans le cadre de notre engagement pour la préservation et le respect de l'environnement, nous incluons dans nos emballages des mini-guides. Vous trouverez la notice complète ainsi qu'une aide en ligne sur notre site internet.

www.alcatel-home.com



1. PRÉSENTATION DU TÉLÉPHONE

1.1. Présentation du combiné

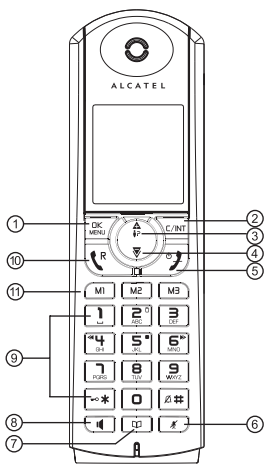

- TOUCHE MULTIFONCTION GAUCHE** OKMENU

En mode veille : appuyez pour accéder au menu principal. Depuis un sous-menu : appuyez pour confirmer votre choix.
- TOUCHE MULTIFONCTION DROITE** OKMENU **(EFFACER/RETOUR/INTERPHONE)**

Depuis le menu principal : appuyez pour revenir en mode veille. Depuis un sous-menu : appuyez pour revenir au niveau précédent. En mode modification/pré-numérotation : appuyez pour effacer un caractère/ un chiffre. En mode veille : appuyez pour passer en mode intercom avec un autre combiné.
- HAUT** OKMENU

En mode veille : appuyez pour accéder à la liste des appels reçus. Depuis un menu : appuyez pour remonter dans la liste des options du menu. Depuis le répertoire/la liste bis/la liste des appels reçus : appuyez pour remonter dans la liste.

Pendant un appel : appuyez pour augmenter le volume de l'écouteur.

- BAS** OKMENU

En mode veille : appuyez pour accéder à la liste bis. Depuis un menu : appuyez pour descendre dans la liste des options du menu. Depuis le répertoire/la liste bis/la liste des appels reçus : appuyez pour descendre dans la liste. Pendant un appel : appuyez pour diminuer le volume de l'écouteur.
- RACCROCHER** OKMENU

Pendant un appel : appuyez pour terminer l'appel et revenir en mode veille. En mode menu/modification : appuyez pour revenir au menu précédent. En mode veille : appuyez et maintenez enfoncée pour allumer/éteindre le combiné.
- MUTE** OKMENU

Pendant un appel : appuyez pour activer/désactiver le microphone.
- RÉPERTOIRE** OKMENU

En mode veille : appuyez pour accéder au répertoire.
- HAUT-PARLEUR** OKMENU

Pendant un appel : appuyez pour activer/désactiver le mains libres. Depuis le mode veille/pré-numérotation /liste bis/liste des appels reçus / répertoire : appuyez pour composer un appel et activer le mains libres. Pendant une sonnerie : appuyez pour répondre à un appel et activer le mains libres.
- TOUCHES ALPHANUMÉRIQUES**, OKMENU, OKMENU

Touche OKMENU en mode veille : appuyez et maintenez enfoncée pour activer ou désactiver le verrouillage du clavier. Touche OKMENU en mode veille : appuyez et maintenez la touche enfoncée pour activer/désactiver la sonnerie. Touche 0 en mode pré-numérotation /modification de numéro : appuyez et maintenez enfoncée pour insérer une pause.
- DECROCHER** OKMENU

En mode veille/ pré-numérotation : appuyez pour lancer un appel. Depuis une entrée de la liste bis/la liste des appels reçus/le répertoire : appuyez pour composer le numéro de l'entrée sélectionnée. Pendant une sonnerie : appuyez pour répondre à un appel. Pendant un appel : appuyez pour composer un flash.
- 3 MÉMOIRES DIRECTES** OKMENU OKMENU OKMENU

Touches 1, 2, 3 en mode veille/décrocher : appuyez pour composer le numéro affecté à la touche correspondante.

1.2. Description de la base

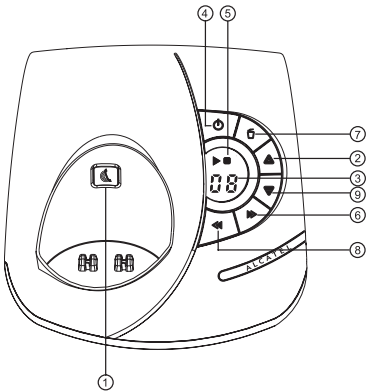

- RECHERCHE/ASSOCIATION DE COMBINÉ** OKMENU

Appuyez sur la touche OKMENU pour rechercher votre combiné. Le combiné sonne pendant environ 60 secondes. Appuyez sur la touche OKMENU et maintenez-la enfoncée pendant environ cinq secondes. La base se place en mode association de combiné.
- VOLUME** OKMENU

Augmente le volume sonore dans le haut-parleur pendant la lecture des messages.
- COMPTEUR DE MESSAGE**

0F-> -- La fonction répondeur est désactivée (OFF).
0n-> XX La fonction répondeur est activée (ON) et XX messages ont été enregistrés sur le répondeur.

00 Allumé fixe : le répondeur ne contient aucun message.
XX Clignotant : XX nouveaux messages ont été enregistrés sur le répondeur.

ZZ Allumé fixe : le répondeur contient ZZ messages déjà lus (et aucun nouveau message).

XX/FF XX clignote en alternance avec FF : XX nouveaux messages ont été enregistrés, et la mémoire du répondeur est saturée.
- FF Clignote : la mémoire du répondeur est saturée avec des messages déjà lus ; aucun nouveau message n'a été reçu.
--/XX XX clignote en alternance avec -- : l'heure n'a pas été réglée et XX nouveaux messages ont été enregistrés.
-- clignote : l'heure n'a pas été réglée, aucun nouveau message n'a été reçu.

XX Allumé fixe : lecture de l'ancien message XX déjà reçu.
Clignote : lecture du nouveau message XX reçu

A1/A2 Allumé fixe : lecture de l'annonce, avec A1 correspondant à l'annonce pour le mode Répondeur/Enregistreur et A2 correspondant à l'annonce pour le mode Répondeur simple.
XX/An XX clignote en alternance avec An : un nouveau message XX est actuellement enregistré. An signifie que l'enregistrement du message est en cours.

rA Clignote : l'accès à distance est en cours.

LX Allumé fixe : indique le niveau sonore actuel, avec X compris entre 1 et 8
- RÉPONDEUR ACTIVÉ/DÉSACTIVÉ** OKMENU

Appuyez pour activer la fonction répondeur. Réappuyez pour désactiver la fonction répondeur.
- LIRE/STOP** OKMENU

Appuyez pour écouter le message. Réappuyez pour arrêter la lecture du message.
- SUIVANT** OKMENU

Appuyez pour arrêter la lecture du message actuel et passer au message suivant.
- SUPPRIMER** OKMENU

Appuyez une fois pour supprimer le message en cours de lecture. Appuyez et maintenez enfoncée pour supprimer tous les messages lus.
- PRÉCÉDENT** OKMENU

Appuyez pour relire le message actuel depuis le début. Appuyez deux fois pour arrêter la lecture en cours et lire le message précédent.
- VOLUME** OKMENU

Diminue le volume sonore dans le haut-parleur OKMENU pendant la lecture des messages.

1.3. Icônes et symboles de l'écran

L'écran LCD affiche diverses informations sur l'état actuel du téléphone.



- Allumé fixe : lorsque le combiné se trouve à portée de la base. Disparaît : lorsque le combiné se trouve hors de portée de la base ou n'est pas associé à la base.
- Indique qu'un appel est en cours.
- Indique que vous utilisez le haut-parleur.
- Allumé fixe : indique que le répondeur est activé. Clignote : lorsque le répondeur a enregistré de nouveaux messages.
- Allumé fixe : lorsque vous activez la fonction réveil. Clignote : lorsque le réveil se déclenche.
- Indique que vous avez reçu de nouveaux messages vocaux (sur la messagerie de l'opérateur). Ce symbole disparaît lorsque vous avez écouté tous les nouveaux messages reçus. (Cette fonction dépend de votre opérateur téléphonique.)
- Indique que la sonnerie est désactivée.
- Indique que les batteries sont complètement chargées.
- Indique que vous devez charger les batteries. Clignote lorsque les batteries sont presque déchargées.
- Indique de nouveaux appels non répondus.

2. Précautions d'emploi

- Pour disposer de la portée maximale et pour réduire les interférences, voici quelques recommandations qui vous seront très utiles pour choisir le meilleur emplacement pour votre base.
 - Choisissez un emplacement intérieur pratique, en hauteur et central, sans obstacle entre le combiné et la base.
- La base doit être éloignée d'autres appareils électroniques tels qu'une télévision, un four à micro-ondes, une radio, un ordinateur, un appareil sans fil ou un autre téléphone sans fil.
- Ne posez pas la base en face d'un émetteur de fréquences radio, par exemple l'antenne extérieure d'une station émettrice pour téléphones portables.
- Évitez de brancher la base sur la même ligne électrique qu'un gros appareil électroménager pour éviter le risque potentiel d'interférence. Essayez de déplacer l'appareil ou la base sur une autre prise secteur.

Si la qualité de réception est insuffisante, essayez de déplacer la base à un autre endroit. La portée maximale peut être moindre que celle annoncée selon l'environnement et divers facteurs structurels. La portée en intérieur est normalement moindre que la portée en extérieur.

3. INSTALLATION DE VOTRE TÉLÉPHONE

3.1. Installation et chargement des batteries

- Glissez le cache du compartiment des batteries vers le bas.
- Introduisez les 2 batteries AAA rechargeables fournies, comme indiqué sur le schéma. Respectez scrupuleusement le sens des polarités indiquées.
- Refermez le compartiment des batteries.
- Posez le combiné sur la base et laissez les batteries se charger pendant 15 heures avant la première utilisation. Un bip retentit pour vous indiquer que le combiné est correctement placé sur la base ou sur le chargeur.

Remarque :

Utilisez uniquement des batteries rechargeables de caractéristiques identiques à celles fournies avec le produit. L'utilisation de piles non rechargeables ou non-conformes aux modèles préconisés (se référer au chapitre « Spécifications techniques »). Les batteries peuvent se fendre ou couler si elles sont mal insérées, ouvertes ou exposées à la chaleur. Ne pas jeter les batteries dans un feu : risque d'explosion.

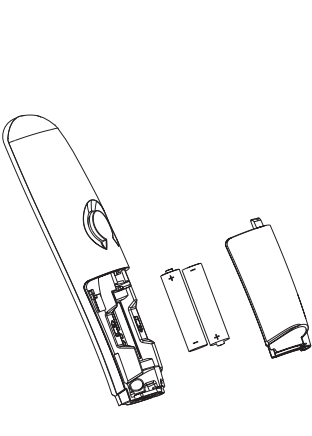

3.2. Branchement de la base

- Connectez le cordon téléphonique et l'alimentation électrique comme indiqué sous la base.
- Branchez la prise téléphonique dans la fiche murale.
- Connectez l'adaptateur secteur à une prise électrique 230V/50 Hz.

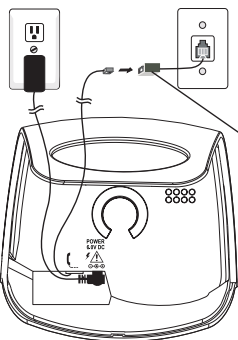

3.3. Branchements du chargeur (pour les modèles Duo/Trio)

Branchez l'adaptateur secteur sur une prise secteur 230 V CA, 50Hz.

Ligne téléphonique à haut débit

Pour relier votre téléphone à une ligne à large bande (ADSL), insérez un microfiltre entre le téléphone et la ligne afin de protéger vos communications des interférences entre le téléphone et la ligne et ainsi éviter des problèmes. Avec une installation téléphonique à large bande, chaque téléphone doit être relié à un microfiltre et non uniquement celui attaché au modem. Pour vous procurer des microfiltres supplémentaires, contactez votre opérateur téléphonique.

4. UTILISATION DE VOTRE TÉLÉPHONE

4.1. Emission d'un appel

4.1.1. Pré-numérotation

Composez un numéro de téléphone et appuyez sur OKMENU ou sur OKMENU pour lancer l'appel. Appuyez sur la touche OKMENU pour effacer le numéro.

4.1.2. Numérotation directe

Appuyez sur OKMENU ou sur OKMENU et composez le numéro.

4.1.3. Emission d'un appel depuis les touches mémoire directes

Appuyez sur la touche OKMENU OKMENU OKMENU pour composer le numéro enregistré dans la mémoire. Vous devez, auparavant, enregistrer un numéro de téléphone sur ces touches. Pour plus de détail, reportez-vous à la section 8.3.8.

4.1.4. Appel depuis la liste bis

Appuyez sur la touche OKMENU pour ouvrir la liste bis, puis sur OKMENU /OKMENU jusqu'à sélectionner l'entrée de la liste que vous désirez. Appuyez sur OKMENU ou sur OKMENU pour lancer l'appel.

5. RÉPERTOIRE

Votre combiné peut enregistrer jusqu'à 100 contacts (noms et numéros). Chaque fiche peut contenir jusqu'à 20 chiffres pour le numéro de téléphone et 12 caractères pour le nom. Vous pouvez affecter une sonnerie particulière à chaque contact du répertoire. Les entrées du répertoire sont stockées dans l'ordre alphabétique des noms.

5.1. Ajout d'un nouveau contact dans le répertoire

En mode veille :

- Appuyez sur OKMENU pour accéder au répertoire. OU Appuyez sur OKMENU et OKMENU jusqu'à sélectionner l'option **Répertoire** puis appuyez sur OKMENU pour ouvrir le répertoire.
- Appuyez sur OKMENU pour sélectionner l'option **Ajouter**.
- Appuyez sur OKMENU et tapez le nom.
- Appuyez sur OKMENU et tapez le numéro de téléphone.
- Appuyez sur OKMENU et OKMENU ou OKMENU pour sélectionner la sonnerie particulière à affecter au contact.
- Appuyez sur OKMENU pour ajouter ce nouveau contact au répertoire.

5.2. Appel depuis le répertoire

En mode veille :

Appuyez sur OKMENU pour accéder au répertoire puis sur OKMENU ou OKMENU pour sélectionner la personne que vous voulez appeler. Appuyez sur OKMENU ou sur OKMENU pour lancer l'appel. Vous pouvez, également, appuyer sur OKMENU pour ouvrir le répertoire et sélectionner la personne que vous voulez appeler.

6. IDENTIFICATION DE VOS CORRESPONDANTS

Sur abonnement auprès de votre opérateur au service "Identification de l'appelant" et si le réseau transmet ces renseignements, le nom ou le numéro de votre correspondant s'affichera sur l'écran. Le journal mémorise les 50 derniers appels reçus avec la date et l'heure de réception des appels.

Si votre correspondant a demandé à ce que son numéro de téléphone n'apparisse pas, l'indication **"Privé"** s'affichera sur l'écran de votre combiné. Si le numéro de téléphone de votre correspondant n'est pas disponible, l'indication **"Indisponible"** s'affichera sur l'écran de votre combiné. En mode veille, si vous avez reçu trois appels et n'y avez pas répondu, l'indication **"3 App. manqués"** apparaît sur l'écran.

6.1. Accès à la liste des appels

Tous les appels que vous recevez sont enregistrés dans la liste des appels, depuis l'appel le plus récent jusqu'à l'appel le plus ancien. Lorsque cette liste est pleine, l'appel le plus ancien est effacé afin d'enregistrer un nouvel appel. Les appels auxquels vous n'avez pas répondu et que vous n'avez pas encore consultés sont repérés par une astérisque OKMENU.

- Appuyez sur OKMENU pour accéder à la liste des appels.

OU

- Appuyez sur OKMENU et OKMENU ou OKMENU jusqu'à sélectionner l'option **JOURNAL**.
- Appuyez sur la touche OKMENU ou OKMENU pour sélectionner l'appel que vous désirez.
- Appuyez sur OKMENU pour afficher le numéro de téléphone de l'appelant, s'il est disponible.

6.2. Enregistrement d'une entrée de la liste des appels dans le répertoire

- Exécutez les instructions 1 et 2 de la section 6.1.
- Appuyez sur OKMENU et OKMENU ou OKMENU jusqu'à sélectionner l'option **Ajouter**.
- Appuyez sur OKMENU et tapez le nom.
- Appuyez sur OKMENU pour afficher le numéro de téléphone du contact.
- Modifiez ce numéro, le cas échéant.
- Appuyez sur OKMENU et OKMENU ou OKMENU jusqu'à sélectionner une sonnerie.
- Appuyez sur OKMENU pour confirmer.

6.3. Appel depuis la liste des appels reçus

Appuyez sur OKMENU pour accéder à la liste des appels puis sur OKMENU ou OKMENU pour sélectionner l'entrée de la liste que vous désirez. Appuyez sur OKMENU ou sur OKMENU pour lancer l'appel.

7. RÉGLAGES DU TÉLÉPHONE

7.1. Sélection d'une sonnerie pour les appels internes/externes

- Appuyez sur OKMENU et OKMENU ou OKMENU jusqu'à sélectionner l'option **Réglages Combiné**.
- Appuyez sur OKMENU et OKMENU ou OKMENU jusqu'à sélectionner **Réglages sonn**.
- Appuyez sur OKMENU et OKMENU ou OKMENU jusqu'à sélectionner **Sonnerie Interne** ou **Sonnerie Externe**.
- Appuyez sur OKMENU et OKMENU ou OKMENU jusqu'à sélectionner la sonnerie que vous désirez dans la liste proposée.

Remarque : les sonneries retentissent au fur et à mesure que vous les parcourez dans la liste.

- Appuyez sur OKMENU pour confirmer.

www.alcatel-home.com

ATLINKS Europe
22 quai Gallieni
92150 Suresnes- France

© ATLINKS 2013 - Reproduction interdite

Le constructeur se réserve le droit de modifier les caractéristiques de ses produits en vue d'y apporter des améliorations techniques ou de respecter de nouvelles réglementations.

ATLINKS, et ALCATEL sont des marques déposées.

Le logo et le nom Alcatel sont des marques enregistrées d'Alcatel Lucent, utilisées sous licence par ATLINKS.

F570 Voice / F570 Voice Duo/Trio

A/W No.: 10000376 Rev.0 (FR)

Imprimé en Chine

7.2. Réglage du volume de la sonnerie

- Appuyez sur OK^{MENU} et ⬆ ou ⏴ jusqu'à sélectionner l'option **Réglages Combiné**.
 - Appuyez sur OK^{MENU} et ⬆ ou ⏴ jusqu'à sélectionner **Réglages sonn.**
 - Appuyez sur OK^{MENU} et ⬆ ou ⏴ jusqu'à sélectionner **Volume Sonnerie**.
 - Appuyez sur OK^{MENU} et ⬆ ou ⏴ jusqu'à sélectionner le niveau sonore que vous désirez pour la sonnerie (6 niveaux sont disponibles, y compris **Volume off** pour désactiver la sonnerie).
- Remarque** : la sonnerie retentit au niveau sélectionné au fur et à mesure que vous parcourez la liste des niveaux de volume. Pour le niveau **VOLUME OFF**, aucune sonnerie ne retentit, mais l'icône 🔇 apparaît sur l'écran.
- Appuyez sur OK^{MENU} pour confirmer.

7.3. Réglage du volume de l'écouteur et du mains libres

Vous avez le choix entre 5 valeurs (**Niveau 1** à **Niveau 5**).

Pendant un appel : Appuyez sur ⬆ ou ⏴ pour sélectionner une valeur entre 1 et 5. Le volume actuel est affiché sur l'écran. Lorsque vous terminez l'appel en cours, le nouveau réglage du volume sonore reste valable pour les appels suivants.

7.4. Touches de raccourcis

- Appuyez sur OK^{MENU} et ⬆ ou ⏴ jusqu'à sélectionner l'option **Réglages Combiné**.
- Appuyez sur OK^{MENU} et ⬆ ou ⏴ jusqu'à sélectionner **Mémoire Directe**.
- Appuyez sur OK^{MENU} et ⬆ ou ⏴ jusqu'à sélectionner la touche désirée (**Touche 1**, **Touche 2** ou **Touche 3**).
- Appuyez sur OK^{MENU} et tapez le numéro de téléphone à enregistrer en mémoire.
- Appuyez sur OK^{MENU} pour confirmer.

Remarque : Appuyez sur MI, ME ou MB pour appeler automatiquement le numéro enregistré.

8. FONCTION REPONDEUR

L'accès au répondeur se fait via les touches situées sur la base ou via le combiné. Le répondeur a une capacité d'enregistrement de 14 minutes. Vous pouvez également enregistrer des mémos à l'attention des personnes qui utiliseront votre téléphone. Lorsque la mémoire du répondeur est pleine, le message ***Mém.***

Mém. est un message enregistré qui indique que la mémoire du répondeur est pleine. Lorsque la mémoire du répondeur est pleine, le message ***Mém.*** est enregistré.

Mém. est un message enregistré qui indique que la mémoire du répondeur est pleine. Lorsque la mémoire du répondeur est pleine, le message ***Mém.*** est enregistré.

Mém. est un message enregistré qui indique que la mémoire du répondeur est pleine. Lorsque la mémoire du répondeur est pleine, le message ***Mém.*** est enregistré.

Mém. est un message enregistré qui indique que la mémoire du répondeur est pleine. Lorsque la mémoire du répondeur est pleine, le message ***Mém.*** est enregistré.

Mém. est un message enregistré qui indique que la mémoire du répondeur est pleine. Lorsque la mémoire du répondeur est pleine, le message ***Mém.*** est enregistré.

Mém. est un message enregistré qui indique que la mémoire du répondeur est pleine. Lorsque la mémoire du répondeur est pleine, le message ***Mém.*** est enregistré.

Mém. est un message enregistré qui indique que la mémoire du répondeur est pleine. Lorsque la mémoire du répondeur est pleine, le message ***Mém.*** est enregistré.

Mém. est un message enregistré qui indique que la mémoire du répondeur est pleine. Lorsque la mémoire du répondeur est pleine, le message ***Mém.*** est enregistré.

Mém. est un message enregistré qui indique que la mémoire du répondeur est pleine. Lorsque la mémoire du répondeur est pleine, le message ***Mém.*** est enregistré.

- Appuyez sur la touche 📞 de la base.
- Si vous activez le répondeur, 📞 s'affiche sur l'écran du combiné.
- Si vous désactivez le répondeur, 📞 disparaît de l'écran du combiné et le compteur de la base affiche --.

Mém. est un message enregistré qui indique que la mémoire du répondeur est pleine. Lorsque la mémoire du répondeur est pleine, le message ***Mém.*** est enregistré.

Mém. est un message enregistré qui indique que la mémoire du répondeur est pleine. Lorsque la mémoire du répondeur est pleine, le message ***Mém.*** est enregistré.

Mém. est un message enregistré qui indique que la mémoire du répondeur est pleine. Lorsque la mémoire du répondeur est pleine, le message ***Mém.*** est enregistré.

Mém. est un message enregistré qui indique que la mémoire du répondeur est pleine. Lorsque la mémoire du répondeur est pleine, le message ***Mém.*** est enregistré.

Mém. est un message enregistré qui indique que la mémoire du répondeur est pleine. Lorsque la mémoire du répondeur est pleine, le message ***Mém.*** est enregistré.

Mém. est un message enregistré qui indique que la mémoire du répondeur est pleine. Lorsque la mémoire du répondeur est pleine, le message ***Mém.*** est enregistré.

Mém. est un message enregistré qui indique que la mémoire du répondeur est pleine. Lorsque la mémoire du répondeur est pleine, le message ***Mém.*** est enregistré.

Mém. est un message enregistré qui indique que la mémoire du répondeur est pleine. Lorsque la mémoire du répondeur est pleine, le message ***Mém.*** est enregistré.

Mém. est un message enregistré qui indique que la mémoire du répondeur est pleine. Lorsque la mémoire du répondeur est pleine, le message ***Mém.*** est enregistré.

- Appuyez sur OK^{MENU} et ⬆ ou ⏴ jusqu'à sélectionner l'option **Répondeur**.
- Appuyez sur OK^{MENU} et ⬆ ou ⏴ jusqu'à sélectionner **Lire**.
- Appuyez sur OK^{MENU} pour entendre le premier message et afficher la date et l'heure de réception.
- Pendant la lecture des messages, appuyez sur ⬆ ou ⏴ pour, respectivement, augmenter ou diminuer le volume sonore.
- Pendant la lecture des messages, vous pouvez utiliser les touches suivantes: Appuyez sur la touche 📞 pour arrêter la lecture en cours. Appuyez une fois sur la touche 📞 pour reprendre la lecture du message actuel depuis le début. Appuyez deux fois sur 📞 pour arrêter la lecture en cours et lire le message précédent. Appuyez sur la touche 📞 pour lire le message suivant. Appuyez sur la touche 📞 pour supprimer le message actuellement lu.

- Appuyez sur OK^{MENU} et ⬆ ou ⏴ jusqu'à sélectionner l'option **Répondeur**.
 - Appuyez sur OK^{MENU} et ⬆ ou ⏴ jusqu'à sélectionner **Rég. Répondeur**.
 - Appuyez sur OK^{MENU} et ⬆ ou ⏴ jusqu'à sélectionner l'option **Tout effacer**.
 - Appuyez sur OK^{MENU} pour confirmer.
 - Appuyez sur OK^{MENU} pour supprimer tous les messages lus.
- Remarque** : les nouveaux messages sont conservés.

- Appuyez sur OK^{MENU} et ⬆ ou ⏴ jusqu'à sélectionner l'option **Répondeur**.
- Appuyez sur OK^{MENU} et ⬆ ou ⏴ jusqu'à sélectionner **Rég. Répondeur**.
- Appuyez sur OK^{MENU} et ⬆ ou ⏴ jusqu'à sélectionner **Régl. Annonces**.
- Appuyez sur OK^{MENU} et ⬆ ou ⏴ jusqu'à sélectionner **Rép Enregistreur** ou **Rép. Seul**.

Vous pouvez régler le répondeur depuis le menu **Rég. Répondeur**.

8.4.1. Modification du mode de réponse
Par défaut, le répondeur fonctionne en mode répondeur-enregistreur (**Rép Enregistreur**), permettant à vos correspondants de laisser un message. Il peut également fonctionner en mode répondeur simple (**Rép. Seul**) permettant à vos correspondants d'entendre votre annonce, mais pas de laisser un message. Ceux-ci seront alors avisés de rappeler ultérieurement.

- Appuyez sur OK^{MENU} et ⬆ ou ⏴ jusqu'à sélectionner l'option **Répondeur**.
- Appuyez sur OK^{MENU} et ⬆ ou ⏴ jusqu'à sélectionner **Rég. Répondeur**.
- Appuyez sur OK^{MENU} et ⬆ ou ⏴ jusqu'à sélectionner **Mode Répondeur**.
- Appuyez sur OK^{MENU} et ⬆ ou ⏴ jusqu'à sélectionner **Rép Enregistreur** ou **Rép. Seul**.
- Appuyez sur OK^{MENU} pour confirmer.

8.4.2. Modification de la langue de l'annonce
Le répondeur diffuse une annonce à chaque prise d'appel. Votre combiné vous est fourni avec une annonce préenregistrée pour le mode **Rép Enregistreur** et une autre pour le mode **Rép. Seul**. Vous pouvez modifier la langue de cette annonce.

- Appuyez sur OK^{MENU} et ⬆ ou ⏴ jusqu'à sélectionner l'option **Répondeur**.
- Appuyez sur OK^{MENU} et ⬆ ou ⏴ jusqu'à sélectionner **Rég. Répondeur**.
- Appuyez sur OK^{MENU} et ⬆ ou ⏴ jusqu'à sélectionner **Langue Rép.**.
- Appuyez sur OK^{MENU} et ⬆ ou ⏴ jusqu'à sélectionner la langue de l'annonce que vous désirez.
- Appuyez sur OK^{MENU} pour confirmer.

8.4.3. Enregistrement de votre propre annonce
Vous pouvez enregistrer votre propre annonce pour les modes **Rép Enregistreur** et **Rép. Seul**. Elle sera diffusée à chaque prise d'appel par le répondeur. En cas de suppression de votre annonce, le répondeur diffuse automatiquement l'annonce préenregistrée dans votre téléphone.

- Appuyez sur OK^{MENU} et ⬆ ou ⏴ jusqu'à sélectionner l'option **Répondeur**.
- Appuyez sur OK^{MENU} et ⬆ ou ⏴ jusqu'à sélectionner **Rég. Répondeur**.
- Appuyez sur OK^{MENU} et ⬆ ou ⏴ jusqu'à sélectionner **Régl. Répondeur**.
- Appuyez sur OK^{MENU} et ⬆ ou ⏴ jusqu'à sélectionner **Rép Enregistreur** ou **Rép. Seul**.
- Appuyez sur OK^{MENU} et ⬆ ou ⏴ jusqu'à sélectionner **Enregistrer Msg.**.
- Appuyez sur OK^{MENU} pour démarrer l'enregistrement de votre annonce. L'indication **"Enregistrement"** s'affiche sur l'écran.
- Appuyez sur OK^{MENU} pour arrêter l'enregistrement et sauvegarder votre annonce. Vous pouvez également appuyer sur 🔇 pour arrêter l'enregistrement sans sauvegarder l'annonce.

8.4.4. Lecture et suppression de l'annonce

8.4.4.1 Lecture de l'annonce

- Appuyez sur OK^{MENU} et ⬆ ou ⏴ jusqu'à sélectionner l'option **Répondeur**.
- Appuyez sur OK^{MENU} et ⬆ ou ⏴ jusqu'à sélectionner **Rég. Répondeur**.
- Appuyez sur OK^{MENU} et ⬆ ou ⏴ jusqu'à sélectionner **Régl. Annonces**.
- Appuyez sur OK^{MENU} et ⬆ ou ⏴ jusqu'à sélectionner **Rép Enregistreur** ou **Rép. Seul**.
- Appuyez sur OK^{MENU} et ⬆ ou ⏴ jusqu'à sélectionner **Lire**.

Mém. est un message enregistré qui indique que la mémoire du répondeur est pleine. Lorsque la mémoire du répondeur est pleine, le message ***Mém.*** est enregistré.

- Appuyez sur OK^{MENU} pour écouter votre annonce (si vous avez enregistré votre propre annonce). Le message **"Lecture"** s'affiche sur l'écran.
- Appuyez sur OK^{MENU} pour arrêter la lecture.

8.4.4.2 Suppression de votre annonce personnalisée

- Exécutez les instructions 1 à 6 de la section 8.4.4.1.
- Appuyez sur 🔇 pour supprimer votre annonce. L'annonce préenregistrée est automatiquement réactivée.

Remarque : la suppression de l'annonce préenregistrée n'est pas possible.

Mém. est un message enregistré qui indique que la mémoire du répondeur est pleine. Lorsque la mémoire du répondeur est pleine, le message ***Mém.*** est enregistré.

Mém. est un message enregistré qui indique que la mémoire du répondeur est pleine. Lorsque la mémoire du répondeur est pleine, le message ***Mém.*** est enregistré.

- Appuyez sur OK^{MENU} et ⬆ ou ⏴ jusqu'à sélectionner l'option **Répondeur**.
- Appuyez sur OK^{MENU} et ⬆ ou ⏴ jusqu'à sélectionner **Rég. Répondeur**.
- Appuyez sur OK^{MENU} et ⬆ ou ⏴ jusqu'à sélectionner **Nb de Sonneries**. Les valeurs possibles sont : **2 Sonneries**, **4 Sonneries**, **6 Sonneries**, **8 Sonneries** ou **Eco Mode**.
- Appuyez sur OK^{MENU} et ⬆ ou ⏴ jusqu'à sélectionner le délai avant la prise d'appel par le répondeur.
- Appuyez sur OK^{MENU} pour confirmer.

Mém. est un message enregistré qui indique que la mémoire du répondeur est pleine. Lorsque la mémoire du répondeur est pleine, le message ***Mém.*** est enregistré.

Mém. est un message enregistré qui indique que la mémoire du répondeur est pleine. Lorsque la mémoire du répondeur est pleine, le message ***Mém.*** est enregistré.

Mém. est un message enregistré qui indique que la mémoire du répondeur est pleine. Lorsque la mémoire du répondeur est pleine, le message ***Mém.*** est enregistré.

Mém. est un message enregistré qui indique que la mémoire du répondeur est pleine. Lorsque la mémoire du répondeur est pleine, le message ***Mém.*** est enregistré.

- Appuyez sur la touche 📞 de la base et maintenez-la enfoncée pendant environ cinq secondes. La base se met en mode association.
- Appuyez sur OK^{MENU} et ⬆ ou ⏴ jusqu'à sélectionner l'option Association.
- Appuyez sur OK^{MENU}.
- Tapez les 4 chiffres de votre code PIN (ce code est égal à 0000 par défaut).
- Appuyez sur OK^{MENU} pour confirmer.

Lorsque le combiné est associé à la base, celle-ci lui attribue automatiquement un numéro (1 à 5), affiché à droite de l'écran. Ce numéro est à utiliser pour les appels internes. Si l'association a échoué, 📞 continue de clignoter.

Mém. est un message enregistré qui indique que la mémoire du répondeur est pleine. Lorsque la mémoire du répondeur est pleine, le message ***Mém.*** est enregistré.

Mém. est un message enregistré qui indique que la mémoire du répondeur est pleine. Lorsque la mémoire du répondeur est pleine, le message ***Mém.*** est enregistré.

Mém. est un message enregistré qui indique que la mémoire du répondeur est pleine. Lorsque la mémoire du répondeur est pleine, le message ***Mém.*** est enregistré.

Mém. est un message enregistré qui indique que la mémoire du répondeur est pleine. Lorsque la mémoire du répondeur est pleine, le message ***Mém.*** est enregistré.

Mém. est un message enregistré qui indique que la mémoire du répondeur est pleine. Lorsque la mémoire du répondeur est pleine, le message ***Mém.*** est enregistré.

Mém. est un message enregistré qui indique que la mémoire du répondeur est pleine. Lorsque la mémoire du répondeur est pleine, le message ***Mém.*** est enregistré.

Mém. est un message enregistré qui indique que la mémoire du répondeur est pleine. Lorsque la mémoire du répondeur est pleine, le message ***Mém.*** est enregistré.

Mém. est un message enregistré qui indique que la mémoire du répondeur est pleine. Lorsque la mémoire du répondeur est pleine, le message ***Mém.*** est enregistré.

Mém. est un message enregistré qui indique que la mémoire du répondeur est pleine. Lorsque la mémoire du répondeur est pleine, le message ***Mém.*** est enregistré.

Mém. est un message enregistré qui indique que la mémoire du répondeur est pleine. Lorsque la mémoire du répondeur est pleine, le message ***Mém.*** est enregistré.

Mém. est un message enregistré qui indique que la mémoire du répondeur est pleine. Lorsque la mémoire du répondeur est pleine, le message ***Mém.*** est enregistré.

Mém. est un message enregistré qui indique que la mémoire du répondeur est pleine. Lorsque la mémoire du répondeur est pleine, le message ***Mém.*** est enregistré.

Mém. est un message enregistré qui indique que la mémoire du répondeur est pleine. Lorsque la mémoire du répondeur est pleine, le message ***Mém.*** est enregistré.

Mém. est un message enregistré qui indique que la mémoire du répondeur est pleine. Lorsque la mémoire du répondeur est pleine, le message ***Mém.*** est enregistré.

Mém. est un message enregistré qui indique que la mémoire du répondeur est pleine. Lorsque la mémoire du répondeur est pleine, le message ***Mém.*** est enregistré.

Mém. est un message enregistré qui indique que la mémoire du répondeur est pleine. Lorsque la mémoire du répondeur est pleine, le message ***Mém.*** est enregistré.

Mém. est un message enregistré qui indique que la mémoire du répondeur est pleine. Lorsque la mémoire du répondeur est pleine, le message ***Mém.*** est enregistré.

Mém. est un message enregistré qui indique que la mémoire du répondeur est pleine. Lorsque la mémoire du répondeur est pleine, le message ***Mém.*** est enregistré.

Mém. est un message enregistré qui indique que la mémoire du répondeur est pleine. Lorsque la mémoire du répondeur est pleine, le message ***Mém.*** est enregistré.

Mém. est un message enregistré qui indique que la mémoire du répondeur est pleine. Lorsque la mémoire du répondeur est pleine, le message ***Mém.*** est enregistré.

Mém. est un message enregistré qui indique que la mémoire du répondeur est pleine. Lorsque la mémoire du répondeur est pleine, le message ***Mém.*** est enregistré.

11. EN CAS DE PROBLEME
Si vous rencontrez des problèmes avec votre téléphone, consultez le tableau ci-dessous.

Dès que vous constatez un problème avec votre téléphone, retirez les batteries de tous les combinés, débranchez la base de l'alimentation secteur, rebranchez la base et réinstallez les batteries dans les combinés (1 minute suffit pour toute cette opération).

Problème	Cause possible	Suggestions
Aucune tonalité lorsque j'appuie sur la touche 📞	a. Le téléphone n'est pas connecté au réseau téléphonique. <p>b. L'adaptateur n'est pas branché correctement sur la base.</p> <p>c. Un autre combiné utilise déjà la ligne.</p>	a. Vérifiez que le câble téléphonique est correctement branché sur la base et sur la prise téléphonique murale. <p>b. Vérifiez le branchement de l'alimentation électrique.</p> <p>c. Attendez que la ligne soit libre.</p>
Le message "HORS PORTEE" est affiché.	a. Le combiné est hors de portée de la base. <p>b. La base n'est pas connectée au secteur.</p>	a. Rapprochez-vous de la base. <p>b. Branchez la base sur une prise secteur.</p>
L'écran est éteint.	Les batteries ne sont plus suffisamment chargées.	Rechargez les batteries.
Votre correspondant ne vous entend pas.	Le micro est coupé et la fonction secret est activée.	Réactiver le micro.

RÉPONDEUR (F570 Voice uniquement)		
Le répondeur n'enregistre aucun nouveau message.	<ul style="list-style-type: none">a. Le répondeur est désactivée. b. Vous êtes en mode répondeur simple. c. La mémoire est pleine.	<ul style="list-style-type: none">a. Activez le répondeur. b. Reprogrammez le mode répondeur enregistreur. c. Effacer des messages.