



**MARQUE: YAMAHA**  
**REFERENCE: NS-SW100 BLACK**  
**CODIC: 4267613**



**NOTICE**





G

*Subwoofer*  
*Caisson de grave*

# NS-SW100/NS-SW050



**OWNER'S MANUAL**  
**MODE D'EMPLOI**  
**BEDIENUNGSANLEITUNG**  
**BRUKSANVISNING**  
**MANUALE DI ISTRUZIONI**  
**MANUAL DE INSTRUCCIONES**  
**GEBRUIKSAANWIJZING**  
**ИНСТРУКЦИЯ ПО ЭКСПЛУАТАЦИИ**

**EN**  
**FR**  
**DE**  
**SV**  
**IT**  
**ES**  
**NL**  
**RU**

## **ATTENTION : lisez les consignes suivantes avant d'utiliser l'appareil**

Lisez attentivement les précautions d'utilisation suivantes. Yamaha décline toute responsabilité en cas de dommages et/ou de blessures découlant du non respect de ces consignes.

- Pour utiliser l'appareil au mieux de ses possibilités, lisez attentivement ce mode d'emploi. Conservez-le soigneusement pour référence.
- Installez cet appareil dans un endroit frais, sec et propre, à l'écart des fenêtres et à l'abri des sources de chaleur, des vibrations, de la poussière, de l'humidité et du froid. Évitez toute source de bruit électrique (transformateurs, moteurs). Pour éviter un incendie ou une électrocution, n'exposez pas cette enceinte à la pluie ni à l'humidité.
- La tension à utiliser est indiquée sur le panneau arrière. Il est dangereux d'utiliser cet appareil avec une tension supérieure à celle spécifiée, car vous risquez de provoquer un incendie et/ou de vous électrocuter.
- Ne forcez pas sur les prises, les commandes ou les câbles de connexion. Lorsque vous déplacez cet appareil, veillez tout d'abord à débrancher la prise et les câbles connectés à un autre équipement. Ne déplacez jamais cet appareil par les câbles.
- Si vous n'utilisez pas cet appareil pendant une période prolongée (par exemple lorsque vous partez en vacances), débranchez le câble d'alimentation de la prise secteur.
- En cas d'orage, débranchez le câble d'alimentation de la prise secteur afin de ne pas endommager l'appareil.
- Cet appareil est muni d'un amplificateur de puissance intégré. Il est donc possible que de la chaleur émane du panneau arrière. N'installez pas l'appareil trop près d'un mur ; laissez au moins 20 cm au dessus, derrière et sur les côtés afin d'éviter tout risque d'incendie. Veillez en outre à ne pas placer le panneau arrière face au sol ou à une autre surface.
- Ne couvrez pas le panneau arrière de cet appareil avec un journal, une nappe, un rideau, etc., afin d'éviter l'accumulation de chaleur à l'intérieur de l'appareil. L'augmentation de la température interne peut provoquer un incendie ou endommager l'appareil.
- Ne placez pas les objets suivants sur l'appareil :
  - Verres, porcelaine, petits objets métalliques, etc. Si ces objets tombent sous l'effet des vibrations et se brisent, vous risquez de vous blesser ou de blesser votre entourage.
  - Une bougie allumée, etc. Si la bougie tombe sous l'effet des vibrations, cela risque de provoquer un incendie et des blessures.
  - Un récipient contenant de l'eau. Si le récipient tombe sous l'effet des vibrations et que l'eau se répand, ceci risque d'endommager l'enceinte et/ou de provoquer une électrocution.
- Évitez de placer cet appareil à proximité de substances dangereuses. Vous risquez de provoquer un incendie ou de vous blesser.
- N'introduisez jamais votre main ou un objet dans le port YST situé sur le côté droit de l'appareil. Lorsque vous déplacez l'appareil, veillez à ne pas le saisir par ce port ; vous risquez de vous blesser et/ou d'endommager l'appareil.
- Ne placez aucun objet fragile à proximité du port YST de cet appareil. Si l'objet tombe à cause de la pression de l'air, vous risquez d'endommager l'appareil ou de vous blesser.
- N'ouvrez le coffret sous aucun prétexte. Vous risquez de vous électrocuter, car cet appareil fonctionne sous haute tension. Vous risquez également de vous blesser et/ou d'endommager l'appareil. Si un objet tombe par mégarde à l'intérieur de l'appareil, contactez votre revendeur.
- Si vous utilisez un humidificateur, assurez-vous d'éviter la condensation à l'intérieur de l'appareil. Pour cela, laissez de l'espace autour de l'appareil et évitez une trop forte humidification. La condensation peut provoquer un incendie, une électrocution ou endommager l'appareil.
- Les très basses fréquences produites par cet appareil peuvent provoquer un sifflement sur la platine. Le cas échéant, éloignez l'appareil de la platine.
- Vous risquez d'endommager l'appareil si certains sons sont continuellement émis à un niveau sonore élevé. Par exemple, si vous reproduisez continuellement les ondes sinusoïdales d'un disque comprises entre 20 Hz et 50 Hz ou les graves d'instruments électroniques, ou si l'aiguille d'une platine touche la surface d'un disque, réduisez le niveau de volume afin de ne pas endommager l'appareil.
- Si vous remarquez une distorsion du son (notamment lorsque le son manque de naturel, ou si des petits coups secs intermittents ou un « martèlement » se produisent), diminuez le volume. La reproduction des basses fréquences ou des graves de forte intensité de la musique pop à un volume excessif est susceptible d'endommager ce système d'enceintes.
- Les vibrations générées par les très basses fréquences risquent de déformer les images sur un téléviseur. Le cas échéant, éloignez l'appareil du téléviseur.
- Ne nettoyez pas l'appareil au moyen de solvants chimiques, car vous risquez d'endommager la finition. Utilisez un chiffon propre et sec.
- Lisez attentivement la rubrique « RÉOLUTION DES PROBLÈMES » avant de conclure que l'appareil est défectueux.
- Installez cet appareil à proximité d'une prise secteur et dans un endroit où le cordon d'alimentation est facilement accessible.
- **Le propriétaire du système est entièrement responsable du bon positionnement et de la bonne installation du système. Yamaha décline toute responsabilité en cas d'accident provoqué par un positionnement ou une installation inadéquats de l'enceinte.**

**AVERTISSEMENT**  
POUR ÉVITER TOUT RISQUE D'INCENDIE OU D'ÉLECTROCUTION, N'EXPOSEZ PAS CET APPAREIL À LA PLUIE OU À L'HUMIDITÉ.

Tant que cet appareil est branché à la prise de courant, il n'est pas déconnecté du secteur, même s'il est éteint. L'appareil consomme donc une faible quantité d'électricité.

**Informations concernant la collecte et le traitement des déchets d'équipements électriques et électroniques**



Le symbole sur les produits, l'emballage et/ou les documents joints signifie que les produits électriques ou électroniques usagés ne doivent pas être mélangés avec les déchets domestiques habituels.

Pour un traitement, une récupération et un recyclage appropriés des déchets d'équipements électriques et électroniques, veuillez les déposer aux points de collecte prévus à cet effet, conformément à la réglementation nationale.

En vous débarrassant correctement des déchets d'équipements électriques et électroniques, vous contribuerez à la sauvegarde de précieuses ressources et à la prévention de potentiels effets négatifs sur la santé humaine qui pourraient advenir lors d'un traitement inapproprié des déchets.

Pour plus d'informations à propos de la collecte et du recyclage des déchets d'équipements électriques et électroniques, veuillez contacter votre municipalité, votre service de traitement des déchets ou le point de vente où vous avez acheté les produits.

**Pour les professionnels dans l'Union européenne :**

Si vous souhaitez vous débarrasser des déchets d'équipements électriques et électroniques, veuillez contacter votre vendeur ou fournisseur pour plus d'informations.

**Informations sur la mise au rebut dans d'autres pays en dehors de l'Union européenne :**

Ce symbole est seulement valable dans l'Union européenne. Si vous souhaitez vous débarrasser de déchets d'équipements électriques et électroniques, veuillez contacter les autorités locales ou votre fournisseur et demander la méthode de traitement appropriée.

**Entretien du caisson de graves**

- Lors du nettoyage, n'utilisez pas de solvant chimique (alcool, diluants, etc.), car vous risquez d'endommager la finition. Utilisez un chiffon propre et sec. En cas de tache persistante, humidifiez un chiffon avec de l'eau, essorez-le, puis frottez légèrement la surface.
- (Pour les modèles polis) Le fait de heurter la surface de l'instrument avec des objets durs en métal, en porcelaine ou autres peut provoquer une craquelure ou le pelage de la finition. Veuillez donc à procéder avec précaution.

Les haut-parleurs de cet appareil utilisent des aimants. Ne placez pas d'objets sensibles au magnétisme comme un téléviseur à écran cathodique, une horloge, des cartes de crédit, des disquettes etc. au-dessus ou près de cet appareil.

## TABLE DES MATIÈRES

CARACTÉRISTIQUES .....	1
PRÉSENTATION DES COMMANDES ET DE LEURS FONCTIONS .....	1
DISPOSITION .....	2
BRANCHEMENTS .....	3
Connexion à une prise de sortie pour caisson de graves ou à la prise de sortie ligne d'un amplificateur (avec un câble à prises RCA).....	3
Branchement du caisson de graves à la prise secteur...	3
RÉGLAGE DU CAISSON DE GRAVES AVANT UTILISATION.....	4
ADVANCED YAMAHA ACTIVE SERVO TECHNOLOGY II.....	5
TWISTED FLARE PORT .....	5
RÉSOLUTION DES PROBLÈMES .....	6
CARACTÉRISTIQUES TECHNIQUES .....	6
Caractéristique de fréquence.....	6

## CARACTÉRISTIQUES

- Ce caisson de graves utilise la technologie Advanced Yamaha Active Servo Technology II mise au point par Yamaha pour la reproduction de basses fréquences de haute qualité. (Pour plus d'informations sur la technologie Advanced Yamaha Active Servo Technology II, reportez-vous à la page 5.) Ces basses fréquences ajoutent un effet réaliste cinématographique aux sons fournis par un système audio.
- Équipé du Twisted Flare Port, qui reproduit harmonieusement les très basses fréquences. La forme évasée et légèrement tordue diffuse le tourbillon d'air généré sur la circonférence de l'évent et produit un flux d'air régulier. Cela réduit les bruits étrangers perturbant le signal de la source et offre une restitution nette et précise du grave.

## PRÉSENTATION DES COMMANDES ET DE LEURS FONCTIONS

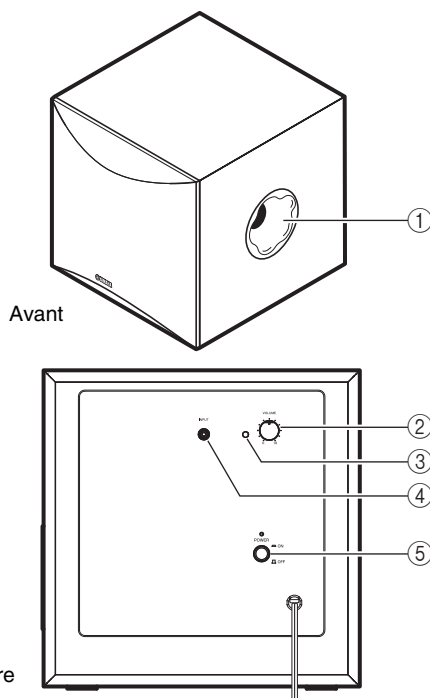

- ① **Twisted Flare Port**  
Produit les sons très graves.
- ② **Commande VOLUME**  
Ajuste le niveau sonore. Tournez cette commande dans le sens des aiguilles d'une montre pour augmenter le volume, et dans le sens inverse des aiguilles d'une montre pour baisser le volume.
- ③ **Témoin d'alimentation**  
S'allume en vert lorsque le commutateur POWER est en position ON ; s'éteint lorsque le commutateur POWER est en position OFF.
- ④ **Borne INPUT (FROM AMPLIFIER)**  
Cette borne permet de connecter le caisson de graves à la borne de caisson de graves de l'amplificateur. (Reportez-vous à la rubrique « BRANCHEMENTS » pour plus de détails.)
- ⑤ **Commutateur POWER**  
Appuyez pour positionner le commutateur sur ON afin de mettre le caisson de graves sous tension. Appuyez à nouveau pour le positionner sur OFF afin d'éteindre le caisson de graves.

# DISPOSITION

Vu que les fréquences graves des signaux audio comportent des longueurs d'onde étendues, elles sont perçues comme quasi non directionnelles par l'oreille humaine. La plage des très basses fréquences ne produit pas d'image stéréo. Un seul caisson de graves suffit donc pour produire des sons très graves de haute qualité.

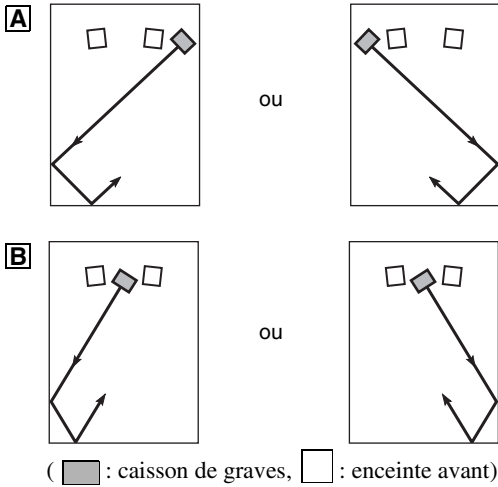

## Remarque

Vous pouvez aussi placer et orienter le caisson de graves de la manière illustrée à droite. Néanmoins, si le caisson de graves est placé face au mur, la restitution des graves pourrait être affectée en raison d'un phénomène d'annulation de phase provoqué par l'interférence entre le son direct et le son réfléchi.

Pour éviter ce problème, placez le caisson de graves dans un angle. (Schémas **A** et **B**)

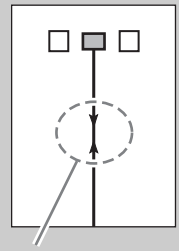

## Remarque

Dans certains cas, la présence d'ondes stationnaires peut nuire à la perception des sons ultra graves produits par le caisson de graves.

## Remarque

- Pour éviter les interférences et la dégradation des couleurs de l'image, n'installez pas le caisson de graves trop près d'un téléviseur de type CRT. Dans ce cas, positionnez le caisson de graves et le téléviseur à part, là où ces effets ne se produisent pas. Les téléviseurs LCD et plasma ne posent aucun problème de ce genre.
- Si vous utilisez le caisson de graves à un volume extrême, les meubles ou surfaces en verre dans la pièce pourraient résonner et le caisson lui-même pourrait en outre vibrer. Le cas échéant, réduisez le volume. Pour limiter la résonance, utilisez un rideau épais ou un tissu similaire afin d'absorber les vibrations sonores. Vous pouvez aussi résoudre le problème en déplaçant le caisson de graves.

# BRANCHEMENTS

## Remarque

- Débranchez le caisson de graves et tous les autres éléments audio/vidéo du secteur avant d'effectuer les connexions, et ne les branchez au secteur qu'après avoir terminé tous les branchements.
- Les méthodes de connexion et le nom des prises de votre élément (un amplificateur ou un récepteur, par exemple) peuvent différer des descriptions figurant dans ce mode d'emploi. Veuillez donc consulter le mode d'emploi fourni avec votre élément.
- Après la connexion, vérifiez que le câble est fermement raccordé.

## Connexion à une prise de sortie pour caisson de graves ou à la prise de sortie ligne d'un amplificateur (avec un câble à prises RCA)

Reliez la prise de sortie pour caisson de graves de l'amplificateur (ou de l'ampli-tuner audio-vidéo) à l'entrée du caisson avec un câble à fiches RCA (Cinch) disponible dans le commerce.

Si l'amplificateur (ou l'ampli-tuner audio-vidéo) n'offre pas de prise de sortie pour caisson de graves, branchez le caisson à une prise de sortie ligne (comme une prise PRE OUT, par exemple).

Amplificateur (il est possible que l'aspect du panneau arrière soit différent selon l'amplificateur utilisé).

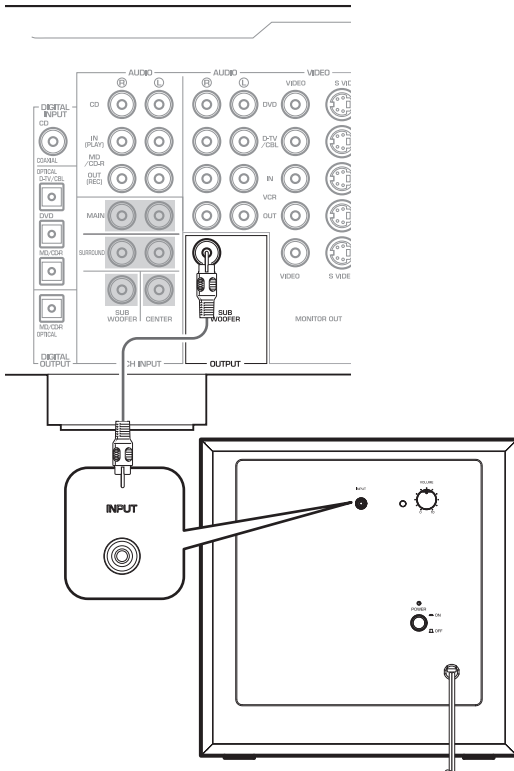

## Branchement du caisson de graves à la prise secteur

Ne branchez le caisson de graves et les composants audio/vidéo à la prise secteur qu'une fois tous les branchements terminés.

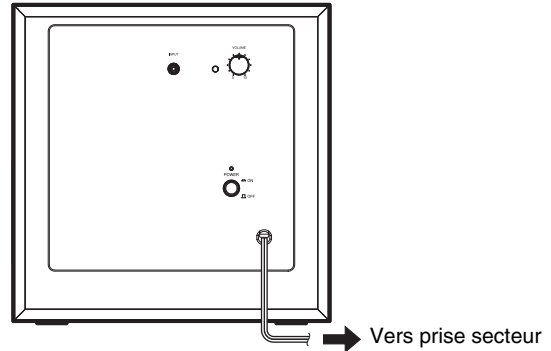

# RÉGLAGE DU CAISSON DE GRAVES AVANT UTILISATION

Avant d'utiliser le caisson de graves, configurez-le afin d'obtenir un équilibre sonore optimal entre le caisson de graves et les enceintes avant. Pour cela, procédez comme suit.

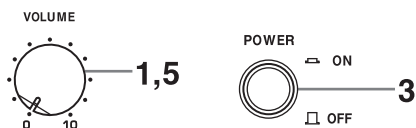

- 1 Réglez la commande **VOLUME** au minimum (0).
- 2 Mettez tous les composants sous tension.
- 3 Assurez-vous que le commutateur **POWER** est en position ON.  
\* Le témoin d'alimentation s'allume en vert.
- 4 Lancez la lecture d'une source contenant des basses fréquences, puis réglez la commande de volume de l'amplificateur au niveau d'écoute désiré.
- 5 Augmentez peu à peu le volume pour régler l'équilibre sonore entre le caisson de graves et les enceintes avant. Pour obtenir des graves naturels, réglez le volume du caisson de graves de façon à ce que vous puissiez à peine en distinguer le niveau des autres enceintes.

## Remarque

Nous vous recommandons de régler le **VOLUME** sur un niveau intermédiaire lorsque vous utilisez un home cinéma multicanaux.

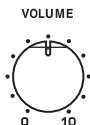

# ADVANCED YAMAHA ACTIVE SERVO TECHNOLOGY II

En 1988, Yamaha lance sur le marché des enceintes dotées de la technologie YST (Yamaha Active Servo Technology), un système assurant une restitution puissante et de haute qualité des basses fréquences. Grâce à une connexion directe entre l'amplificateur et l'enceinte, cette technologie garantit une transmission fidèle du signal et un réglage précis des enceintes.

Les enceintes étant pilotées par les circuits de commande par impédance négative de l'amplificateur, ainsi que par la résonance générée entre le volume de l'enceinte et l'évent, l'énergie résonante produite (concept d'enceinte à air) est supérieure à celle des enceintes bass reflex standard. Ceci permet désormais aux enceintes de taille inférieure de restituer les basses fréquences.

Le nouveau système Advanced YST II de Yamaha ajoute de nombreuses améliorations à la technologie YST (Yamaha Active Servo Technology) et permet un meilleur contrôle de la puissance qui commande l'amplificateur et l'enceinte. Au niveau de l'amplificateur, l'impédance de l'enceinte varie en fonction de la fréquence du son. Les nouveaux circuits créés par Yamaha, qui associent une commande par impédance négative à un pilotage à courant constant, offrent une plus grande stabilité des performances et une restitution nette des basses fréquences sans aucune opacité.

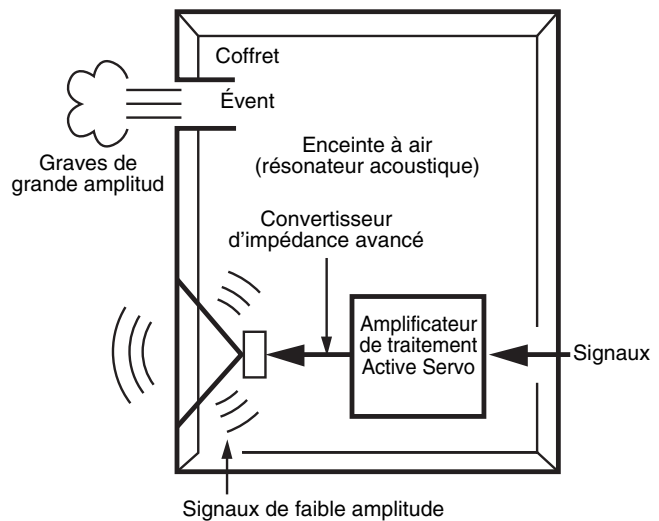

## TWISTED FLARE PORT

Les enceintes bass-reflex actuelles incorporent un résonateur acoustique destiné à améliorer la restitution du grave.

Cependant, lors de la reproduction de graves situés dans la plage de fréquence de ce résonateur acoustique, de l'air sous pression sort de l'enceinte et pénètre celle-ci par l'évent, produisant parfois du bruit dû aux turbulences d'air au bout de l'évent.

L'évent et l'enceinte résonnent à une fréquence déterminée par leurs dimensions et forme. Par contre, les turbulences causées par ces brusques déplacements d'air au bout de l'évent contiennent une vaste plage de composants de fréquence absents du signal original. Ce bruit s'explique par le fait que la vaste plage de composants de fréquence comprend des composants correspondant aux fréquences de résonance de l'évent et de l'enceinte, entraînant une forte résonance.

Le Twisted Flare Port mis au point par Yamaha innove la manière dont l'évent s'élargit à son extrémité et incorpore une « torsion » permettant de supprimer les turbulences du flux d'air de chaque côté de l'évent et donc d'éliminer le bruit. Cela permet de remédier aux problèmes de « son trouble » et de « bruit de déplacement d'air » – jusqu'à présent typiques des enceintes bass-reflex – et d'obtenir une clarté supérieure de restitution du grave.

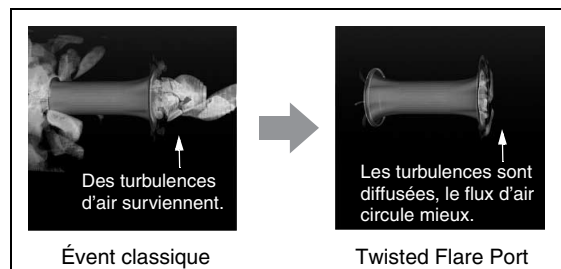

**Les turbulences d'air aux deux extrémités de l'évent créent du bruit**

# RÉSOLUTION DES PROBLÈMES

Reportez-vous au tableau ci-dessous si l'appareil ne fonctionne pas correctement.

Si les instructions données ne suffisent pas à résoudre le problème rencontré ou s'il n'est pas décrit dans cette rubrique, mettez l'appareil hors tension, débranchez son câble d'alimentation et adressez-vous à votre revendeur Yamaha ou à un centre de service après-vente agréé.

Problème	Cause	Solution
<b>Pas d'alimentation, même lorsque le commutateur POWER est en position ON.</b>	La fiche d'alimentation n'est pas correctement insérée.	Branchez-la correctement.
<b>Absence de son.</b>	Le volume est réglé au minimum.	Augmentez le volume.
	Les connexions sont incorrectes (ou incomplètes).	Connectez-les correctement.
<b>Il y a des coupures de son.</b>	Le volume est trop élevé.	En présence d'un signal trop puissant, réduisez le volume.
<b>Le niveau sonore est trop faible.</b>	Le son de la source en cours de lecture ne contient pas suffisamment de graves.	Lisez une source disposant de graves.
	Les ondes stationnaires nuisent au son.	Changez la position du caisson de graves ou rompez les surfaces parallèles en plaçant des étagères ou d'autres objets le long des murs.

## CARACTÉRISTIQUES TECHNIQUES

### ■ NS-SW100

Type ..... Technologie Advanced Yamaha Active Servo II  
**Pilote** ..... Enceinte de graves à cône de 25 cm  
 Type à blindage non magnétique

**Sortie de l'amplificateur**  
 (100 Hz, 5 ohms, 10% THD)..... 50 W  
**Puissance dynamique** ..... 100 W, 5 Ω  
**Réponse en fréquence** ..... 25 Hz - 180 Hz  
**Alimentation** ..... AC 230 V, 50 Hz  
**Consommation électrique** ..... 40 W  
**Dimensions (L × H × P)** ..... 351 mm × 352 mm × 408 mm  
**Poids** ..... 12 kg

### ■ NS-SW050

Type..... Technologie Advanced Yamaha Active Servo II  
**Pilote** ..... Enceinte de graves à cône de 20 cm  
 Type à blindage non magnétique

**Sortie de l'amplificateur**  
 (100 Hz, 5 ohms, 10% THD)..... 50 W  
**Puissance dynamique** ..... 100 W, 5 Ω  
**Réponse en fréquence** ..... 28 Hz - 200 Hz  
**Alimentation** ..... AC 230 V, 50 Hz  
**Consommation électrique** ..... 40 W  
**Dimensions (L × H × P)** ..... 291 mm × 292 mm × 341 mm  
**Poids** ..... 8,5 kg

\* Le contenu de ce mode d'emploi s'applique aux dernières caractéristiques techniques connues à la date de publication du manuel. Pour obtenir la version la plus récente du manuel, accédez au site Web de Yamaha puis téléchargez le fichier du manuel concerné.

## Caractéristique de fréquence

### Caractéristique de fréquence de ce caisson de graves

[NS-SW100]

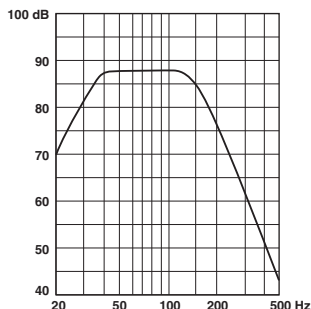

[NS-SW050]

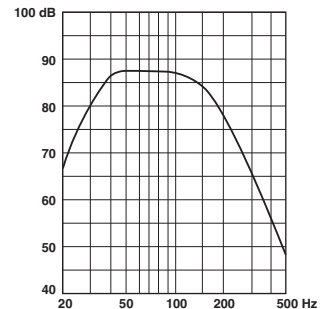

\* Ce graphique ne présente pas les caractéristiques de réponse en fréquence avec précision.

Yamaha Global Site  
<http://www.yamaha.com/>

Yamaha Downloads  
<http://download.yamaha.com/>

Manual Development Department  
© 2016 Yamaha Corporation

Published 06/2016 IP-A0  
Printed in Indonesia

ZV03100