

HP

IMPRIMANTE LASER COLOR LASER MFP178NW

MANUEL D'UTILISATION



Besoin d'aide ?
Rendez-vous sur votre communauté <https://sav.darty.com>



Guide d'utilisation



HP Color Laser MFP 178 series
HP Color Laser MFP 179 series



www.hp.com/support/colorlaser170MFP

Droits d'auteur et licence

© Copyright 2019 HP Development Company, L.P.

La reproduction, l'adaptation ou la traduction sans autorisation écrite préalable est interdite, sauf ce qui est autorisé par les lois sur les droits d'auteurs.

L'information de ce document peut être modifiée sans préavis.

Les seules garanties pour les produits et services HP figurent expressément dans les déclarations de garantie accompagnant les produits et services. Aucun autre élément ne peut constituer une garantie additionnelle. HP n'est pas responsable des erreurs techniques ou éditoriales ou omissions du document.

- Adobe®, Adobe Photoshop®, Acrobat® et PostScript® sont des marques déposées d'Adobe Systems Incorporated.
- Apple et le logo Apple sont des marques déposées d'Apple Inc., enregistrées aux États-Unis et dans d'autres pays.
- OS X est une marque déposée d'Apple Inc., enregistrée aux États-Unis et dans d'autres pays.
- AirPrint est une marque déposée d'Apple Inc., enregistrée aux États-Unis et dans d'autres pays.
- iPad est une marque déposée d'Apple Inc., enregistrée aux États-Unis et dans d'autres pays.
- iPad, iPhone, iPod touch, Mac et Mac OS sont des marques commerciales d'Apple Inc., déposées aux États-Unis et dans d'autres pays.
- Microsoft® et Windows® sont des marques déposées aux États-Unis de Microsoft Corporation.
- Les autres noms de produit et de marque sont des marques commerciales de leurs propriétaires respectifs (sociétés ou organisations).

REV. 1.00

Table des matières

Introduction	Principaux avantages	7
	Fonctionnalités par modèle	8
	Informations utiles à connaître	10
	A propos de ce mode d'emploi	11
	Informations en matière de sécurité	12
	Description de l'appareil	19
	Vue d'ensemble du panneau de commande	23
	Mise en marche de l'appareil	26
Installation du logiciel	27	
<hr/>		
Présentation des menus et configuration de base	Présentation des menus	29
	Paramètres de base de l'appareil	34
	Supports et bacs	37
<hr/>		
Utilisation d'un appareil connecté au réseau	Configuration d'un réseau câblé	53
	Installation du pilote sur le réseau	55
	Configuration du réseau sans fil	56
	Utilisation du HP Embedded Web Server	64
	Application HP Smart	67
<hr/>		
Impression	Impression de base	72
	Annulation d'une impression	73
	Ouverture des préférences d'impression	74
	Utilisation d'un réglage favori	75
	Utilisation de l'aide	76
	Fonctions d'impression	77
	Utilisation des programmes État de l'imprimante	83
<hr/>		
Copie	Copie de base	86
	Changer les réglages pour chaque copie	87
	Copie de type carte d'identité	90

Numérisation	Méthode de numérisation de base	93
	Numérisation à partir du HP MFP Scan program	94
	Numérisation à partir d'un programme de retouche d'images	95
	Numérisation avec le pilote WIA	96
	Numérisation vers WSD	97

Télécopie	Préparation à l'envoi de télécopie	100
	Envoi d'une télécopie	101
	Réception d'une télécopie	108
	Transfert d'une télécopie vers une autre destination	112
	Configuration des paramètres de document	114
	Configuration du répertoire de télécopie	116

Menus de configuration utiles	Avant de commencer à lire un chapitre	121
	Copie	122
	Télécopie	126
	Configuration du système	130
	Configuration du réseau	135

Maintenance	Commande de consommables et d'accessoires	138
	Consommables disponibles	139
	Pièces de rechange disponibles	141
	Stockage de la cartouche de toner	142
	Redistribution du toner	144
	Remplacement de la cartouche de toner	145
	Remplacement du tambour d'imagerie	146
	Remplacement de l'unité de collecte de toner	148
	Suivi de la durée de vie des consommables	149
	Configuration de l'alerte de toner faible	150
	Nettoyage de l'appareil	151
Conseils pour déplacer et stocker l'appareil	154	

Dépannage	Astuces pour éviter les bourrages papier	156
------------------	--	-----

Suppression des bourrages d'original	157
Résolution des bourrages papier	160
Comprendre les voyants	163
Le message « Low Toner » ou « Very Low Toner » s'affiche dans le Journal d'informations sur consommables	165
Signification des messages d'erreur	166
Problèmes d'alimentation papier	174
Problèmes d'alimentation et de connexion des câbles	175
Résolution d'autres problèmes	176
Résoudre les problèmes de réseau sans fil.	191

Annexe

Caractéristiques générales	195
Spécifications des supports d'impression	196
Configuration requise	198

Introduction

Ce chapitre fournit les informations que vous devez connaître avant d'utiliser l'appareil.

• Principaux avantages	7
• Fonctionnalités par modèle	8
• Informations utiles à connaître	10
• A propos de ce mode d'emploi	11
• Informations en matière de sécurité	12
• Description de l'appareil	19
• Vue d'ensemble du panneau de commande	23
• Mise en marche de l'appareil	26
• Installation du logiciel	27

Principaux avantages

Respectueux de l'environnement

- Pour économiser du papier, vous pouvez imprimer plusieurs pages sur une seule feuille.
- Pour économiser l'énergie, cet appareil économise l'électricité en réduisant considérablement la consommation électrique lorsqu'il n'est pas utilisé.
- Nous recommandons l'utilisation de papier recyclé pour l'économie d'énergie.

Facilité

- HP MFP Scan est une application qui aide les utilisateurs à numériser, compiler et sauvegarder les documents dans de multiples formats incluant le format .epub. Ces documents peuvent être partagés sur des sites de réseaux sociaux ou par télécopie (voir « Numérisation à partir du HP MFP Scan program » à la page 94).
- Si vous avez un accès Internet, vous pouvez obtenir de l'aide, une application de soutien, des pilotes machines, des manuels et d'autres informations sur le site Internet HP (www.hp.com/support/colorlaser170MFP).



Une large gamme de fonctions et le support des applications

- Prend en charge différentes tailles de papier (voir « Spécifications des supports d'impression » à la page 196).
- Impression de filigranes : Vous pouvez personnaliser vos documents avec des mots tels que « **CONFIDENTIAL** ».
- Impression d'affiches : Le texte et les images de chaque page de votre document sont agrandis et imprimés à travers les multiples feuilles de papier et peuvent ensuite être juxtaposés pour former un poster.

Prend en charge diverses méthodes de paramétrage du réseau sans fil



Le réseau sans fil peut ne pas être disponible selon le modèle.

- Utilisation du bouton  (Sans fil)
 - Vous pouvez aisément vous connecter à un réseau sans fil en utilisant le bouton  (Sans fil) de la machine et le point d'accès (un routeur sans fil).
- Utilisation d'un câble USB ou réseau
 - Vous pouvez vous connecter et définir les divers paramètres du réseau sans fil à l'aide d'un câble USB ou réseau.
- Utilisation de Wi-Fi Direct
 - Vous pouvez imprimer facilement à partir de votre périphérique mobile à l'aide de la fonction Wi-Fi ou Wi-Fi Direct.

Fonctionnalités par modèle

Certains composants et fonctions en option peuvent être indisponibles en fonction du modèle ou du pays.

Système d'exploitation

Système d'exploitation	HP Color Laser MFP 178nw, 178nwg	HP Color Laser MFP 179fnw, 179fwg
Windows	•	•
Mac		
Linux	•	•

(• : pris en charge, vide : non pris en charge)

Logiciel

Logiciel	HP Color Laser MFP 178nw, 178nwg	HP Color Laser MFP 179fnw, 179fwg
Pilote d'imprimante	•	•
HP MFP Scan	•	•
État de l'imprimante	•	•
HP Embedded Web Server	•	•
HP LJ Network PC Fax		•

(• : pris en charge, vide : non pris en charge)

Fonctionnalités diverses

Caractéristiques	HP Color Laser MFP 178nw, 178nwg	HP Color Laser MFP 179fnw, 179fwg
USB 2.0 haut débit	•	•
Carte LAN filaire Ethernet 10/100 Base TX	•	•
Interface réseau LAN sans fil 802.11b/g/n ^a	•	•
Impression recto/verso (manuelle) ^b	•	•
Le chargeur automatique de documents (CAD)		•
Télécopie		•
Numérisation	•	•
Copier	•	•

a. Les cartes réseau sans fil ne sont pas disponibles dans tous les pays. Dans certains pays, seules les normes 802.11 b/g s'appliquent. Contacter votre revendeur HP local ou le revendeur où vous avez acheté votre machine.

b. Windows uniquement

(• : pris en charge, vide : non pris en charge)

Informations utiles à connaître

L'appareil n'imprime pas.

- Ouvrez la liste des impressions en attente et supprimer le document de la liste (voir « Annulation d'une impression » à la page 73).
- Désinstallez le pilote et réinstallez-le (voir « Installation du logiciel » à la page 27).
- Réglez votre appareil comme imprimante par défaut pour Windows.

Où puis-je acheter des accessoires ou des fournitures?

- Consulter un distributeur HP ou votre revendeur.
- Visiter le site Internet HP (<https://store.hp.com/>). Vous pouvez consulter les informations sur le service après-vente des produits.

Le voyant d'état clignote ou reste constamment allumé.

- Mettez l'appareil hors tension, puis sous tension.
- Vérifiez la signification des indications du voyant dans ce manuel et résolvez le problème en conséquence (voir « Comprendre les voyants » à la page 163).

Un bourrage papier s'est produit.

- Ouvrez et fermez le capot (voir « Vue avant » à la page 19).
- Consultez les instructions de ce manuel pour retirer un papier coincé et résolvez le problème en conséquence (voir « Résolution des bourrages papier » à la page 160).

Les impressions sont floues.

- Le niveau de toner peut être faible ou mal réparti. Secouez la cartouche de toner (voir « Redistribution du toner » à la page 144).
- Essayez une résolution d'impression différente (voir « Ouverture des préférences d'impression » à la page 74).
- Remplacez la cartouche de toner (voir « Remplacement de la cartouche de toner » à la page 145).

Où puis-je télécharger le pilote de l'appareil ?

- Vous pouvez obtenir de l'aide, une application de soutien, des pilotes machines, des manuels et d'autres informations sur le site Internet HP (www.hp.com/support/colorlaser170MFP).

A propos de ce mode d'emploi

Ce mode d'emploi vous offre une description succincte de l'appareil, ainsi que des explications détaillées sur chaque étape de son fonctionnement.



- Ne jetez pas ce manuel, conservez-le pour consultation ultérieure.
- Lisez les informations de sécurité avant d'utiliser l'appareil.
- Si vous rencontrez un problème d'utilisation de l'appareil, reportez-vous au chapitre de dépannage.
- Les termes utilisés dans ce mode d'emploi sont expliqués dans le chapitre du glossaire.
- Toutes les illustrations de ce mode d'emploi peuvent être différentes de votre appareil en fonction de ses options ou du modèle que vous avez acheté.
- Les captures d'écran de ce guide de l'administrateur peuvent différer de votre appareil en fonction de la version du microprogramme/pilote de l'appareil.
- Les procédures de ce guide de l'utilisateur sont principalement basées sur Windows 7.

Conventions

Certains termes sont utilisés de manière interchangeable dans ce mode d'emploi, comme ci-dessous:

- « Document » est synonyme de « original ».
- « Papier » est synonyme de « support » ou de « support d'impression ».
- « Appareil » se rapporte à une imprimante ou une imprimante multifonctions.

Icônes générales



Icône	Texte	Description
	Avertissement	Utilisé pour mettre en garde les utilisateurs sur les possibilités de lésions corporelles.
	Mise en garde	Informe les utilisateurs des risques éventuels de dommages mécaniques ou de dysfonctionnements de l'imprimante.
	Remarque	Donne des informations supplémentaires ou des spécifications détaillées des fonctions et fonctionnalités de l'appareil.

Informations en matière de sécurité

Ces avertissements et précautions sont inclus afin d'éviter des blessures pour vous et d'autres personnes, ainsi que pour éviter des dommages potentiels à votre appareil. Veuillez à lire et à comprendre toutes ces instructions avant d'utiliser l'appareil. Une fois que vous avez lu cette section, conservez-la pour pouvoir vous y reporter par la suite.





Symboles de sécurité importants

Explication de l'ensemble des icônes et des signes utilisés dans ce chapitre

	Avertissement	Situations dangereuses ou à risques pouvant entraîner des blessures graves ou la mort.
	Mise en garde	Situations dangereuses ou à risques pouvant entraîner des blessures légères ou des dommages matériels.

Environnement d'exploitation

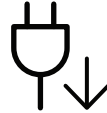
Avertissement

	Ne pas utiliser si le câble d'alimentation électrique est endommagé ou si la prise électrique n'est pas reliée à la terre. Risque de décharge électrique ou d'incendie.
	Ne rien poser sur l'appareil (eau, objets métalliques, objets lourds, bougies, cigarettes allumées, etc.). Risque de décharge électrique ou d'incendie.
	<ul style="list-style-type: none">• Si l'appareil surchauffe, libère de la fumée, émet des bruits étranges, ou produit une odeur bizarre, coupez immédiatement l'interrupteur d'alimentation ou débranchez l'appareil.• L'utilisateur doit pouvoir accéder à la prise en cas d'urgences nécessitant de l'utilisateur qu'il débranche la prise. Risque de décharge électrique ou d'incendie.
	Ne pliez pas le câble d'alimentation électrique et ne placez pas d'objets lourds dessus. Le fait de marcher sur le câble d'alimentation électrique ou de l'écraser avec un objet lourd peut occasionner une décharge électrique ou un incendie.

	<p>Ne retirez pas la fiche en tirant sur le câble; ne manipulez pas la prise avec des mains mouillées. Risque de décharge électrique ou d'incendie.</p>
---	---

 **Mise en garde**

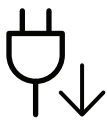
	<p>Pendant un orage ou pendant une période de non-fonctionnement, retirez la fiche d'alimentation de la prise de courant. Risque de décharge électrique ou d'incendie.</p>
---	--

	<p>Faites attention, la zone de sortie papier est chaude. Vous pouvez vous brûler.</p>
---	--

	<p>Si on a laissé tomber l'appareil, ou si le boîtier semble endommagé, débranchez toutes les connexions de l'appareil et demandez une assistance auprès du personnel de service qualifié. Dans le cas contraire, il y a un risque de décharge électrique ou d'incendie.</p>
--	--

	<p>Si l'appareil ne fonctionne pas correctement après avoir suivi ces instructions, débranchez toutes les connexions de l'appareil et demandez une assistance auprès du personnel de service qualifié. Dans le cas contraire, il y a un risque de décharge électrique ou d'incendie.</p>
---	--

	<p>Si la fiche n'entre pas facilement dans la prise, ne forcez pas pour l'insérer. Appelez un électricien pour changer la prise de courant, sous peine de décharge électrique possible.</p>
---	---

	<p>Veillez à ce qu'aucun animal domestique ne ronges les cordons d'alimentation, de téléphone et d'interface PC. Risque de décharge électrique ou d'incendie et/ou de blessure pour votre animal domestique.</p>
---	--

Méthode d'utilisation

 **Mise en garde**

	<p>Ne tirez pas avec force sur la feuille durant l'impression. Vous risquez d'endommager l'appareil.</p>
---	--

	Faites attention de ne pas mettre la main entre l'appareil et le bac d'alimentation papier. Vous pourriez vous blesser.
	Faites attention lorsque vous remplacez du papier ou que vous retirez du papier coincé. Les bords d'une feuille neuve sont tranchants et peuvent provoquer des coupures douloureuses.
	Lors de l'impression de grandes quantités, la partie inférieure de la zone de sortie papier peut devenir chaude. Ne laissez pas des enfants y toucher. Vous pouvez vous brûler.
	Lorsque vous retirez du papier coincé, évitez d'utiliser des objets métalliques pointus. Cela pourrait endommager l'appareil.
	Ne laissez pas le papier s'empiler sur le réceptacle de sortie. Cela pourrait endommager l'appareil.
	N'obstruez pas l'orifice de ventilation et n'y poussez pas d'objets. La température des composants risquerait d'augmenter et pourrait provoquer des dommages ou un incendie.
	L'utilisation de fonctions, ou la configuration ou l'exécution de procédures autres que celles indiquées dans ce manuel risque d'entraîner une exposition à des radiations potentiellement dangereuses.
	Le dispositif d'alimentation de cet appareil est son câble d'alimentation électrique. Pour couper l'alimentation, retirez le câble d'alimentation électrique de la prise électrique.







Installation/déplacement



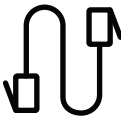

Avertissement

	Ne placez pas l'appareil dans un endroit poussiéreux, humide ou sujet à des fuites d'eau. Risque de décharge électrique ou d'incendie.
---	---

	<p>Placez l'appareil dans un environnement conforme en matière de température de fonctionnement et de spécifications d'humidité.</p> <p>N'utilisez pas l'appareil en dessous de la température de gel ou s'il a été récemment déplacé d'un endroit dont la température est inférieure au gel. Ceci peut endommager l'appareil. Utilisez l'appareil uniquement lorsque sa température interne correspond à la température de fonctionnement et selon les spécifications d'humidité.</p> <p>Sinon, des problèmes de qualité peuvent survenir et endommager l'appareil. Voir « Caractéristiques générales » à la page 195.</p>
---	---

Mise en garde

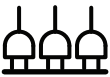
	<p>Avant de déplacer l'appareil, éteignez-le et débranchez tous les cordons. Les informations suivantes ne sont que des suggestions basées sur le poids de l'appareil. Si vous souffrez d'une maladie vous empêchant de soulever des objets, ne soulevez pas l'appareil. Demandez de l'aide et utilisez toujours le nombre de personnes adéquat pour soulever l'appareil en toute sécurité.</p> <p>Puis levez l'appareil:</p> <ul style="list-style-type: none"> • si le poids de l'appareil est inférieur à 20 kg, une seule personne suffit. • Si le poids de l'appareil est entre 20 kg et 40 kg, deux personnes sont nécessaires pour le soulever. • si le poids de l'appareil est supérieur à 40 kg, 4 personnes sont nécessaires. <p>L'appareil pourrait tomber et être endommagé ou blesser quelqu'un.</p>
	<p>Choisir une surface plane avec suffisamment d'espace et de ventilation pour placer la machine. Tenir également compte de l'espace nécessaire pour ouvrir les couvercles et les bacs.</p> <p>Le lieu doit être correctement ventilé et protégé contre la lumière directe du soleil, la chaleur et l'humidité.</p>
	<p>L'utilisation prolongée de la machine ou l'impression d'un grand nombre de pages dans un espace non-ventilé peut polluer l'air et nuire à votre santé. Placez l'appareil dans un espace bien ventilé ou ouvrez une fenêtre afin de faire régulièrement circuler l'air.</p>
	<p>Ne placez pas l'appareil sur une surface instable.</p> <p>L'appareil pourrait tomber et être endommagé ou blesser quelqu'un.</p>
	<p>Utilisez exclusivement du câble AWG N°26^a ou un câble de téléphone plus grand, si nécessaire.</p> <p>Dans le cas contraire, vous risquez d'endommager l'appareil.</p>
	<p>Branchez directement le câble d'alimentation électrique dans une prise de courant correctement reliée à la terre.</p> <p>Dans le cas contraire, il y a un risque de décharge électrique ou d'incendie.</p>



	<p>Pour un fonctionnement sûr, utilisez le câble d'alimentation électrique fourni avec votre appareil. Si vous utilisez un câble de plus de 2 mètres avec un appareil 110 V, le calibre doit être 16 AWG ou plus grand.</p> <p>Dans le cas contraire, l'appareil peut être endommagé et il y a un risque de décharge électrique ou d'incendie.</p>
	<p>Ne couvrez pas l'appareil et ne le placez pas dans un endroit confiné comme un placard.</p> <p>Si l'appareil n'est pas bien ventilé, il y a un risque d'incendie.</p>
	<p>Ne branchez pas un trop grand nombre d'appareils électriques sur une même prise murale ou sur une même rallonge.</p> <p>Une prise surchargée réduit les performances et constitue une source potentielle d'incendie et de décharges électriques.</p>
	<p>L'appareil doit être connecté au niveau de puissance indiqué sur l'étiquette.</p> <p>En cas de doute et si vous voulez vérifier le niveau de puissance utilisé, contactez le service d'électricité.</p>



a.AWG : American Wire Gauge, calibrage américain normalisé des fils.

Entretien/contrôle

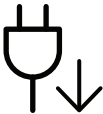



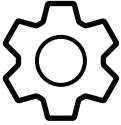

Mise en garde



	<p>Débranchez l'appareil de la prise secteur avant de nettoyer l'intérieur. Ne nettoyez pas l'appareil avec du benzène, du diluant pour peinture ou de l'alcool ; ne pulvérisez pas de l'eau directement dans l'appareil.</p> <p>Risque de décharge électrique ou d'incendie.</p>
	<p>Lorsque vous effectuez une tâche dans l'appareil pour remplacer des consommables ou nettoyer l'intérieur, ne le faites pas fonctionner.</p> <p>Vous pourriez vous blesser.</p>
	<p>Gardez les produits de nettoyage hors de portée des enfants.</p> <p>Ils peuvent se blesser.</p>
	<p>Ne démontez pas, ne réparez pas et ne remontez pas l'appareil vous-même.</p> <p>Cela pourrait endommager l'appareil. Appelez un technicien agréé lorsque l'appareil doit être réparé.</p>

	<p>Pour nettoyer et faire fonctionner l'appareil, respectez à la lettre le guide d'utilisateur fourni avec l'appareil.</p> <p>Dans le cas contraire, vous pourriez endommager l'appareil.</p>
	<p>Gardez le câble d'alimentation et la surface de contact de la fiche exempts de poussière ou d'eau.</p> <p>Dans le cas contraire, il y a un risque de décharge électrique ou d'incendie.</p>
	<ul style="list-style-type: none"> • Ne retirez jamais les couvercles ou protections fixés avec des vis. • Les unités de chauffe doivent exclusivement être réparées par un technicien de maintenance agréé. Les réparations effectuées par des techniciens non agréés pourraient causer des incendies ou des chocs électriques. • La machine ne peut être réparée que par un technicien d'entretien HP.

Utilisation des consommables

Mise en garde



	<p>Ne démontez pas la cartouche de toner.</p> <p>Les particules de toner peuvent être dangereuses si vous les inhalez ou les ingérez.</p>
	<p>Ne brûlez aucun consommable comme une cartouche de toner ou une unité de chauffe.</p> <p>Cela pourrait provoquer une explosion ou déclencher un incendie incontrôlable.</p>
	<p>Lorsque vous rangez les consommables comme les cartouches de toner, gardez-les hors de portée des enfants.</p> <p>Les particules de toner peuvent être dangereuses si vous les inhalez ou les ingérez.</p>
	<p>L'utilisation de consommables recyclés, comme le toner, peut endommager l'appareil.</p> <p>En cas de dommage lié à l'utilisation de consommables recyclés, des frais seront imputés.</p>

	<p>Pour les fournitures qui contiennent de la poussière de toner (cartouche de toner, unité de collecte de toner, unité d'imagerie, etc.), suivre ici les consignes.</p> <ul style="list-style-type: none"> • Lors de la mise au rebut des consommables, suivez les instructions de mise au rebut. Consultez le revendeur pour les instructions de mise au rebut. • Ne lavez pas les consommables. • Pour une unité de collecte de toners, ne pas la réutiliser après avoir vidé le flacon. <p>Le non-respect des instructions ci-dessus peut causer un dysfonctionnement de l'appareil et polluer l'environnement. La garantie ne couvre pas les dommages dus à une négligence de l'utilisateur.</p>
	<p>Si du toner se dépose sur vos vêtements, n'utilisez pas d'eau chaude pour les laver. L'eau chaude fixe le toner sur le tissu. Utilisez de l'eau froide.</p>
	<p>Lorsque vous changez la cartouche de toner ou que vous retirez un papier bloqué, faites attention de ne pas vous salir ou salir vos vêtements avec le toner. Les particules de toner peuvent être dangereuses si vous les inhalez ou les ingérez.</p>

Description de l'appareil

Composants

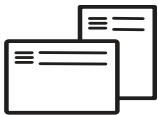
Le composant actuel peut différer de celui figurant sur l'illustration ci-dessous. Certains composants peuvent varier selon la configuration.

	Appareil ^a
	Guide de configuration et guide de référence
	Cordon d'alimentation
	Accessoires divers ^b

a. Selon le modèle, cette illustration peut différer de votre appareil. Il existe divers types d'appareil.

b. Les différents accessoires inclus avec votre appareil peuvent varier selon le pays d'achat et le modèle spécifique.

Vue avant



- Selon le modèle, cette illustration peut différer de votre appareil. Il existe divers types d'appareil.
- Certains composants et fonctions en option peuvent être indisponibles en fonction du modèle ou du pays (voir « Fonctionnalités par modèle » à la page 8).

Type A

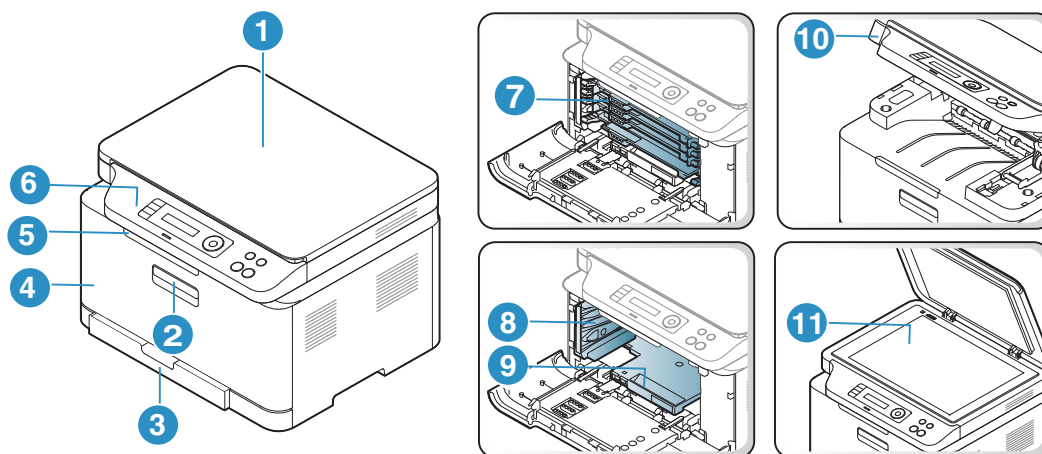

1	Capot du scanner	7	Cartouches de toner
2	Poignée avant	8	Unité de collecte de toner
3	Bac	9	Unité d'imagerie
4	Capot avant	10	Module de numérisation ^{a b}
5	Support de sortie papier	11	Vitre d'exposition
6	Panneau de commande		

a. Fermez le couvercle du scanner avant d'ouvrir l'unité de numérisation.

b. Attention à ne pas vous pincer les doigts.

Type B

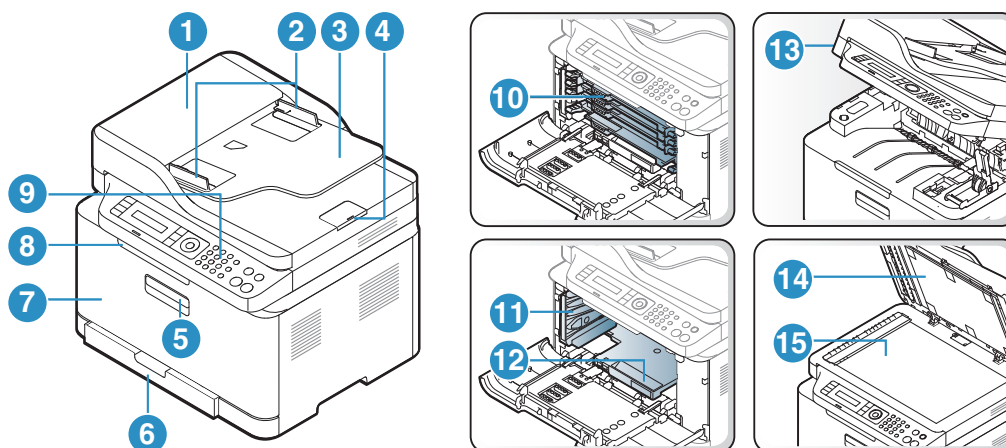

1	Capot du chargeur de documents	9	Panneau de commande
2	Guide de largeur du chargeur de documents	10	Cartouches de toner
3	Bac d'alimentation du chargeur de documents	11	Unité de collecte de toner
4	Réceptacle de sortie du chargeur de documents	12	Unité d'imagerie
5	Poignée avant	13	Module de numérisation ^{a b}
6	Bac	14	Capot du scanner
7	Capot avant	15	Vitre d'exposition
8	Support de sortie papier		

a.Fermez le couvercle du scanner avant d'ouvrir l'unité de numérisation.

b.Attention à ne pas vous pincer les doigts.

Vue arrière



- Selon le modèle, cette illustration peut différer de votre appareil. Il existe divers types d'appareil.
- Certains composants et fonctions en option peuvent être indisponibles en fonction du modèle ou du pays (voir « Fonctionnalités par modèle » à la page 8).

Type A

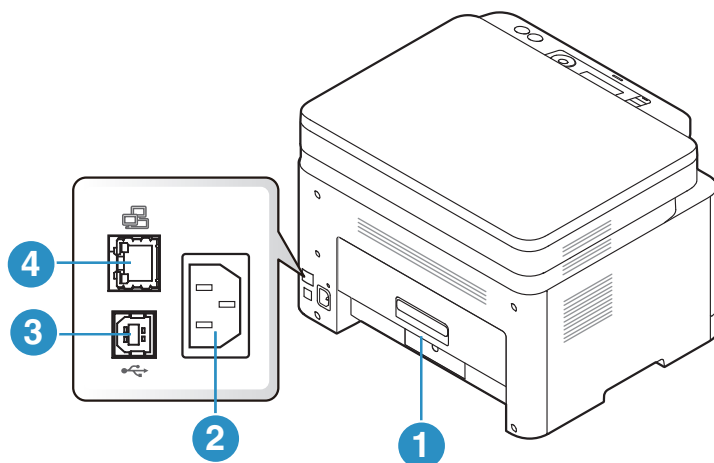

1	Capot arrière	3	Port USB
2	Prise d'alimentation	4	Port réseau

Type B

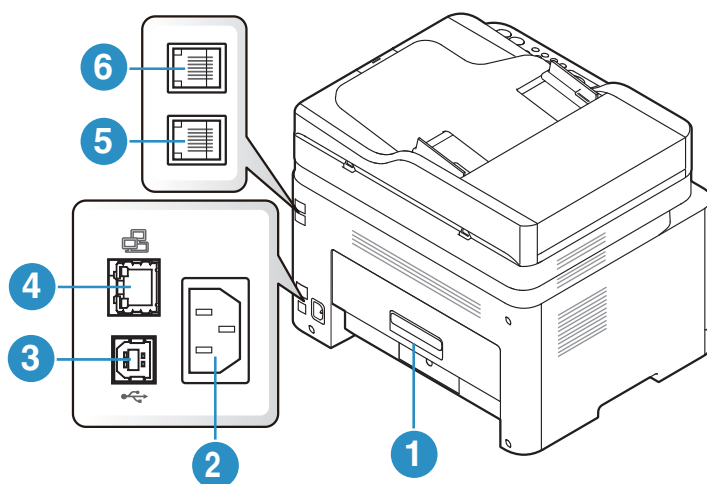

1	Capot arrière	4	Port réseau
2	Prise d'alimentation	5	Prise de ligne téléphonique (LINE)
3	Port USB	6	Prise gigogne (EXT.)

Vue d'ensemble du panneau de commande



- Selon le modèle, ce panneau de commande peut différer de celui de votre appareil. Il existe différents types de panneaux de commandes.
- Certains composants et fonctions en option peuvent être indisponibles en fonction du modèle ou du pays (voir « Fonctionnalités par modèle » à la page 8).

Type A

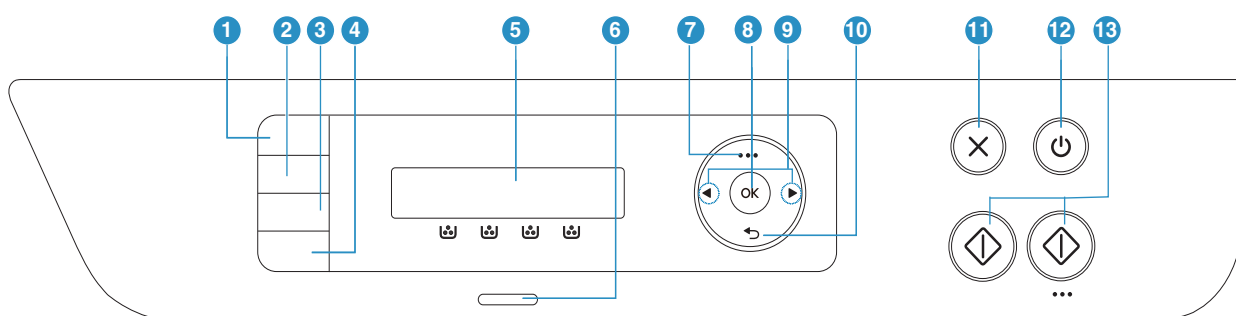







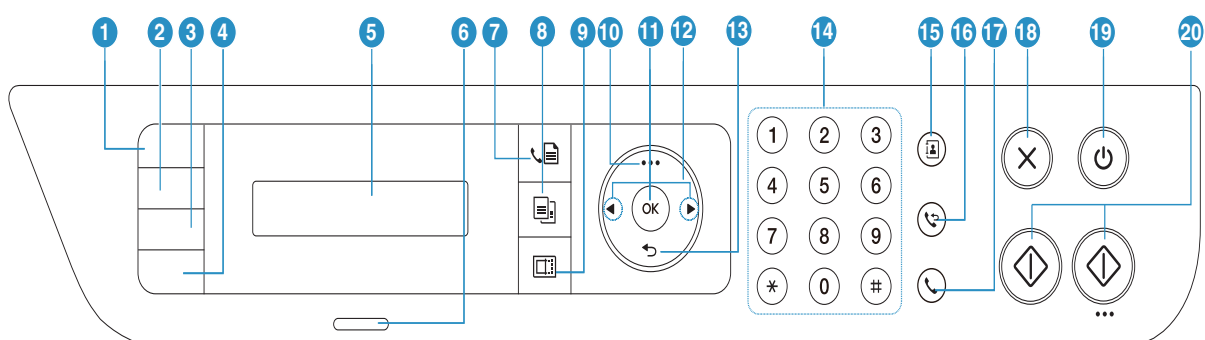





1	ID copie		Vous permet de copier les deux faces d'un document officiel, par exemple un permis de conduire, sur une même page (voir « Copie de type carte d'identité » à la page 90).
2	Contraste		Permet de régler la luminosité de manière à obtenir une copie plus lisible lorsque l'original comporte des inscriptions claires ou des images sombres.
3	Numériser		Permet de basculer entre les modes numériser et copier.
4	Réseau sans fil		Appuyer sur ce bouton pour accéder au menu Wi-Fi . Ou maintenir enfoncé ce bouton pendant environ 3 secondes ou plus, pour accéder au mode PBC (voir « Configuration du réseau sans fil » à la page 56).
5	Écran d'affichage		Permet d'afficher l'état de la tâche en cours et des messages affichés.
6	Voyant Statut		Permet d'afficher l'état de l'appareil (voir « Comprendre les voyants » à la page 163).
7	Menu		Permet d'accéder aux menus et de les faire défiler (voir « Présentation des menus » à la page 29).

8	OK		Permet de confirmer la sélection à l'écran. Il est également possible de réaliser une impression manuelle. Appuyez sur cette touche pour imprimer le verso des pages, si vous avez sélectionné Impression recto-verso (manuelle) dans votre pilote.
9	Flèches gauche/droite	◀ ▶	Permet de faire défiler les options disponibles dans le menu sélectionné et d'augmenter ou de diminuer des valeurs.
10	Retour	↶	Permet de revenir au menu supérieur.
11	Annuler	⊗	Permet d'interrompre une opération à tout moment.
12	Alimentation	⏻	Permet d'allumer ou d'éteindre l'appareil, ou de le rallumer lorsqu'il se trouve en mode d'économie d'énergie. Si vous devez éteindre l'appareil, appuyez sur ce bouton pendant plus de 3 secondes.
13	Départ (mono, couleur)	⏪	Permet de lancer une tâche.

Type B



1	ID copie	☰	Vous permet de copier les deux faces d'un document officiel, par exemple un permis de conduire, sur une même page (voir « Copie de type carte d'identité » à la page 90).
2	Contraste	◐	Permet de régler la luminosité de manière à obtenir une copie plus lisible lorsque l'original comporte des inscriptions claires ou des images sombres.
3	Échelle	📈	Vous pouvez réduire ou agrandir la taille d'une image copiée de 25 % à 400 % par rapport au document original sur la vitre d'exposition (voir « Copie réduite ou agrandie » à la page 88).
4	Réseau sans fil	📶	Appuyer sur ce bouton pour accéder au menu Wi-Fi . Ou maintenir enfoncé ce bouton pendant environ 3 secondes ou plus, pour accéder au mode PBC (voir « Configuration du réseau sans fil » à la page 56).

5	Écran d'affichage		Permet d'afficher l'état de la tâche en cours et des messages affichés.
6	Voyant Statut		Permet d'afficher l'état de l'appareil (voir « Comprendre les voyants » à la page 163).
7	Télécopie		Permet de passer au mode Télécopie.
8	Copie		Permet de passer au mode Copie.
9	Numérisation		Permet de passer au mode Numérisation.
10	Menu	...	Permet d'accéder aux menus et de les faire défiler (voir « Présentation des menus » à la page 29).
11	OK		Permet de confirmer la sélection à l'écran.
12	Flèches gauche/droite		Permet de faire défiler les options disponibles dans le menu sélectionné et d'augmenter ou de diminuer des valeurs.
13	Retour		Permet de revenir au menu supérieur.
14	Clavier numérique		Permet de composer un numéro ou de saisir des caractères alphanumériques (voir « Lettres et chiffres du clavier » à la page 35).
15	Répertoire		Vous permet d'enregistrer les numéros de télécopie fréquemment utilisés ou de rechercher des numéros de télécopie enregistrés (voir « Configuration du répertoire de télécopie » à la page 116).
16	Bis/Pause		En mode prêt, cette touche permet de recomposer le dernier numéro de télécopie ou de téléphone du dernier appelant ; en mode édition, elle permet d'insérer une pause (-) dans un numéro de télécopie (voir « Recomposition du numéro de télécopie » à la page 105).
17	Ligne		Lorsque vous appuyez sur cette touche, vous pouvez entendre la tonalité. Saisissez un numéro de télécopie. Ceci est similaire à l'utilisation du haut-parleur pour effectuer un appel (voir « Réception manuelle en mode Téléphone » à la page 109).
18	Annuler		Permet d'interrompre les opérations à tout moment.
19	Alimentation		Permet d'allumer ou d'éteindre l'appareil, ou de le rallumer lorsqu'il se trouve en mode d'économie d'énergie. Si vous devez éteindre l'appareil, appuyez sur ce bouton pendant plus de 3 secondes.
20	Départ (mono, couleur)		Permet de lancer une tâche.

Mise en marche de l'appareil

! N'oubliez pas que vous devez utiliser le câble d'alimentation électrique fourni avec l'appareil. Dans le cas contraire, vous risquez d'endommager l'appareil ou de provoquer un incendie.

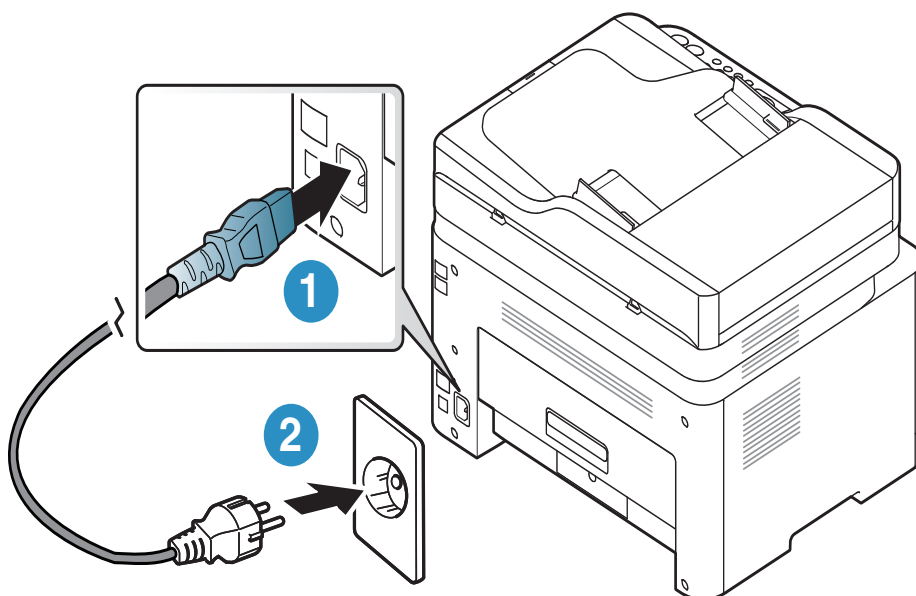

- 1 Commencez par brancher l'appareil sur une prise de courant.
Appuyez sur l'interrupteur d'alimentation si l'appareil en possède un.



 Les illustrations de ce mode d'emploi peuvent être différentes de votre appareil en fonction de ses options ou du modèle. Vérifiez le type de votre appareil (voir « Vue avant » à la page 19).

- 2 L'appareil se met sous tension automatiquement.

Ou, appuyez sur le bouton , (**Alimentation**) du panneau de commande.

 Si vous désirez couper l'alimentation, appuyez sur le bouton  (**Alimentation**) et maintenez-le enfoncé pendant environ 3 secondes.

Installation du logiciel

Une fois l'appareil configuré et connecté à l'ordinateur, vous devez installer le logiciel de l'imprimante. Vous devez télécharger les paquets de logiciels sur le site Internet HP pour installer le logiciel de l'imprimante.

Avant l'installation, vérifiez que le système d'exploitation de votre ordinateur prend en charge le logiciel (voir « Système d'exploitation » à la page 8).

Pour une aide HP complète pour l'imprimante, aller sur le site www.hp.com/support > sélectionner votre pays et votre région > trouver votre produit.

Rechercher l'assistance suivante :

- Installer et configurer
- Apprendre et utiliser.
- Résoudre les problèmes.
- Télécharger le logiciel et les mises à jour de micrologiciel.
- Accéder aux forums de soutien.
- Trouver l'information sur la garantie et la réglementation.



Un appareil local est un appareil directement connecté à votre ordinateur à l'aide du câble. Si votre appareil est relié à un réseau, ignorez les étapes suivantes et passez à l'installation du pilote de l'appareil connecté à un réseau (voir « Installation du pilote sur le réseau » à la page 55).



Utilisez uniquement un câble USB d'une longueur inférieure à 3 mètres.

Présentation des menus et configuration de base

Ce chapitre donne des informations sur la structure générale du menu et les options de configuration de base.

- Présentation des menus 29
- Paramètres de base de l'appareil 34
- Supports et bacs 37

Présentation des menus

Le panneau de commande permet d'accéder à différents menus pour configurer l'appareil ou utiliser ses fonctions.



- Selon les options ou le modèle de votre appareil, il est possible que certains menus ne s'affichent pas à l'écran. Dans ce cas, votre appareil ne les prend pas en charge.
 - Certains noms de menus peuvent différer de ceux de votre appareil, selon les options et les modèles.
 - Les menus sont décrits dans le chapitre Menus de configuration utiles (voir « Menus de configuration utiles » à la page 120).
-

Accès au menu

- 1 Appuyez sur la touche Copie, Fax ou Numérisation du panneau de commande selon la fonction à utiliser.
- 2 Appuyez sur **••• (Menu)** jusqu'à ce que le menu souhaité apparaisse sur la dernière ligne de l'écran, puis appuyez sur **OK**.
- 3 Appuyez sur les flèches gauche/droite jusqu'à ce que l'élément de menu souhaité apparaisse et appuyez sur **OK**.
- 4 Si l'option inclut des sous-menus, répétez l'étape 3.
- 5 Appuyez sur **OK** pour valider votre choix.
- 6 Appuyez sur **⊗ (Annuler)** pour revenir au mode prêt.

Fonct. copie (voir « Copie » à la page 122)	Config. copie (voir « Copie » à la page 122)
<p>Format origine</p> <p>Red./agrand.</p> <p>Luminosite</p> <p> Normal</p> <p> Sombre+1- Sombre+5</p> <p> Clair+5- Clair+1</p> <p>Type doc.</p> <p> Texte</p> <p> TEXTE/PHOTO</p> <p> PHOTO</p> <p> Magazine</p> <p>Assemblage</p> <p> Active</p> <p> Desactive</p> <p>MISE EN PAGE</p> <p> Normal</p> <p> 2 Pages sur 1</p> <p> 4 Pages sur 1</p> <p> ID copie</p> <p>REGLER LE FOND</p> <p> Desactive</p> <p> Auto</p> <p> Amelior niv.1</p> <p> Amelior niv.2</p> <p> Effacer niv.1- Effacer niv.4</p>	<p>Modif. default</p> <p> Format origine</p> <p> Copies</p> <p> Red./agrand.</p> <p> Luminosite</p> <p> Type doc.</p> <p> Assemblage</p>

Fonction de fax ^a (voir « Télécopie » à la page 126)		Config. Fax ^a (voir « Télécopie » à la page 126)	
Luminosite Clair+5- Clair+1 Normal Sombre+1- Sombre+5 Resolution Standard Superieure OPTIMALE FAX PHOTO Format origine ENVOI MULTIPLE Env. differe Renvoi emiss. Env. vs téléc.	Renvoi réception Env. vs téléc. Env. vs PC Rerout.&impr. Recep protegee Desactive Active Imprimer Annuler tache	Envoyer Delais recomp. Interv recompo Prefixe recomp MODE ECM Modem Speed Confirm. téléc Image TCR Mode compos. ^b Recevoir Mode reception Nombre de sonneries Donnees recep. Code dem. rec. Reduction auto Effacer taille Cfg fax indes. MODE DRPD ^b	Modif. default Luminosite Resolution Format origine Diag Smart Fax Config. auto Démarrer maintenant Initialiser Tr/Rc manuelle Active Desactive

a.Modèle télécopieur uniquement.

b.Cette option n'est peut-être pas disponible en fonction du pays dans lequel vous résidez.

Config systeme
(voir « Configuration du système » à la page 130)

CONFIG MACHINE	Journal	MAINTENANCE
ID machine ^a	CONFIGURATION	Eff. mess. ton. vide ^c
Numero de fax ^a	Page Demo	Dur vie conso
Date & Heure ^a	Config reseau	Gest. images
MODE HORLOGE ^a	Infos conso.	Coul. person.
LANGUE	Compteur util.	Alert ton faib
Mode par def. ^a	Fax recu ^a	Al.niv.bas im.
Eco energie	Fax envoye ^a	Numero serie
Extinct. auto ^b	Trav. program. ^a	
Evenmt. reveil	Confirm. téléc ^a	
Temporis syst.	Fax indesirable ^a	
Expir. Impr.	Carnet adres. ^a	
Altitude		
Humidité		
CONTINUER AUTO		
Substit papier		
Config papier		
Format papier		
Type papier		
Marge		
Son/Volume ^a		
Tonal. clavier		
Tonal. alarme		
HAUT-PARLEUR		
SONNERIE		

a.Modèle télécopieur uniquement.

b.Cette option ne s'affiche pas sur tous les modèles. Dans ce cas, votre appareil ne les prend pas en charge.

c.Cette option n'apparaît que lorsqu'il ne reste qu'une petite quantité de toner dans la cartouche.

Reseau (voir « Configuration du réseau » à la page 135)	
TCP/IP (IPV4) DHCP BOOTP Statique TCP/IP (IPV6) Protocole IPv6 Config. DHCPv6 Ethernet Port Ethernet Vit. Ethernet	Wi-Fi Wi-Fi act/des Param. Wi-Fi ^a WPS Wi-Fi Direct Signal Wi-fi Wi-Fi par déf. Gest protocole HTTP WINS SNMPv1/v2 UPnP(SSDP) mDNS SLP CONFIG RESEAU Effacer regl.

a.Modèle télécopieur uniquement.

Paramètres de base de l'appareil



Le programme HP Embedded Web Server vous permet de modifier le paramètre d'appareil défini sur l'appareil.

Si votre appareil est connecté au réseau, vous pouvez régler les paramètres de l'appareil dans **HP Embedded Web Server** > onglet **Paramètres** > **Paramètres de l'appareil** (voir « Utilisation du HP Embedded Web Server » à la page 64).

Paramètres par défaut de l'appareil

Une fois l'installation terminée, vous devez définir les paramètres par défaut de l'appareil.

Pour modifier les paramètres par défaut de l'appareil, suivez les étapes suivantes :



Il peut être nécessaire d'appuyer sur **OK** pour accéder aux sous-menus, pour certains modèles.

- 1 Appuyer sur la touche **••• (Menu)** sur le panneau de configuration.
- 2 Appuyez sur **Config systeme** > **Config machine**.
- 3 Sélectionnez l'option désirée, puis appuyez sur **OK**.
- 4 Sélectionner la sous-option désirée puis appuyer sur **OK**.
- 5 Appuyez sur **OK** pour valider votre choix.
- 6 Appuyez sur  (**Annuler**) pour revenir au mode prêt.

Saisie de différents caractères

Lors de l'exécution de diverses tâches, vous devrez indiquer différents noms et numéros. Par exemple, lorsque vous configurez votre appareil, vous indiquez votre nom ou le nom de la société et le numéro de télécopie. Quand vous enregistrez des numéros de fax ou des adresses e-mail, vous pouvez également saisir les noms correspondants.

Saisie de caractères alphanumériques

Appuyer sur la touche jusqu'à ce que la lettre souhaitée s'affiche à l'écran. Par exemple, pour taper la lettre O, appuyer sur la touche 6, sur laquelle figurent les lettres « MNO ». À chaque pression sur la touche 6, l'écran affiche une lettre différente, M, N, O, m, n, o et finalement 6. Pour trouver la lettre que vous souhaitez saisir, voir « Lettres et chiffres du clavier » à la page 35.



- Vous pouvez saisir un espace en appuyant deux fois sur la touche 1.
- Pour effacer le dernier chiffre ou la dernière lettre, appuyez sur les touches directionnelles gauche/droite ou haut/bas.

Lettres et chiffres du clavier



- Certains ensembles de caractères spéciaux peuvent différer de ceux de votre appareil, selon les options et les modèles.
- Certaines des valeurs clés suivantes peuvent ne pas apparaître en fonction de la tâche que vous êtes en train d'effectuer.

Touch e	Chiffres, lettres ou caractères associés
1	@ / . ' 1
2	A B C a b c 2
3	D E F d e f 3
4	G H I g h i 4
5	J K L j k l 5
6	M N O m n o 6
7	P Q R S p q r s 7
8	T U V t u v 8
9	W X Y Z w x y z 9
0	& + - , 0
*	* % ^ _ ~ ! # \$ () [] (Ces symboles sont disponibles lorsque vous saisissez l'authentification réseau.)

Touch e	Chiffres, lettres ou caractères associés
#	# = ? " : { } < > ; (Ces symboles sont disponibles lorsque vous saisissez l'authentification réseau.)

Réglage de l'altitude

La qualité d'impression est affectée par la pression atmosphérique, celle-ci étant déterminée par la position de l'appareil par rapport au niveau de la mer. Les informations suivantes vous indiqueront comment paramétrer votre appareil de façon à obtenir une qualité d'impression optimale.

Avant de définir les paramètres d'altitude, déterminez l'altitude à laquelle vous trouvez.

- **Normal:** 0 ~ 1000 m (3280 pi)
- **Elevee 1:** 1000 m (3280 pi) ~ 2000 m (6561 pi)
- **Elevee 2:** 2000 m (6561 pi) ~ 3000 m (9842 pi)
- **Elevee 3:** 3000 m (9842 pi) ~ 4000 m (13 123 pi)
- **Elevee 4:** 4000 m (13 123 pi) ~ 5000 m (16 404 pi)



- Si votre appareil est connecté au réseau, vous pouvez régler les paramètres de l'appareil dans **HP Embedded Web Server** > onglet **Paramètres** > **Paramètres de l'appareil** (voir « Utilisation du HP Embedded Web Server » à la page 64).
- Vous pouvez également définir l'altitude dans l'option **Config système** sur l'écran de l'appareil (voir « Paramètres de base de l'appareil » à la page 34).

Supports et bacs

Ce chapitre vous explique comment charger les supports d'impression dans votre appareil.

Sélection du support d'impression

N'utilisez que des supports d'impression compatibles avec votre appareil.

Recommandations pour sélectionner le support d'impression

L'utilisation d'un support d'impression non conforme aux spécifications décrites dans le présent mode d'emploi peut provoquer les problèmes suivants :

- une qualité d'impression médiocre
- des bourrages papier répétés
- usure prématurée de l'appareil.

Certaines caractéristiques, comme le grammage, la composition, le grain et la teneur en humidité, constituent des facteurs importants qui ont une incidence sur les performances de l'imprimante et sur la qualité d'impression. Lorsque vous choisissez un support d'impression, tenez compte des points suivants :

- Le type, le format et le grammage des supports d'impression pour votre appareil sont décrits dans les spécifications sur les supports d'impression (voir « Spécifications des supports d'impression » à la page 196).
- Le résultat recherché : choisissez un support d'impression adapté à votre travail.
- La luminosité : plus le support d'impression est blanc, plus les couleurs paraissent éclatantes.
- Le satinage : le satinage du papier améliore la netteté de l'impression.



- Il arrive que certains supports d'impression répondant aux critères décrits dans ce Guide de l'utilisateur ne fournissent cependant pas des résultats satisfaisants. Cela peut être dû aux caractéristiques du papier, à une manipulation inadéquate, à des niveaux de température et d'hygrométrie excessifs ou à d'autres facteurs sur lesquels aucun contrôle ne peut être exercé.
 - Avant de faire acquisition de supports d'impression en grande quantité, vérifiez qu'ils répondent aux spécifications indiquées dans le présent document.
-



- L'utilisation d'un support d'impression non conforme peut causer des problèmes ou endommager l'appareil, qui devra être réparé. De telles réparations ne sont couvertes ni par la garantie ni par les contrats d'entretien HP.
- La quantité de papier placée dans le bac peut varier selon le type de support utilisé (voir « Spécifications des supports d'impression » à la page 196).
- Veuillez ne pas utiliser de papier photo jet d'encre avec cet appareil. Vous risquez d'endommager l'appareil.
- L'utilisation d'un support d'impression inflammable peut entraîner un incendie.
- Utilisez uniquement les supports d'impression indiqués (voir « Spécifications des supports d'impression » à la page 196).



L'utilisation de supports inflammables ou le fait de laisser des corps étrangers dans l'imprimante peuvent entraîner une surchauffe de l'appareil, et dans de rares cas, un incendie.

La quantité de papier placée dans le bac peut varier selon le type de support utilisé (voir « Spécifications des supports d'impression » à la page 196).

Vue d'ensemble du bac

Pour changer le format, vous devez régler les guides-papier.

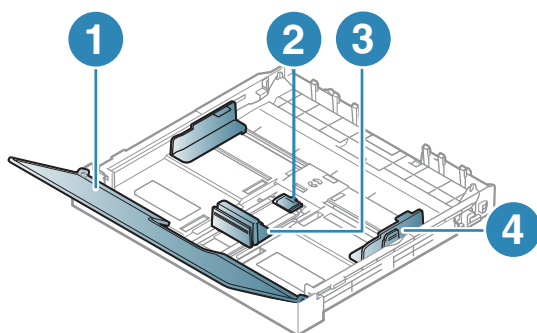

1. Couvercle papier
2. Verrou du guide
3. Guide de longueur du papier
4. Guide de largeur du papier



Si vous n'ajustez pas les guides, ceci peut causer un mauvais cadrage du papier, une impression oblique des images, ou un bourrage papier.

Chargement de papier dans le bac



Les illustrations de ce mode d'emploi peuvent être différentes de votre appareil en fonction de ses options ou du modèle. Vérifiez le type de votre appareil (voir « Vue avant » à la page 19).

- 1 Ouvrez le bac d'alimentation (voir « Vue d'ensemble du bac » à la page 38).

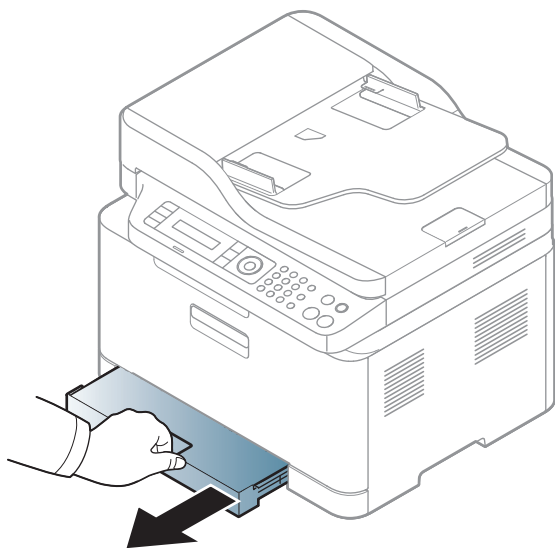

- 2 Ouvrez le couvercle papier.

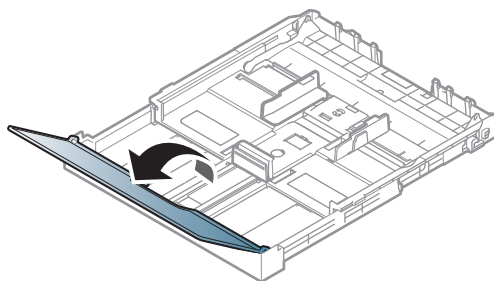

- 3 Appuyez sur le guide de largeur du papier et sur le guide de longueur du papier pour les aligner avec la marque de format de papier adéquate indiquée dans le fond du bac afin de les ajuster au format.

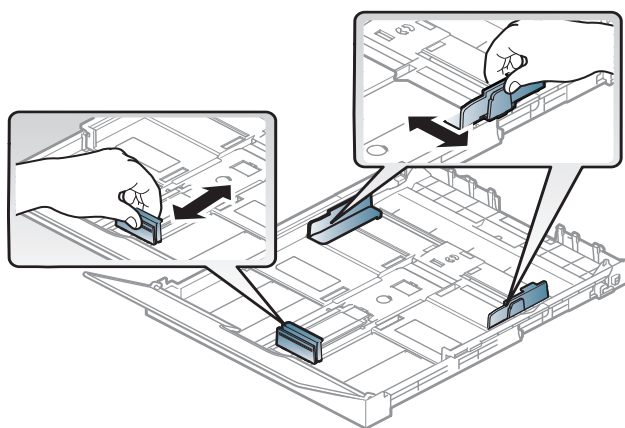

4 Courbez ou déramez la pile de papier afin de séparer les feuilles avant de charger les feuilles.

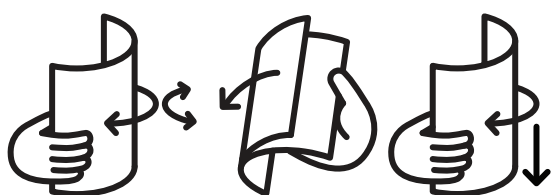

5 Insérez le papier face à imprimer vers le haut.

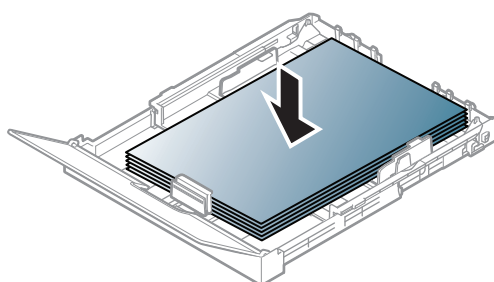

Pour un papier d'un format inférieur au format A4, appuyez sur le verrouillage de guide du bac et déverrouillez-le, poussez sur le bac pour l'insérer manuellement. Ensuite, ajustez les guides de longueur et de largeur du papier.

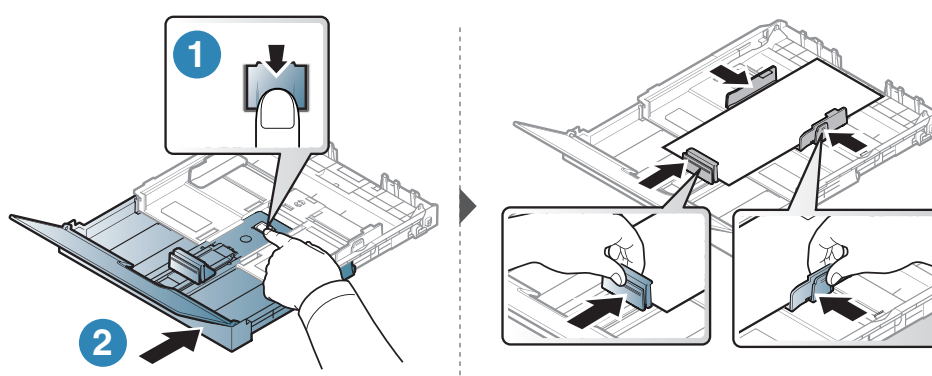

Si le format de votre papier est plus grand que Letter, appuyez pour débloquer le verrouillage du guide situé dans le bac, tirez sur le bac pour le sortir manuellement. Ensuite, ajustez les guides de longueur et de largeur du papier.

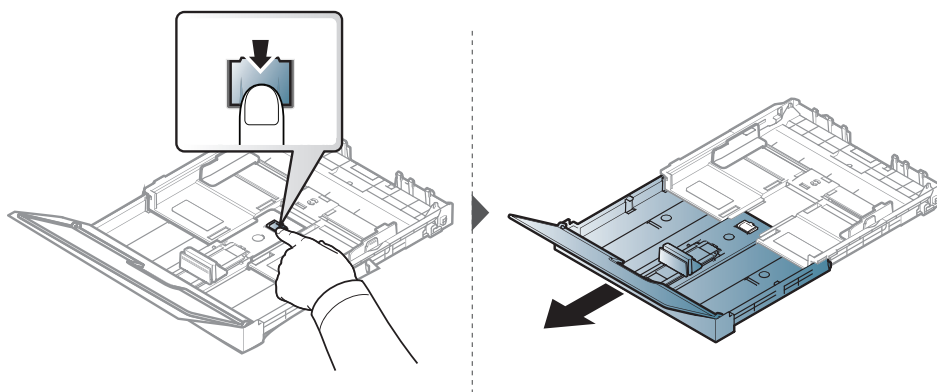

- Si vous n'ajustez pas les guides, ceci peut causer un mauvais cadrage du papier, une impression oblique des images, ou un bourrage papier.
- Si vous poussez le guide de largeur du papier trop loin, le papier risque de se courber.
- N'utilisez pas de papier comportant un bord de conduite, ceci pouvant causer un bourrage papier ou le papier pouvant être froissé.



- Si vous n'ajustez pas le guide, vous risquez de provoquer des bourrages papier.



- 6 Appuyez sur le guide de largeur du papier et faites-le glisser vers le bord de la pile de papier, en évitant qu'il se gondole.

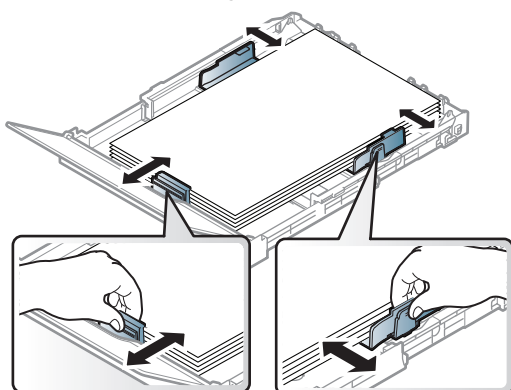

- 7 Fermez le couvercle papier.

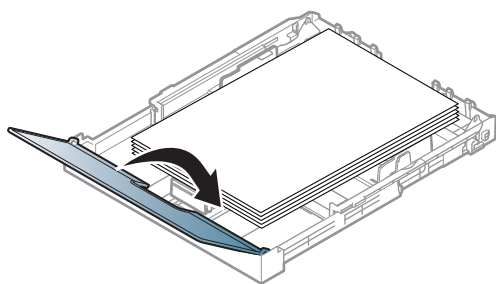

8 Insérez le bac papier.

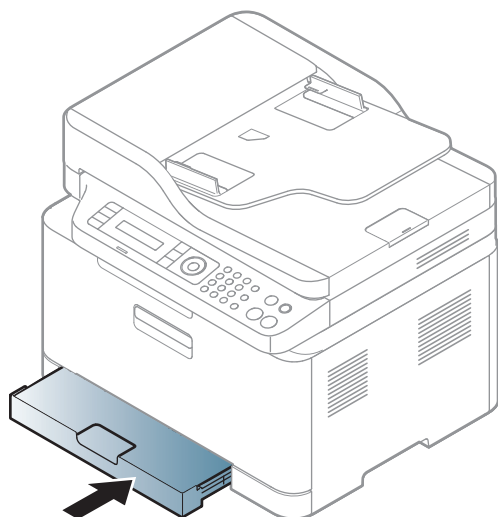

9 Lorsque vous imprimez un document, sélectionnez le format et le type de papier pour le bac (voir « Réglage du type et du format de papier » à la page 46).

Selon le pays, le bac est réglé par défaut sur le format Letter ou A4. Pour passer du format par défaut à un format A4 ou Letter, ajustez en conséquence le levier et le guide de largeur du papier.

- 1 Tirez le bac hors de l'imprimante. Ouvrez le couvercle papier et retirez le papier du bac, si nécessaire.
- 2 Pour passer à un format Letter, maintenez le levier au dos du bac et faites-le tourner dans le sens des aiguilles d'une montre. Vous pouvez voir le levier lorsque vous déplacez le guide de longueur du papier vers le papier au format légal (LGL).

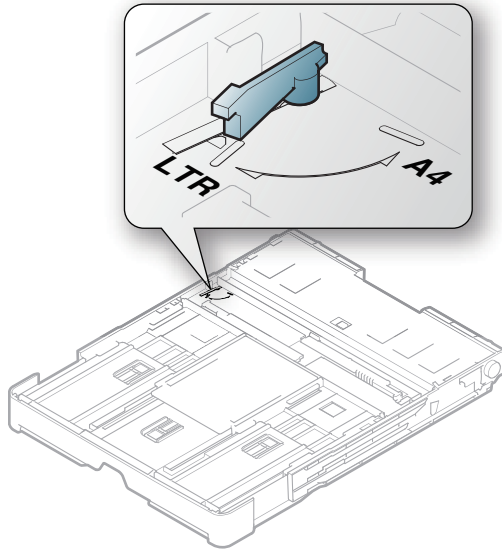

- 3 Saisissez le guide de largeur du papier et faites-le glisser jusqu'à ce qu'il entre en contact avec le levier.

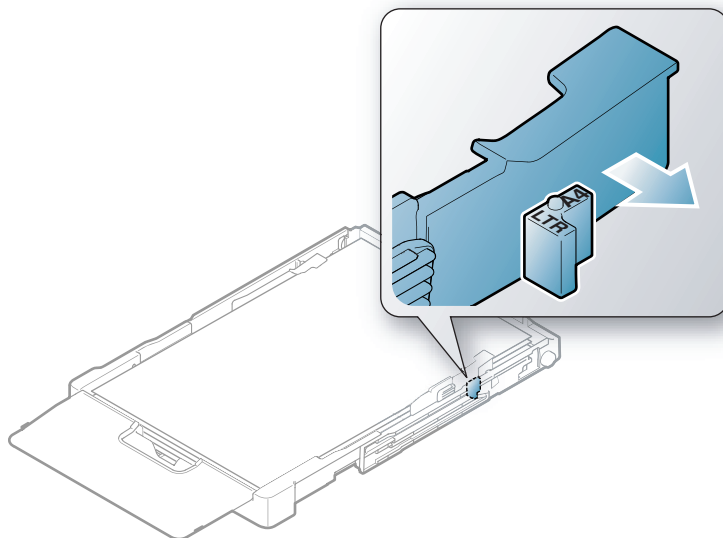

Pour passer à un format A4, commencez par déplacer le guide de largeur du papier vers la gauche et faites tourner le levier dans le sens inverse des aiguilles d'une montre. Si vous forcez le levier, cela pourrait endommager le bac.

Impression sur supports spéciaux



- Lors de l'utilisation d'un support spécial, nous vous recommandons d'alimenter une feuille à la fois (voir « Spécifications des supports d'impression » à la page 196).

Le tableau ci-dessous montre les supports spéciaux pouvant être utilisés dans le bac.

Pour modifier le réglage du papier présent dans l'appareil, sélectionner le type de papier dans la fenêtre **Options d'impression** > onglet **Papier** > **Type de papier** (voir « Ouverture des préférences d'impression » à la page 74).



- Lors de l'utilisation d'un support spécial, nous vous recommandons d'alimenter une feuille à la fois (voir « Spécifications des supports d'impression » à la page 196).
- Les illustrations de ce mode d'emploi peuvent être différentes de votre appareil en fonction de ses options ou du modèle. Vérifier le type de votre appareil (voir « Vue avant » à la page 19).

Pour connaître le grammage de chaque feuille, reportez-vous à « Spécifications des supports d'impression » à la page 196.

Types	Bac ^a
Papier ordinaire	•
Lourd 90 à 120 g	•
Léger 60 à 69 g	•
Papier de luxe	•
Papier couleur	•
Très lourd 121 à 163	•
Étiquettes	•
Pré-imprimé	•
Papier recyclé	•
Brillant 111 à 130 g	•
Brillant 131 à 175 g	•
Brillant 176 à 220 g	•
HP Mat 120 g	•
HP Mat 150 g	•
HP Mat 200 g	•

a.Types de papier disponibles en chargement manuel dans le bac.

(• : pris en charge, vide : non pris en charge)

Étiquettes

Pour ne pas endommager l'appareil, utilisez uniquement des étiquettes conçues pour les imprimantes laser.

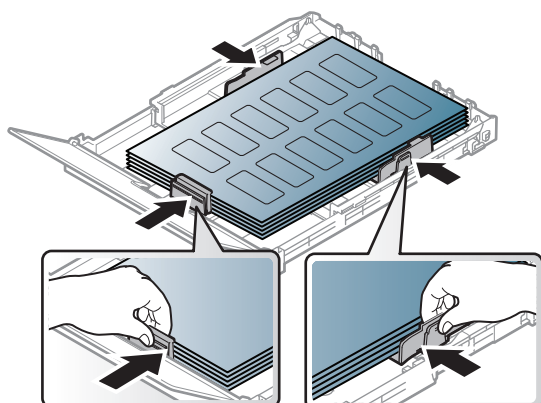

- Lorsque vous choisissez des étiquettes, tenez compte des facteurs suivants :
 - **Substance adhésive:** elle doit rester stable à la température de fusion de l'appareil (environ 170 °C).
 - **Disposition:** n'utilisez pas de planches partiellement décollées où le fond de la planche est visible. Les étiquettes pourraient se décoller et provoquer des bourrages importants.
 - **Ondulation:** elles doivent être à plat avec moins de 13 mm d'ondulation dans n'importe quelle direction.
 - **Problème:** n'utilisez pas d'étiquettes froissées, présentant des bulles d'air ou d'autres signes de décollement.
- Vérifiez que la substance adhésive ne dépasse pas des étiquettes. Les zones exposées risqueraient de provoquer le détachement des étiquettes durant l'impression, entraînant des bourrages papier. De plus, la substance adhésive pourrait endommager certains composants de l'appareil.
- N'utilisez pas plusieurs fois la même planche d'étiquettes. Le revêtement adhésif n'est prévu que pour un seul passage dans l'imprimante.
- N'utilisez pas d'étiquettes se décollant de la planche ou encore froissées, gondolées ou abîmées.

Très lourd 121 à 163/ format personnalisé

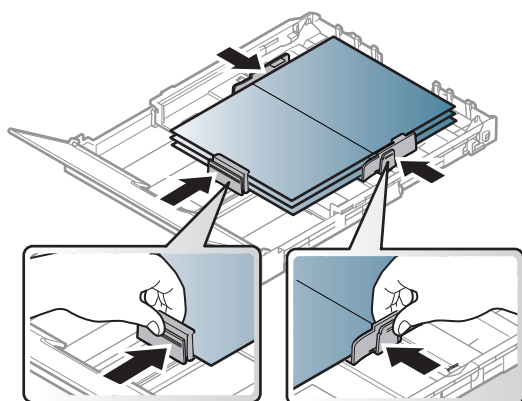

- Dans l'application, définissez des marges d'au moins 6,4 mm par rapport aux bords du support.

Papier préimprimé

Lors du chargement de papier préimprimé, la face imprimée doit être face vers le haut avec et le côté introduit en premier doit être parfaitement plat. Si vous rencontrez des problèmes d'alimentation papier, retournez la pile. Nous ne garantissons pas la qualité d'impression.

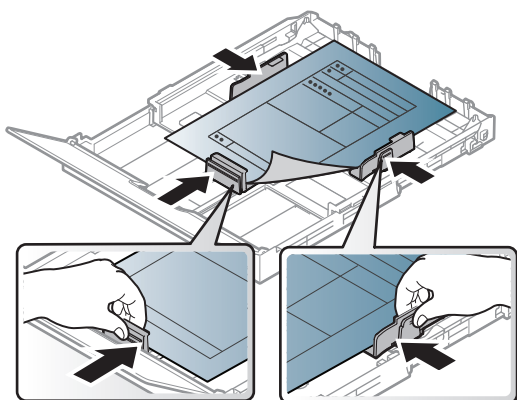

- Les encres utilisées sur le papier à en-tête doivent être thermostables; elles ne doivent ni fondre, ni s'évaporer, ni émettre de substances toxiques lorsqu'elles sont soumises à la température de fusion (environ 170 °C) pendant un dixième de seconde.
- Ces encres ne doivent pas être inflammables ni endommager les rouleaux de l'appareil.
- Avant de charger le papier préimprimé, assurez-vous que l'encre sur le papier est sèche. Durant le processus de fusion, une encre encore humide risquerait de s'effacer du support préimprimé, diminuant ainsi la qualité de l'impression.

Réglage du type et du format de papier

Après avoir inséré du papier dans le bac papier, configurez l'appareil en fonction du format utilisé à l'aide des touches du panneau de commande.

Pour modifier le réglage du papier présent dans l'appareil, sélectionnez le type de papier dans la fenêtre **Options d'impression** > onglet **Papier** > **Type de papier** (voir « Ouverture des préférences d'impression » à la page 74).



- Il peut être nécessaire d'appuyer sur **OK** pour accéder aux sous-menus, pour certains modèles.
- Le réglage du papier dans l'appareil et le pilote doivent correspondre pour pouvoir imprimer sans erreur de papier.
Vous pouvez modifier le paramétrage de l'appareil à partir du HP Embedded Web Server.
 - Si votre appareil est connecté au réseau, vous pouvez régler les paramètres de l'appareil dans **HP Embedded Web Server** > onglet **Paramètres** > **Paramètres de l'appareil** (voir « Utilisation du HP Embedded Web Server » à la page 64).

1 Appuyer sur la touche **...** (**Menu**) sur le panneau de configuration.

2 Appuyez sur **Config systeme** > **Config papier** > **Format papier** ou **Type papier**.

- 3 Sélectionnez le bac et l'option souhaités.
 - 4 Appuyez sur **OK** pour valider votre choix.
 - 5 Appuyez sur  (**Annuler**) pour revenir au mode prêt.
-



- Si vous souhaitez utiliser du papier de format spécial comme du papier à facture, sélectionnez l'onglet **Papier > Taille > Modifier...** et définissez l'option **Param format papier perso** dans **Options d'impression** (voir « Ouverture des préférences d'impression » à la page 74).
-

Utilisation du support de sortie papier



La surface du support de sortie papier peut devenir chaude si vous imprimez un grand nombre de pages en même temps. Ne touchez pas cette surface et ne laissez pas les enfants s'en approcher.

Les pages imprimées s'empilent sur le support de sortie papier, et celui-ci permettra d'aligner les pages imprimées. L'imprimante envoie l'impression vers le bac de sortie par défaut.

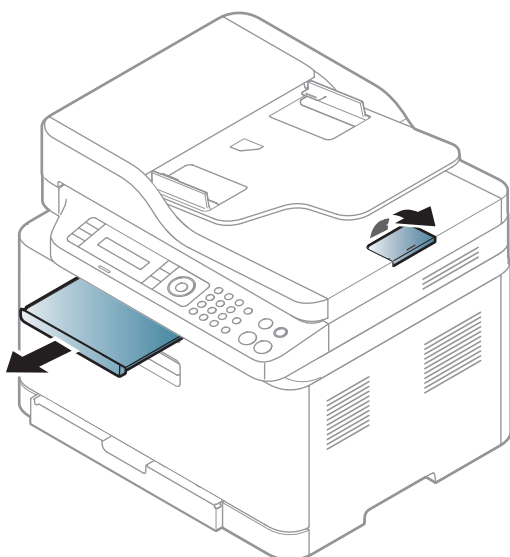

Les illustrations de ce mode d'emploi peuvent être différentes de votre appareil en fonction de ses options ou du modèle. Vérifiez le type de votre appareil (voir « Vue avant » à la page 19).

Préparation des originaux

- Ne chargez pas du papier dont le format est inférieur à 76 x 148,5 mm (3 x 5,85 pouces) ou supérieur à 216 x 356 mm (8,5 x 14 pouces).
- N'essayez pas de charger les types de papier suivants au risque de provoquer un bouchage, une impression de mauvaise qualité et un endommagement de l'appareil.
 - Papier carbone ou papier autocopiant
 - Papier couché
 - Papier bible ou trop fin
 - Papier froissé ou plié
 - Papier ondulé ou en rouleau
 - Papier déchiré
- Retirez tout trombone ou agrafe avant de charger des documents.
- Si vous avez utilisé du correcteur, de la colle ou de l'encre, vérifiez que le papier est entièrement sec avant de charger les documents.
- Ne chargez que des originaux de même format ou grammage.
- Ne chargez pas de documents reliés, de livrets, de transparents ou de documents non standard.

Chargement des originaux

Vous pouvez utiliser la vitre d'exposition ou le chargeur de documents pour charger un document original à copier, à numériser, ou pour envoyer une télécopie.



Les illustrations de ce mode d'emploi peuvent être différentes de votre appareil en fonction de ses options ou du modèle. Vérifiez le type de votre appareil (voir « Vue avant » à la page 19).

Sur la vitre d'exposition

Avec la vitre d'exposition, vous pouvez copier ou numériser des originaux. Vous pouvez obtenir une qualité de numérisation optimale, notamment pour les images en couleur ou en niveaux de gris. Assurez-vous qu'aucun document ne se trouve dans le chargeur de documents. Si un original est détecté dans le chargeur de documents, il devient prioritaire par rapport à l'original placé sur la vitre d'exposition.

- 1 Soulevez et ouvrez le capot du scanner.

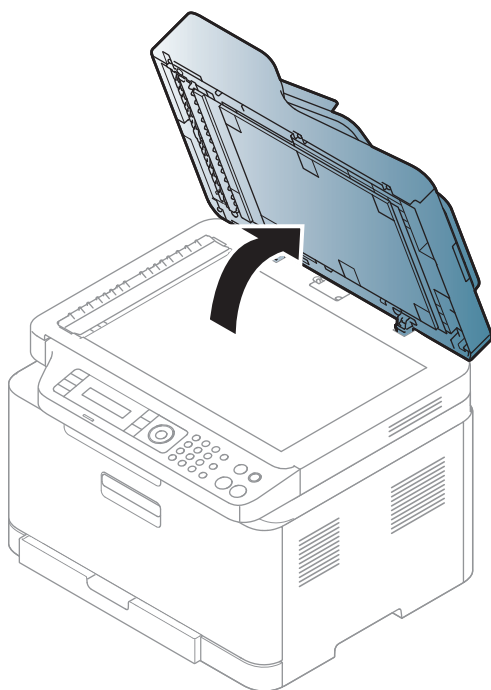

- 2 Placez les originaux, face imprimée vers le bas, sur la vitre d'exposition. Aligned-le sur le guide situé dans l'angle supérieur gauche de la vitre.

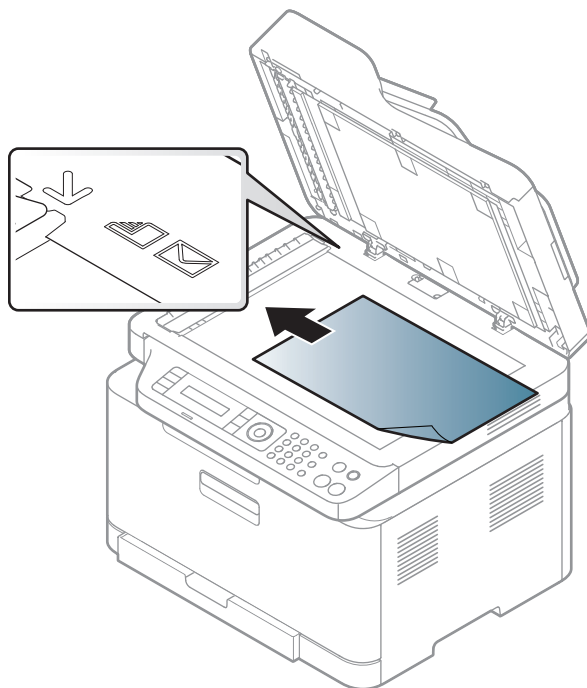

3 Fermez le capot du scanner.



- Refermez toujours le capot du scanner pour obtenir une qualité d'impression optimale et réduire la consommation de toner.
- La présence de poussière sur la vitre d'exposition peut entraîner l'apparition de taches noires sur le document imprimé. Veillez à ce que cette vitre soit toujours propre (voir « Nettoyage de l'appareil » à la page 151).
- Lorsque vous numérisez une page d'un livre ou d'un magazine, ouvrez complètement le capot du scanner, puis refermez-le. Si le livre ou le magazine fait plus de 30 mm d'épaisseur, laissez le chargeur ouvert pour effectuer la numérisation.



- Faites attention à ne pas casser la vitre d'exposition. Vous pourriez vous blesser.
- Ne la touchez pas avec vos doigts en refermant le capot du scanner. Le capot du scanner pourrait tomber et être endommagé.
- Ne regardez pas la lumière qui vient de l'intérieur du scanner lorsque vous copiez ou numérisez un document. Cela est dangereux pour vos yeux.

Dans le chargeur de documents

1 Courbez ou déramez la pile de papier afin de séparer les feuilles avant de charger les originaux.

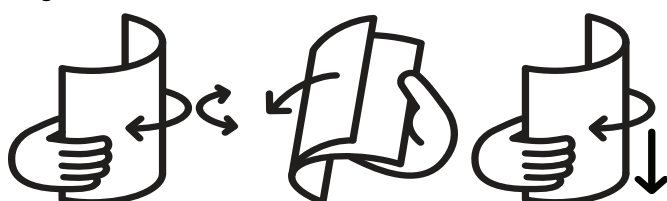

- 2 Placez l'original, face imprimée vers le haut, dans le bac d'alimentation du chargeur de documents. Assurez-vous que la partie inférieure de la pile d'originaux est alignée avec la marque de format de papier présente sur le bac d'alimentation.

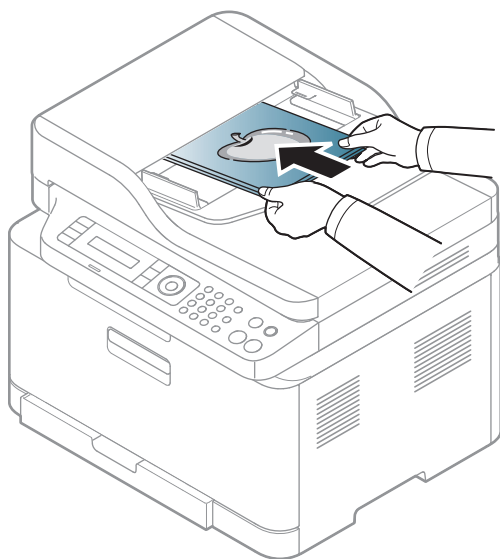

- 3 Ajustez le guide de largeur du chargeur de documents en fonction du format du papier.

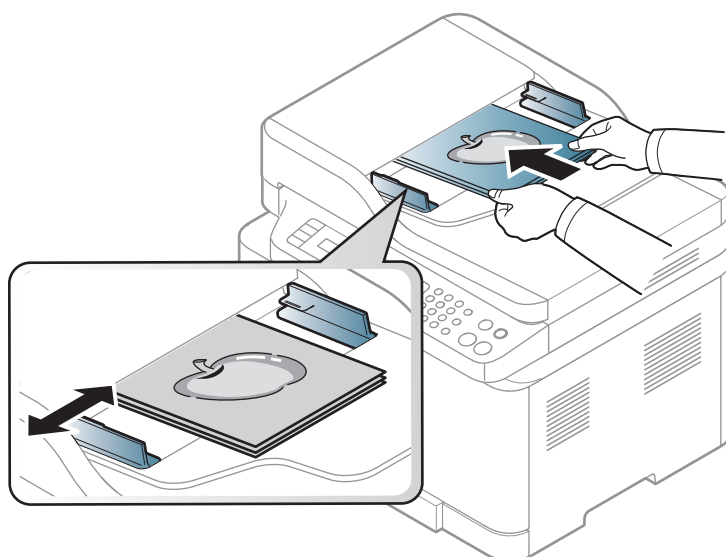

Des particules de poussière sur la vitre du chargeur de documents peuvent créer des taches noires sur le document imprimé. Veillez à ce que cette vitre soit toujours propre (voir « Nettoyage de l'appareil » à la page 151).

Utilisation d'un appareil connecté au réseau

Ce chapitre vous guide pas à pas dans la procédure de paramétrage d'un appareil connecté à un réseau et du logiciel.



Les fonctions et les périphériques optionnels pris en charge peuvent varier selon le modèle (voir « Fonctionnalités par modèle » à la page 8).

- Configuration d'un réseau câblé 53
- Installation du pilote sur le réseau 55
- Configuration du réseau sans fil 56
- Utilisation du HP Embedded Web Server 64
- Application HP Smart 67

Configuration d'un réseau câblé

Impression d'un rapport de configuration réseau

Vous pouvez imprimer un **Rapport de configuration réseau** avec les paramètres réseau actuels de l'appareil à partir du panneau de commande. Cela vous aidera à configurer un réseau.

Appuyez sur le bouton **••• (Menu)** du panneau de commande et sélectionnez **Reseau > Config reseau**.

Ce **Journal de configuration réseau** permet de déterminer l'adresse MAC et l'adresse IP de votre appareil.

Par exemple :

- Adresse MAC: 00:15:99:41:A2:78
- Adresse IP: 169.254.192.192

Création d'une adresse IP

Commencez par créer une adresse IP pour l'impression et la gestion réseau. Dans la plupart des cas, une nouvelle adresse IP est attribuée automatiquement par un serveur DHCP (serveur de protocole DHCP) situé sur le réseau.



Lorsque vous installez le pilote d'impression, ne configurez pas à la fois l'IPv4 et l'IPv6. Nous vous recommandons de configurer soit l'IPv4 ou l'IPv6 (voir « Installation du pilote sur le réseau » à la page 55).

Configuration IPv4



Vous pouvez également configurer TCP/IPv4 depuis le **Serveur Internet intégré**. À l'ouverture de la fenêtre **Serveur Internet intégré** déplacer le curseur de la souris par-dessus **Paramètres** de la barre supérieure de menu puis cliquer sur **Paramètres réseau** (« Onglet Paramètres » à la page 65).

Si vous possédez sur votre réseau un serveur DHCPv4, vous pouvez définir une des options suivantes pour la configuration dynamique de l'hôte par défaut.

- 1 Sélectionner **••• (Menu) > Reseau > TCP/IP (IPv4) > DHCP** sur le panneau de commande.
- 2 Appuyer sur **OK** pour choisir la valeur désirée.

Configuration IPv6



Vous pouvez également configurer TCP/IPv6 depuis le **Serveur Internet intégré HP**. À l'ouverture de la fenêtre **Serveur Internet intégré HP** déplacer le curseur de la souris par-dessus **Paramètres** de la barre supérieure de menu puis cliquer sur **Paramètres réseau** (« Onglet Paramètres » à la page 65).

IPv6 est prise correctement en charge uniquement dans le serveur Windows ou ultérieur.

L'appareil prend en charge les adresses IPv6 suivantes pour l'impression et la gestion réseau.

- **Link-local Address** : adresse IPv6 locale configurée automatiquement (l'adresse commence par FE80).
- **Stateless Address** : adresse IPv6 configurée automatiquement par un routeur réseau.
- **Stateful Address** : adresse IPv6 configurée par un serveur DHCPv6.
- **Manual Address** : adresse IPv6 configurée manuellement par un utilisateur.

Dans l'environnement réseau IPv6, procéder comme suit afin d'utiliser l'adresse IPv6.

Activation d'IPv6

- 1 Appuyer sur le bouton **••• (Menu)** sur le panneau de commande.
- 2 Appuyer sur **Reseau > TCP/IP (IPv6) > Protocole IPv6**
- 3 Sélectionner **Active** et appuyer sur **OK**.
- 4 Mettre l'appareil hors tension puis sous tension.

Configuration de l'adresse DHCPv6

Si vous possédez sur votre réseau un serveur DHCPv6, vous pouvez définir une des options suivantes pour la configuration dynamique de l'hôte par défaut.

- 1 Appuyer sur le bouton **••• (Menu)** sur le panneau de commande.
- 2 Appuyer sur **Reseau > TCP/IP (IPv6) > Config. DHCPv6**
- 3 Appuyer sur **OK** pour choisir la valeur désirée.

Installation du pilote sur le réseau



- Avant l'installation, vérifiez que le système d'exploitation de votre ordinateur prend en charge le logiciel (voir « Système d'exploitation » à la page 8).
 - Si l'appareil ne prend pas en charge l'interface réseau, il ne pourra pas utiliser cette fonction (voir « Vue arrière » à la page 22).
 - Vous devez télécharger les paquets de logiciels sur le site Internet HP pour installer le logiciel de l'imprimante. Pour obtenir une assistance complète pour l'imprimante de la part de HP, aller sur le site www.hp.com/support/colorlaser170MFP.
-

Windows



Le pare-feu pourrait bloquer la communication du réseau. Avant de connecter le périphérique au réseau, désactivez le pare-feu de votre ordinateur.

- 1 Assurez-vous que l'appareil est connecté au réseau et qu'il est sous tension. L'adresse IP de votre appareil doit également avoir été définie (voir « Création d'une adresse IP » à la page 53).
- 2 Téléchargez le logiciel de pilote d'imprimante sur le site Internet HP. (www.hp.com/support/colorlaser170MFP).
- 3 Mettez l'appareil sous tension.
- 4 Dézipper le paquet de pilote et lancer l'installateur de pilote.
- 5 Suivre les instructions affichées dans la fenêtre d'installation.

Configuration du réseau sans fil



Le réseau sans fil peut ne pas être disponible selon le modèle (voir « Fonctionnalités par modèle » à la page 8).

Les réseaux sans fil nécessitent une plus grande sécurité, ainsi lorsqu'un point d'accès est initialement défini, un nom de réseau (SSID), le type de sécurité utilisé et un mot de passe réseau sont créés pour le réseau. Demander ces informations à votre administrateur réseau avant de commencer l'installation de l'appareil.

Présentation des méthodes de configuration du réseau sans fil

Vous pouvez configurer les paramètres du réseau sans fil à partir de l'appareil ou de l'ordinateur. Choisir la méthode de configuration dans le tableau ci-dessous.



- Certains types d'installation du réseau sans fil peuvent être indisponibles en fonction du modèle ou du pays.
- Il est fortement recommandé de paramétrer le mot de passe aux points d'accès. Si vous ne paramétrez pas le mot de passe aux points d'accès, ceux-ci peuvent être exposés à un accès illégal provenant de machines inconnues, notamment des PC, des téléphones intelligents et des imprimantes. Se reporter au guide d'utilisateur de point d'accès pour les paramètres de mots de passe.

Méthode de configuration	Méthode de connexion	Description et références
Avec un point d'accès	À partir de l'ordinateur	Voir « Configuration via un câble USB » à la page 58 pour Windows.
		Voir « Point d'accès sans câble USB » à la page 59 pour Windows.
		Voir « Utilisation d'un câble réseau » à la page 60.
	À partir du panneau de commande de l'ordinateur	Voir « Utilisation des paramètres WPS » à la page 57.
		Voir « Utilisation des réseaux Wi-Fi » à la page 58.
À partir de l'app HP Smart	Voir « Connexion avec l'application HP Smart » à la page 67.	
Configuration de Wi-Fi Direct		Voir « Configuration de l'impression via Wi-Fi Direct pour mobiles » à la page 62.

Restaurer les paramètres du réseau sans fil

Vous pouvez restaurer les paramètres du réseau sans fil à leurs valeurs par défaut.

Appuyez sur le bouton **••• (Menu) > Réseau > Wi-Fi > Wi-Fi par déf. > Restaurer...** du panneau de commande. L'appareil commence à restaurer les paramètres par défaut du réseau sans fil.

Utilisation des paramètres WPS

Si votre appareil et le point d'accès (ou le routeur sans fil) prennent en charge le mode WPS (Wi-Fi Protected Setup™), vous pouvez facilement configurer les paramètres du réseau sans fil dans le menu **WPS** sans l'aide d'un ordinateur.

Éléments à préparer :

- Vérifier si le point d'accès (ou le routeur sans fil) prend en charge le WPS (Wi-Fi Protected Setup™).
- Vérifier si votre appareil prend en charge le WPS (Wi-Fi Protected Setup™).

- 1 Appuyez sur le bouton **••• (Menu) > Réseau > Wi-Fi > WPS > PBC** du panneau de commande.
L'appareil essaie de se connecter au réseau sans fil.
- 2 **Dans les 2 minutes**, appuyez sur le bouton **WPS (PBC)** du point d'accès (ou du routeur sans fil).
 - a. L'appareil se connecte au point d'accès (ou au routeur sans fil).
 - b. Lorsque l'appareil est connecté au réseau sans fil, le voyant du bouton reste allumé.
- 3 Continuez l'installation du logiciel.

Utilisation des réseaux Wi-Fi

Avant de démarrer, vous devez connaître le nom (SSID) de votre réseau sans fil et la clé réseau si celui-ci est crypté. Ces informations ont été définies lors de l'installation du point d'accès (ou du routeur sans fil). Si vous ne connaissez pas votre environnement sans fil, consultez la personne qui a installé le réseau.

- 1 Sélectionner le bouton **••• (Menu) > Réseau > Wi-Fi > Param. Wi-Fi** sur le panneau de commande.
Ou appuyer sur **(↑)** (**Réseau sans fil**), pour accéder au menu **Wi-Fi**.
- 2 Appuyer sur **OK** pour choisir la méthode de configuration désirée.
 - **Assistant > Liste rech. (recommandé)**: Dans ce mode, la configuration est automatique. L'appareil affichera une liste des réseaux disponibles parmi lesquels choisir. Après avoir choisi un réseau, l'imprimante demandera la clé de sécurité correspondante.
 - **Perso**: Dans ce mode, les utilisateurs peuvent saisir ou modifier manuellement leur propre SSID, ou choisir l'option de sécurité en détails.
- 3 Suivre les instructions pour configurer le réseau sans fil.

Configuration à l'aide de Windows

Configuration via un câble USB

Éléments à préparer

- Point d'accès
- Ordinateur connecté au réseau
- Vous devez télécharger les paquets de logiciels sur le site Internet HP pour installer le logiciel de l'imprimante. Pour obtenir une assistance complète pour l'imprimante de la part de HP, aller sur le site www.hp.com/support/colorlaser170MFP.
- Un appareil installé avec une interface réseau sans fil
- Câble USB

- 1 Vérifier si le câble USB est correctement raccordé à l'appareil.
- 2 Mettre votre ordinateur, votre point d'accès et votre appareil sous tension.
- 3 Téléchargez le logiciel de pilote d'imprimante sur le site Internet HP(www.hp.com/support/colorlaser170MFP).
- 4 Dézipper le paquet de pilote et lancer l'installateur de pilote.

- 5 Relisez et acceptez le contrat d'installation dans la fenêtre d'installation. Ensuite, cliquez sur **Suivant**.
- 6 Sélectionner **Sans fil** à l'écran **Type de connexion de l'imprimante**. Ensuite, cliquer sur **Suivant**.
- 7 À l'écran **Configurez-vous votre imprimante pour la première fois ?**, sélectionner **Oui, je veux configurer le réseau sans fil de mon imprimante**. Ensuite, cliquer sur **Suivant**.
Si votre imprimante est déjà connectée au réseau, sélectionner **Non, mon imprimante est déjà connectée sur mon réseau**.
- 8 Sélectionner **Au moyen d'un câble USB** sur l'écran **Sélectionnez la méthode de configuration sans fil**. Ensuite, cliquer sur **Suivant**.
- 9 Lorsque la recherche est terminée, la fenêtre affiche les périphériques connectés au réseau sans fil. Sélectionner le nom (SSID) du point d'accès que vous souhaitez utiliser et cliquer sur **Suivant**.
- 10 Lorsque le paramétrage du réseau sans fil est terminé, débranchez le câble USB entre l'ordinateur et l'appareil. Cliquer sur **Suivant**.
- 11 Sélectionner les composants à installer.
- 12 Suivez les instructions affichées dans la fenêtre d'installation.

Point d'accès sans câble USB

Éléments à préparer

- PC activé pour le Wi-Fi sous Windows 7 ou ultérieur et un point d'accès (routeur)
- Vous devez télécharger les paquets de logiciels sur le site Internet HP pour installer le logiciel de l'imprimante. Pour obtenir une assistance complète pour l'imprimante de la part de HP, aller sur le site www.hp.com/support/colorlaser170MFP.
- Un appareil installé avec une interface réseau sans fil



En paramétrant le réseau sans fil, la machine utilise le réseau LAN sans fil du PC. Il peut être impossible de se connecter à Internet.

- 1 Mettre votre ordinateur, votre point d'accès et votre appareil sous tension.
- 2 Téléchargez le logiciel de pilote d'imprimante sur le site Internet HP(www.hp.com/support/colorlaser170MFP).

- 3 Dézipper le paquet de pilote et lancer l'installateur de pilote.
- 4 Relisez et acceptez le contrat d'installation dans la fenêtre d'installation. Ensuite, cliquer sur **Suivant**.
- 5 Sélectionner **Sans fil** à l'écran **Type de connexion de l'imprimante**. Ensuite, cliquer sur **Suivant**.
- 6 Sur l'écran **Configurez-vous votre imprimante pour la première fois ?**, sélectionner **Oui, je veux configurer le réseau sans fil de mon imprimante**. Cliquez ensuite sur **Suivant**.
Si votre imprimante est déjà connectée au réseau, sélectionner **Non, mon imprimante est déjà connectée sur mon réseau**.
- 7 Sélectionner **Au moyen d'une connexion directe sans fil** sur l'écran **Sélectionnez la méthode de configuration sans fil**. Ensuite, cliquer sur **Suivant**.
- 8 Lorsque le paramétrage du réseau sans fil est terminé, cliquer sur **Suivant**.
- 9 Suivez les instructions affichées dans la fenêtre d'installation.

Utilisation d'un câble réseau



Consulter votre administrateur réseau ou la personne ayant configuré votre réseau sans fil pour plus d'informations concernant votre configuration réseau.

Votre appareil est compatible réseau. Quelques procédures de configuration sont néanmoins nécessaires pour qu'il puisse fonctionner avec votre réseau.

Éléments à préparer

- Point d'accès
- Ordinateur connecté au réseau
- Vous devez télécharger les paquets de logiciels sur le site Internet HP pour installer le logiciel de l'imprimante. Pour obtenir une assistance complète pour l'imprimante de la part de HP, aller sur le site www.hp.com/support/colorlaser170MFP.
- Un appareil installé avec une interface réseau sans fil
- Câble réseau

Impression d'un rapport de configuration réseau

Vous pouvez identifier les paramètres réseau de votre appareil en imprimant un rapport de configuration réseau.

Voir « Impression d'un rapport de configuration réseau » à la page 53.

Configuration du réseau sans fil de l'appareil

Avant de démarrer, vous devez connaître le nom réseau (SSID) de votre réseau sans fil et la clé réseau, le cas échéant. Ces informations ont été définies lors de l'installation du point d'accès (ou du routeur sans fil). Si vous ne connaissez pas votre environnement sans fil, consultez la personne qui a installé le réseau.

Pour configurer les paramètres sans fil, vous pouvez utiliser le **Serveur Internet intégré HP**.

Utilisation du Serveur Internet intégré HP

Avant de procéder à la configuration sans fil des paramètres, vérifiez l'état de connexion du câble.

1 Vérifier si le câble réseau est connecté à l'appareil. Si ce n'est pas le cas, connecter l'appareil avec un câble réseau standard.

2 Démarrez un navigateur Internet, comme Internet Explorer, Safari, ou Firefox, et entrez la nouvelle adresse IP de votre appareil dans la fenêtre du navigateur.

Par exemple,



3 Cliquer sur **Login (Connexion)** dans la partie supérieure droite du site Internet HP Embedded Web Server.

4 Si c'est votre premier accès au **Serveur Internet intégré HP**, vous devez vous connecter en tant qu'administrateur. Saisissez l'**ID** suivant par défaut (**admin**). Pour des raisons de sécurité, nous vous recommandons de modifier le mot de passe par défaut.

5 À l'ouverture de la fenêtre **Serveur Internet intégré HP**, cliquer sur **Paramètres réseau**.

6 Cliquer sur **Wi-Fi > Assistant**.

7 Sélectionner **Nom du réseau (SSID)** dans la liste.

8 Cliquer sur **Suivant**.

Si une fenêtre de paramètre de sécurité sans fil s'affiche, saisissez le mot de passe enregistré (mot de passe réseau) et cliquez sur **Suivant**.

9 Dans la fenêtre de confirmation qui s'affiche, vérifier votre configuration sans fil. Si la configuration est correcte, cliquer sur **Appliquer**.

Configuration de l'impression via Wi-Fi Direct pour mobiles

Wi-Fi Direct est une connexion poste à poste sûre et facile d'utilisation entre une imprimante compatible Wi-Fi Direct et un périphérique mobile.

Grâce à Wi-Fi Direct, vous pouvez connecter votre imprimante à un réseau Wi-Fi Direct tout en vous connectant à un point d'accès. Vous pouvez également utiliser un réseau câblé et un réseau Wi-Fi direct simultanément, de façon que plusieurs utilisateurs puissent accéder aux documents et les imprimer à la fois à partir du réseau Wi-Fi direct et du réseau câblé.



- Vous ne pouvez pas connecter votre périphérique mobile à Internet par le biais du réseau Wi-Fi Direct de l'imprimante.
 - La liste des protocoles pris en charge peut différer de celle de votre modèle, les réseaux Wi-Fi Direct ne prennent PAS en charge l'IPv6, le filtrage du réseau, l'IPSec, le WINS et les services SLP.
 - Le nombre maximal de périphériques pouvant être connectés via Wi-Fi Direct est 4.
-

Configuration de Wi-Fi Direct

Vous pouvez activer la fonction Wi-Fi Direct en suivant l'une des méthodes suivantes.

À partir de l'appareil

- 1 Appuyer sur le bouton **••• (Menu)** du panneau de commande et sélectionner **Reseau > Wi-Fi > Wi-Fi Direct** sur l'écran d'affichage.
- 2 Appuyer sur **Actif/Inactif > Active**.
- 3 Activer **Wi-Fi Direct**.

À partir de l'ordinateur connecté au réseau

Si votre imprimante utilise un câble réseau ou un point d'accès sans fil, vous pouvez activer et configurer Wi-Fi Direct depuis le HP Embedded Web Server.

- 1 Accéder au **Serveur Internet intégré HP** et sélectionner **Paramètres > Paramètres réseau > Wi-Fi > Wi-Fi Direct™**.
- 2 Activer **Wi-Fi Direct™** et régler les autres options.

Configuration du périphérique mobile

- Après avoir configuré le Wi-Fi Direct à partir de l'imprimante, consulter le mode d'emploi du périphérique mobile que vous utilisez pour configurer son Wi-Fi Direct.
- Après avoir configuré le Wi-Fi Direct, vous devez télécharger une application d'impression mobile. (Par exemple . HP Smart) pour imprimer à partir de votre smartphone.



- Lorsque vous avez trouvé une imprimante à laquelle vous souhaitez vous connecter à partir de votre périphérique mobile, sélectionner l'imprimante : le voyant de l'imprimante clignotera. Appuyer sur le bouton Wireless sur l'imprimante qui se connecte à votre périphérique mobile. Si vous ne disposez pas du bouton Wireless, appuyer sur l'option que vous souhaitez lorsque la fenêtre de confirmation de la connexion Wi-Fi apparaît sur l'écran d'affichage et elle sera connectée à votre périphérique mobile.
 - Si votre périphérique mobile ne prend pas en charge le Wi-Fi Direct, vous devez saisir la « clé réseau » de l'imprimante au lieu d'appuyer sur la touche Wireless.
-

Utilisation du HP Embedded Web Server



- Internet Explorer 8.0 ou ultérieur est l'exigence minimale pour le HP Embedded Web Server.
- Avant d'utiliser les programmes ci-dessous, définissez d'abord l'adresse IP.
- Les explications de ce mode d'emploi concernant le HP Embedded Web Server peuvent être différentes de votre appareil en fonction de ses options ou du modèle.
- Modèle réseau uniquement (voir « Fonctionnalités diverses » à la page 9).

Il existe plusieurs programmes disponibles pour configurer facilement les paramètres réseau dans un environnement réseau. Pour l'administrateur réseau particulièrement, il est possible de gérer plusieurs appareils sur le réseau.

HP Embedded Web Server

Le serveur Internet intégré sur votre machine en réseau vous permet d'effectuer les tâches suivantes :

- Vérifier les informations et l'état des consommables.
- Personnaliser les paramètres de l'appareil.
- Définir les paramètres réseau nécessaires à la connexion de l'appareil à divers environnements réseau.

Accès au HP Embedded Web Server

1 Lancer un navigateur Web, comme Internet Explorer, depuis Windows.

Saisissez l'adresse IP de votre appareil (<http://xxx.xxx.xxx.xxx>) dans le champ d'adresses et appuyez sur la touche Entrée ou cliquez sur **Atteindre**.

2 Le site Web intégré de votre appareil s'ouvre.

Accès au HP Embedded Web Server

Avant la configuration des options dans le HP Embedded Web Server, vous devez vous connecter en tant qu'administrateur. Vous pouvez toujours utiliser le HP Embedded Web Server sans vous connecter mais vous n'aurez accès ni à l'onglet **Paramètres** ni à l'onglet **Sécurité**.

- 1 Cliquer sur **Login (Connexion)** dans la partie supérieure droite du site Internet HP Embedded Web Server.
- 2 Si c'est votre premier accès au **Serveur Internet intégré HP**, vous devez vous connecter en tant qu'administrateur. Saisissez l'**ID** suivant par défaut (**admin**). Pour des raisons de sécurité, nous vous recommandons de modifier le mot de passe par défaut.

Aperçu du HP Embedded Web Server



Certains onglets peuvent ne pas apparaître en fonction du modèle utilisé.

Onglet Informations

Cet onglet vous donne des informations générales concernant votre appareil. Vous pouvez vérifier certains paramètres, telles que la quantité restante de toner. Vous pouvez également imprimer des rapports comme un rapport d'erreur.

- **Alertes actives:** Permet d'afficher les alertes s'étant déclenchées dans l'appareil et leur gravité.
- **Fournitures:** Permet d'afficher le nombre de pages imprimées et la quantité de toner restant dans la cartouche.
- **Compteurs d'utilisation:** Permet d'afficher le nombre d'utilisations, par type d'impression : recto et recto/verso.
- **Paramètres actuels:** Permet d'afficher les informations sur l'appareil et le réseau.
- **Imprimer informations:** Permet d'imprimer des rapports, tels que des rapports concernant le système, les e-mails et les polices.
- **Informations de Sécurité:** Permet d'afficher les informations concernant la sécurité de l'appareil.

Onglet Paramètres

Cet onglet vous permet de définir les configurations prévues dans votre appareil et votre réseau. Vous devez vous connecter comme administrateur pour afficher cet onglet.

- **Onglet Config. appareil:** Permet de définir les options proposées par votre appareil.
- **Onglet Config. réseau:** Permet d'afficher les options pour l'environnement réseau. Permet de définir les options telles que les protocoles TCP/IP et réseau.

Onglet Sécurité

Cet onglet vous permet de définir des informations de sécurité du système et du réseau. Vous devez vous connecter comme administrateur pour afficher cet onglet.

- **Sécurité du système:** Permet de définir les informations d'administrateur système, ainsi qu'activer ou désactiver des fonctionnalités de l'appareil.

- **Sécurité réseau:** Permet de définir les paramètres de filtrage IPv4/IPv6.

Onglet Maintenance

Cet onglet vous permet de garder votre appareil à jour en mettant à niveau les microprogrammes et en paramétrant les informations de contact pour l'envoi de courriers électroniques. Vous pouvez également vous connecter au site Internet HP ou télécharger les pilotes en sélectionnant le menu **Link (lien)**.

- **Mise niveau micropr:** Permet de mettre à niveau le microprogramme de votre appareil.
- **Coordonnées:** Permet d'afficher le paramétrage des informations de contact.
- **Lien:** Permet d'afficher des liens vers des sites utiles, sur lesquels vous pouvez télécharger ou vérifier des informations.

Définition des informations pour l'administrateur système



Selon les options ou le modèle de votre appareil, il est possible que certains menus ne s'affichent pas à l'écran. Dans ce cas, votre appareil ne les prend pas en charge.

- 1 Lancer un navigateur Web, comme Internet Explorer, depuis Windows.
Entrer l'adresse IP de l'appareil (<http://xxx.xxx.xxx.xxx>) dans la zone d'adresse et appuyer sur la touche Entrée ou cliquer sur **Atteindre**.
- 2 Le site Web intégré de votre appareil s'ouvre.
- 3 Dans l'onglet **Sécurité**, sélectionner **Sécurité du système** > **Administrateur système**.
- 4 Saisissez le nom de l'administrateur, son numéro de téléphone, son emplacement et son adresse électronique.
- 5 Cliquer sur **Appliquer**.

Application HP Smart

HP Smart vous aide à configurer, numériser, imprimer, partager et gérer votre imprimante HP. Vous pouvez partager des documents et des images par courrier électronique, SMS ou par des services sur le Cloud de médias sociaux (tels que iCloud, Google Drive, Dropbox et Facebook). Vous pouvez aussi configurer de nouvelles imprimantes HP, ou surveiller et commander des consommables.



- L'application HP Smart peut ne pas être disponible dans toutes les langues. Certaines fonctions peuvent ne pas être disponibles selon le modèle d'imprimante.
- Si l'application HP smart ne fonctionne pas correctement sur vos appareils sous Windows, mettez à jour le microprogramme de l'imprimante, et réessayez.

-
- **Installer l'application HP Smart:** L'application HP Smart est prise en charge sur les appareils sous iOS, Android et Windows 10. Pour installer l'application sur votre appareil, allez sur le site **123.hp.com** et suivez les instructions à l'écran pour accéder à la boutique d'applications de votre appareil.
 - **Ouvrir l'application HP Smart sur un ordinateur sous Windows 10:** Après avoir installé l'application HP Smart, cliquez sur **Démarrer** depuis le bureau de votre appareil, puis sélectionnez **HP Smart** de la liste des applications.
 - **Connexion à l'imprimante:** Assurez-vous que l'imprimante est sous tension et qu'elle est connectée au même réseau que votre appareil. L'application HP Smart détectera automatiquement l'imprimante.
 - **En savoir plus au sujet de l'application HP Smart:** Pour savoir comment imprimer, numériser, et dépanner à l'aide de HP Smart.
 - Voir « Imprimer avec l'application HP Smart » à la page 68.
 - Voir « Numériser avec l'application HP Smart » à la page 69.
 - Voir « Obtenir de l'aide à partir de l'application HP Smart » à la page 70.

Pour savoir comment imprimer, numériser, accéder aux fonctions d'imprimante et aux solutions de dépannage à l'aide de HP Smart, allez à :



- **iOS/Android:** www.hp.com/go/hpsmart-help
- **Windows:** www.hp.com/go/hpsmartwin-help

Connexion avec l'application HP Smart

Vous pouvez utiliser l'application HP Smart pour configurer l'imprimante sur votre réseau sans fil. L'application HP Smart est prise en charge sur les appareils sous iOS, Android et Windows.

- 1 Assurez-vous que votre ordinateur ou téléphone mobile est connecté à votre réseau sans fil, et que vous connaissez le mot de passe de votre réseau sans fil.
- 2 Vérifiez que l'imprimante est en mode de connexion AWC (connexion sans fil automatique).

Si c'est la première fois que vous allez configurer l'imprimante, celle-ci est prête à être configurée après sa mise sous tension. Elle recherche l'application HP Smart pour se connecter dans les **2** heures puis s'arrête de chercher.

Pour mettre le panneau de commande en mode de configuration AWC, maintenez enfoncé le bouton  (**Réseau sans fil**) pendant au moins **20** secondes jusqu'à ce que les voyants  (**Statut**) et  (**Alimentation**) clignotent en même temps.

- 3 Ouvrez l'application HP Smart, puis réalisez l'une des procédures suivantes :
 - **Windows:** Sur l'écran d'accueil, cliquez ou appuyez sur **Chercher imprimante**. Si l'imprimante n'est pas trouvée, cliquez ou appuyez sur **Configurer une nouvelle imprimante**. Suivez les instructions à l'écran pour ajouter l'imprimante à votre réseau.
 - **iOS/Android:** Sur l'écran d'accueil, appuyez sur l'icône Plus puis sélectionnez l'imprimante. Si l'imprimante n'est pas dans la liste, appuyez sur **Ajouter une nouvelle imprimante**. Suivez les instructions à l'écran pour ajouter l'imprimante à votre réseau.

Modifiez l'imprimante par défaut en paramétrant l'application HP Smart.

Vous pouvez configurer l'imprimante à partir de l'application HP Smart app.

- 1 Ouvrez l'application HP Smart.
- 2 Appuyez sur l'icône Plus, si vous devez changer vers une autre imprimante, ou en ajouter une nouvelle.
- 3 Appuyez sur **Paramètres imprimante**.
- 4 Sélectionnez l'option de votre choix puis modifiez le paramètre.

Imprimer avec l'application HP Smart

Cette section fournit des instructions sur la façon d'utiliser l'application HP Smart pour imprimer depuis votre appareil Android, iOS ou Windows 10.

Imprimer depuis un appareil Android ou iOS

- 1 Ouvrez l'application HP Smart.
- 2 Appuyez sur l'icône Plus, si vous devez changer vers une autre imprimante, ou en ajouter une nouvelle.
- 3 Appuyez sur une option d'impression.

- 4 Sélectionnez la photo ou le document que vous souhaitez imprimer.
- 5 Appuyez sur **Imprimer**.

Imprimer depuis un appareil Windows 10

- 1 Charger du papier dans le bac (voir « Chargement de papier dans le bac » à la page 39).
- 2 Ouvrez HP Smart.
- 3 Sur l'écran d'accueil de HP Smart, assurez-vous que votre imprimante est sélectionnée.



Si vous voulez sélectionner une autre imprimante, appuyez sur l'icône d'imprimante sur la barre d'outils sur la partie gauche de l'écran, puis sélectionnez **Sélectionner une autre imprimante** pour afficher toutes les imprimantes disponibles.

- 4 En bas de l'écran d'accueil, appuyez sur **Imprimer**.
- 5 Sélectionnez **Imprimer photo**, recherchez une photo que vous souhaitez imprimer, puis appuyez sur **Sélectionner photos** pour l'imprimer.
Sélectionnez **Imprimer document**, recherchez un document PDF que vous souhaitez imprimer, puis appuyez sur **Imprimer**.
- 6 Sélectionnez les options appropriées.
- 7 Appuyez sur **Imprimer** pour commencer à imprimer.

Numériser avec l'application HP Smart

Vous pouvez utiliser l'application HP Smart pour numériser des documents ou des photos à l'aide de l'appareil photo de votre appareil. HP Smart inclut des outils d'édition qui vous permettent d'ajuster l'image numérisée avant de l'enregistrer ou de la partager. Vous pouvez imprimer, enregistrer vos numérisations localement ou sur le Cloud, et les partager via courrier électronique, SMS, Facebook, Instagram, etc.

Numériser depuis un appareil Android ou iOS

- 1 Ouvrez l'application HP Smart.
- 2 Appuyez sur l'icône Plus, si vous devez changer vers une autre imprimante, ou en ajouter une nouvelle.
- 3 Sélectionnez une option de numérisation, puis appuyez sur **Appareil photo**. L'appareil photo intégré s'ouvre. Numérisez votre photo ou document à l'aide de l'appareil photo.
- 4 Après avoir ajusté la photo ou le document numérisé, enregistrez-le, partagez-le ou imprimez-le.

Numériser depuis un appareil Windows 10

Numériser un document ou une photo à l'aide de l'appareil photo

Si votre appareil est équipé d'un appareil photo, vous pouvez utiliser l'application HP Smart pour numériser un document imprimé ou une photo avec l'appareil photo de l'appareil. Utilisez alors HP Smart pour modifier, enregistrer, imprimer ou partager l'image.

1. Ouvrez HP Smart.
2. Sélectionnez **Numériser** > **Appareil photo**.
3. Placez un document ou une photo devant l'appareil photo, et prenez un cliché. Au besoin, modifiez l'option de numérisation en appuyant sur **Appliquer**.
4. Sélectionnez le type de fichier souhaité
5. Appuyez sur l'icône **Enregistrer** ou **Partager**.

Modifier un document ou une photo déjà numérisé(e)

HP Smart fournit des outils d'édition comme rogner ou pivoter, afin de vous permettre d'ajuster un document ou une photo déjà numérisé(e) sur votre appareil.

1. Ouvrez HP Smart.
2. Sélectionnez **Numériser** > **Importer**.
3. Sélectionnez le document ou la photo à ajuster, puis appuyez sur **Ouvrir**. Au besoin, modifiez l'option de numérisation en appuyant sur **Appliquer**.
4. Sélectionnez le type de fichier souhaité
5. Appuyez sur l'icône **Enregistrer** ou **Partager**.

Obtenir de l'aide à partir de l'application HP Smart

L'application HP Smart informe des problèmes survenant à l'imprimante (bourrages, ou autres problèmes), fournit des liens vers des contenus d'aide, et des options pour contacter le support en vue d'obtenir une assistance complémentaire.

Impression

Ce chapitre vous informe des options générales d'impression. Cette section est basée principalement sur Windows 7.



Vous devez télécharger les paquets de logiciels sur le site Internet HP pour installer le logiciel de l'imprimante. Pour une aide HP complète pour l'imprimante, aller sur le site www.hp.com/support > sélectionner votre pays et votre région > trouver votre produit.

- Impression de base 72
- Annulation d'une impression 73
- Ouverture des préférences d'impression 74
- Utilisation d'un réglage favori 75
- Utilisation de l'aide 76
- Fonctions d'impression 77
- Utilisation des programmes État de l'imprimante 83

Impression de base

La fenêtre **Options d'impression** suivante concerne le bloc-notes dans Windows 7. Votre fenêtre **Options d'impression** peut être différente, en fonction de votre système d'exploitation ou de l'application utilisée.

- 1 Ouvrez le document à imprimer.
- 2 Sélectionnez **Imprimer** dans le menu **Fichier**.
- 3 Sélectionnez votre appareil dans la liste **Sélectionnez une imprimante**.
- 4 Les paramètres d'impression de base, notamment le nombre de copies et le nombre de pages sont sélectionnés dans la fenêtre **Imprimer**.





Pour exploiter pleinement les fonctions avancées d'impression, cliquez sur **Propriétés** ou **Préférences** dans la fenêtre **Imprimer** (voir « Ouverture des préférences d'impression » à la page 74).

- 5 Pour lancer l'impression, cliquez sur **OK** ou sur **Imprimer** dans la fenêtre **Imprimer**.





Annulation d'une impression

Si la tâche d'impression est en attente dans la liste ou la file d'attente d'impression, annulez-la comme suit:

- Vous pouvez accéder à cette fenêtre en double-cliquant simplement sur l'icône de l'appareil () dans la barre des tâches de Windows.
- Vous pouvez également annuler la tâche en cours en appuyant sur la touche  (**Annuler**) du panneau de commande.

Ouverture des préférences d'impression



- La fenêtre **Options d'impression** présentée dans ce guide de l'utilisateur peut être différente de l'appareil utilisé.
 - Lorsque vous sélectionnez une option dans **Options d'impression**, vous pouvez voir un repère d'avertissement,  ou . Un repère  qui signifie que vous pouvez sélectionner cette option, mais qu'elle n'est pas recommandée, et un repère  qui signifie que vous ne pouvez pas sélectionner cette option en raison de la configuration ou de l'environnement de votre machine.
-

- 1 Ouvrez le document à imprimer.
 - 2 Sélectionnez l'option **Imprimer** dans le menu Fichier. La fenêtre **Imprimer** s'ouvre.
 - 3 Sélectionnez votre appareil dans la liste **Sélectionnez une imprimante**.
 - 4 Cliquez sur **Propriétés** ou **Préférences**. Cliquez ou tapotez sur les onglets dans le pilote d'impression pour configurer les options disponibles.
-



- Dans Windows 10, 8.1 et 8, ces applications présentent une mise en page différente avec des caractéristiques différentes de ce qui est décrit ici pour les applications de bureau. Pour accéder à la fonction d'impression depuis l'application d'écran **Start (démarrer)**, exécuter les opérations suivantes :
 - **Windows 10**: Sélectionner **Print (imprimer)** puis sélectionner l'imprimante.
 - **Windows 8.1 ou 8**: Sélectionner **Périphériques**, sélectionner **Imprimer**, puis sélectionner l'imprimante.
 - Vous pouvez vérifier le statut actuel de l'appareil en appuyant sur le bouton **État de l'imprimante** (voir « Utilisation des programmes État de l'imprimante » à la page 83).
-

Utilisation d'un réglage favori

L'option **Favoris**, visible sur chaque onglet de préférences sauf l'onglet **HP**, vous permet de sauvegarder les préférences actuelles pour une utilisation ultérieure.

Pour enregistrer un élément **Favoris**, procédez comme suit :

- 1 Dans chaque onglet, modifiez les paramètres selon vos préférences.
- 2 Saisissez un nom dans la zone de saisie **Favoris**.
- 3 Cliquer sur **Enregistrer**.
- 4 Saisissez un nom et une description, puis sélectionnez l'icône désirée.
- 5 Cliquez sur **OK**. Quand vous enregistrez les **Favoris**, tous les paramètres actuels du pilote sont sauvegardés.



Pour utiliser un réglage enregistré, sélectionnez-le dans l'onglet **Favoris**. L'appareil est maintenant configuré pour imprimer selon les paramètres que vous avez sélectionnés. Pour supprimer un paramètre enregistré, sélectionnez-le dans l'onglet **Favoris** et cliquez sur **Supprimer**.

Utilisation de l'aide

Cliquez sur l'option que vous souhaitez connaître dans la fenêtre **Options d'impression**, puis appuyez sur **F1** sur votre clavier.

Fonctions d'impression



- Cet élément peut ne pas être proposé selon le modèle ou les appareils optionnels (voir « Fonctionnalités par modèle » à la page 8).
- Vous devez télécharger les paquets de logiciels sur le site Internet HP pour installer le logiciel de l'imprimante. Pour obtenir une assistance complète pour l'imprimante de la part de HP, aller sur le site www.hp.com/support/colorlaser170MFP.

Présentation des fonctions spéciales d'impression



Lorsque vous imprimez, vous pouvez utiliser des options d'impression avancées.





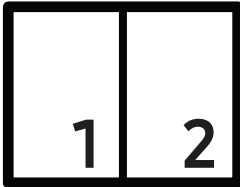

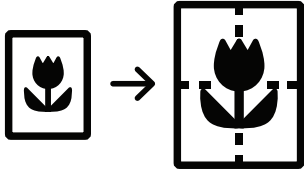
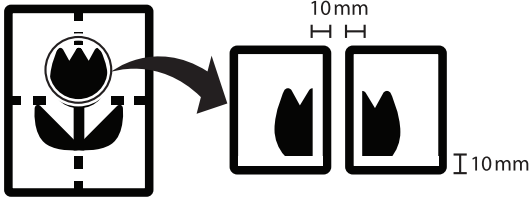
Pour exploiter pleinement les fonctions de votre pilote d'impression, cliquez sur **Propriétés** ou **Préférences** dans la fenêtre **Imprimer** de l'application pour changer les paramètres d'impression. Le nom d'appareil qui apparaît dans la fenêtre des propriétés de l'imprimante peut varier en fonction de l'appareil utilisé.

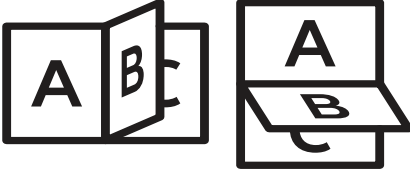
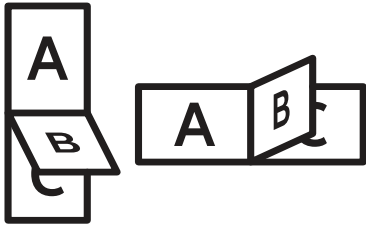

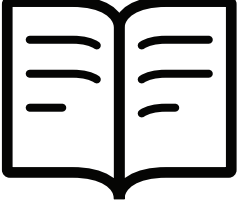

- Selon les options ou le modèle de votre appareil, il est possible que certains menus ne s'affichent pas à l'écran. Dans ce cas, votre appareil ne les prend pas en charge.
- Sélectionnez le menu **Aide**, ou cliquez sur le bouton  dans la fenêtre, ou appuyez sur la touche **F1** de votre clavier, puis cliquez sur l'option dont vous souhaitez prendre connaissance (voir « Utilisation de l'aide » à la page 76).

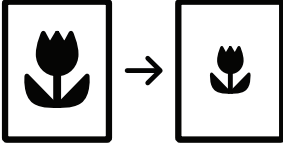
Élément	Description
<p>Plusieurs pages par face</p> 	<p>Permet de sélectionner le nombre de pages à imprimer sur une même feuille. Si vous choisissez d'imprimer plusieurs pages par feuille, les pages sont réduites et organisées dans l'ordre indiqué. Vous pouvez imprimer jusqu'à 16 pages par feuille.</p>

Élément	Description
<p data-bbox="277 383 373 412">Affiche</p> 	<p data-bbox="625 253 1477 358">Permet d'imprimer un document d'une seule page sur 4 (poster 2x2), 9 (poster 3x3) ou 16 (poster 4x4) pages que vous pouvez coller ensemble pour former un poster.</p> <p data-bbox="625 369 1477 510">Sélectionner la valeur Chevauchement. Spécifier Chevauchement en millimètres ou pouces en sélectionnant la case d'option en haut à droite de l'onglet De base pour faciliter le collage des feuilles ensemble.</p> 
<p data-bbox="277 1352 582 1417">Impression recto-verso (manuelle)</p>	<p data-bbox="625 772 1477 878">Permet d'imprimer sur les deux faces d'une feuille de papier (recto/verso). Avant d'imprimer, décider de l'orientation de vos documents.</p> <p data-bbox="632 927 687 983"></p> <ul data-bbox="716 945 1477 1323" style="list-style-type: none"> • Cette option n'est disponible que si vous utilisez le pilote d'impression PCL/SPL. Cette option n'est pas disponible lorsque vous utilisez le pilote XPS. • Si votre appareil ne dispose pas d'un module recto verso, vous devez terminer le travail d'impression manuellement. L'appareil imprime d'abord toutes les autres pages du document. Ensuite, un message s'affiche sur votre ordinateur. • La fonction Ignorer les pages blanches n'est pas disponible lorsque vous sélectionnez l'option recto-verso. <ul data-bbox="625 1352 1477 1464" style="list-style-type: none"> • Aucun: Permet de désactiver cette fonction. • Bord long: Cette option est la mise en page traditionnelle utilisée pour la reliure des livres.  <ul data-bbox="625 1675 1477 1742" style="list-style-type: none"> • Bord court: Cette option est la mise en page traditionnelle utilisée pour les calendriers. 

Élément	Description
<p>Impression brochure</p> 	<p>Permet d'imprimer votre document en recto-verso et d'organiser les pages imprimées afin de pouvoir les relier en les pliant par leur milieu.</p>  <ul style="list-style-type: none"> • L'option Impression brochure n'est pas disponible pour tous les formats papier. Sélectionner l'option de Format de papier disponible dans l'onglet Papier pour vérifier quels formats de papier sont disponibles. • Si vous sélectionnez un format de papier non disponible, cette option peut être automatiquement annulée. Sélectionner uniquement du papier disponible (du papier sans repère  ou ).
<p>Options du papier</p> 	<p>Permet de modifier la taille d'un document, pour apparaître plus grand ou plus petit sur la page imprimée, en entrant le pourcentage d'agrandissement ou de réduction du document.</p>
<p>Filigrane</p> 	<p>L'option Filigrane vous permet d'imprimer du texte sur un document existant. Par exemple, vous l'utilisez lorsque vous souhaitez imprimer le texte « DRAFT » ou « CONFIDENTIAL » en diagonale sur la première page ou sur toutes les pages d'un document.</p>

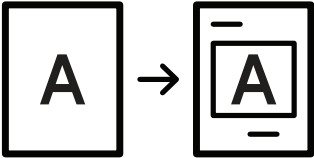
Élément	Description
<p>Filigrane (Création d'un filigrane)</p>	<p>a. Pour changer les paramètres d'impression à partir de votre application, accéder à Options d'impression (voir « Ouverture des préférences d'impression » à la page 74).</p> <p>b. Dans l'onglet Avancé, sélectionner Modifier... dans la liste déroulante Filigrane.</p> <p>c. Saisissez le texte voulu dans le champ Texte du filigrane. Vous pouvez entrer jusqu'à 256 caractères. Si la case Première page seulement est cochée, le filigrane est uniquement imprimé sur la première page.</p> <p>d. Définissez les options du filigrane. Vous pouvez choisir le nom de police, le style, la taille ou l'ombrage du filigrane dans la section Attributs de police, de même que définir l'angle du filigrane dans la section Alignement et angle du filigrane.</p> <p>e. Pour ajouter un nouveau filigrane à la liste Ajouter, cliquer sur Filigranes actuels.</p> <p>f. Lorsque vous avez terminé la modification, cliquez sur OK ou Imprimer jusqu'à ce que vous quittiez la fenêtre Imprimer.</p>
<p>Filigrane (Modification d'un filigrane)</p>	<p>a. Pour changer les paramètres d'impression à partir de votre application, accéder à Options d'impression (voir « Ouverture des préférences d'impression » à la page 74).</p> <p>b. Cliquer sur l'onglet Avancé, sélectionner Modifier... dans la liste déroulante Filigrane.</p> <p>c. Sélectionner le filigrane à modifier dans la liste Filigranes actuels, puis modifier le message et les options du filigrane.</p> <p>d. Cliquer sur Mettre à jour pour enregistrer les modifications.</p> <p>e. Cliquer sur OK ou Imprimer jusqu'à ce que vous quittiez la fenêtre Imprimer.</p>
<p>Filigrane (Suppression d'un filigrane)</p>	<p>a. Pour changer les paramètres d'impression à partir de votre application, accéder à Options d'impression.</p> <p>b. Cliquer sur l'onglet Avancé, sélectionner Modifier... dans la liste déroulante Filigrane.</p> <p>c. Sélectionner le filigrane à supprimer dans la liste Filigranes actuels, puis cliquer sur Supprimer.</p> <p>d. Cliquer sur OK ou Imprimer jusqu'à ce que vous quittiez la fenêtre Imprimer.</p>

Élément	Description
<p>Surimpression</p> 	<p>Les surimpressions consistent en du texte et/ou en des images enregistrés sur le disque dur de l'ordinateur sous un format spécial et qui peuvent être imprimés sur n'importe quel document. Elles remplacent souvent les papiers à en-tête. Plutôt que d'avoir recours à un en-tête préimprimé, vous pouvez créer une surimpression comportant les mêmes informations que cet en-tête. Vous n'avez donc plus à charger votre papier à en-tête habituel pour imprimer une lettre à l'en-tête de votre entreprise: imprimer simplement la surimpression d'en-tête sur votre document.</p> <p>Pour utiliser une surimpression de page, vous devez préalablement la créer, et y insérer votre logo ou votre image.</p> <ul style="list-style-type: none">  • Le format du document de surimpression doit être identique à celui du document imprimé avec la surimpression. Vous ne pouvez pas créer de surimpression comportant un filigrane. • Le fichier de surimpression et le document à imprimer doivent avoir la même résolution.
<p>Surimpression (Création d'une surimpression)</p>	<ol style="list-style-type: none"> a. Créez ou ouvrez un document contenant le texte ou l'image que vous souhaitez utiliser comme nouvelle surimpression de page. Placer les éléments exactement comme vous souhaitez qu'ils apparaissent à l'impression sous forme de surimpression. b. Pour enregistrer le document en tant que surimpression, accéder aux Options d'impression. c. Cliquer sur l'onglet Avancé, puis sélectionner Créer dans la liste déroulante Surimpression. d. Dans la fenêtre Enregistrer sous, saisissez un nom comportant jusqu'à huit caractères dans la case Nom. Sélectionner le chemin de destination, si nécessaire (le chemin par défaut est C:\Formover). e. Cliquer sur Enregistrer. f. Cliquer sur OK ou Imprimer jusqu'à ce que vous quittiez la fenêtre Imprimer. Lorsque le message de confirmation apparaît, cliquer sur Oui. g. Le fichier n'est pas imprimé. Il est enregistré sur le disque dur de votre ordinateur.

Élément	Description
<p>Surimpression (Utilisation d'une surimpression de page)</p>	<p>a. Créez ou ouvrez le document à imprimer.</p> <p>b. Pour changer les paramètres d'impression à partir de votre application, accéder à Options d'impression.</p> <p>c. Cliquer sur l'onglet Avancé.</p> <p>d. Sélectionner la Imprimer une surimpression dans la liste déroulante Surimpression.</p> <p>e. Si vous avez enregistré le fichier de surimpression à utiliser dans une source externe, vous pouvez le charger à partir de la fenêtre Charger. Après avoir sélectionné le fichier, cliquer sur Ouvrir. Le fichier apparaît dans la zone Liste des surimpressions et vous pouvez donc l'imprimer. Sélectionner la surimpression dans la zone Liste des surimpressions.</p> <p>f. Si nécessaire, cocher la case Confirmer la surimpression. Si cette case est cochée, un message vous demande de confirmer l'application de la surimpression, chaque fois que vous imprimez un document. Si cette case n'est pas cochée et qu'une surimpression est sélectionnée, cette dernière est automatiquement imprimée avec le document.</p> <p>g. Cliquer sur OK ou Imprimer jusqu'à ce que vous quittiez la fenêtre Imprimer. L'en-tête sélectionné s'imprime sur votre document.</p>
<p>Surimpression (Suppression d'une surimpression)</p>	<p>a. Dans la fenêtre Options d'impression, cliquer sur l'onglet Avancé.</p> <p>b. Sélectionner Modifier dans la liste déroulante Texte.</p> <p>c. Sélectionner la surimpression à supprimer dans la boîte Liste des surimpressions.</p> <p>d. Cliquer sur Supprimer.</p> <p>e. Lorsque le message de confirmation apparaît, cliquer sur Oui.</p> <p>f. Cliquer sur OK ou Imprimer jusqu'à ce que vous quittiez la fenêtre Imprimer. Vous pouvez supprimer les surimpressions de page dont vous ne vous servez plus.</p>

Utilisation des programmes État de l'imprimante

État de l'imprimante est un programme qui surveille et vous informe au sujet de l'état de la machine.



- La fenêtre État de l'imprimante et son contenu dans le guide de l'utilisateur peuvent différer en fonction de la machine ou du système d'exploitation en usage.
- Vérifier le(s) système(s) d'exploitation compatible(s) avec votre appareil (voir « Caractéristiques générales » à la page 195).
- Uniquement disponible pour les utilisateurs du système d'exploitation Windows (voir « Logiciel » à la page 8).

Aperçu de État de l'imprimante

Si une erreur se produit pendant le fonctionnement, vous pouvez vérifier l'erreur à partir de État de l'imprimante. État de l'imprimante est installé automatiquement lorsque vous installez le logiciel de la machine.

Vous pouvez aussi lancer manuellement la fonction État de l'imprimante. Accédez à **Options d'impression**, cliquez sur l'onglet sauf l'onglet **HP** > bouton **État de l'imprimante**. L'option **Favoris**, visible sur chaque onglet de préférences sauf l'onglet **HP**.

Ces icônes apparaissent sur la barre des tâches de Windows :

Icône	Signification	Description
	Normal	L'appareil est en mode prêt et aucune erreur ni aucun avertissement ne sont constatés.
	Avertissement	L'état de l'appareil indique qu'une erreur pourrait survenir. Par exemple, il peut s'agir d'un état de niveau de toner bas qui va logiquement précéder l'état de niveau de toner vide.
	Erreur	Le périphérique présente au moins une erreur.

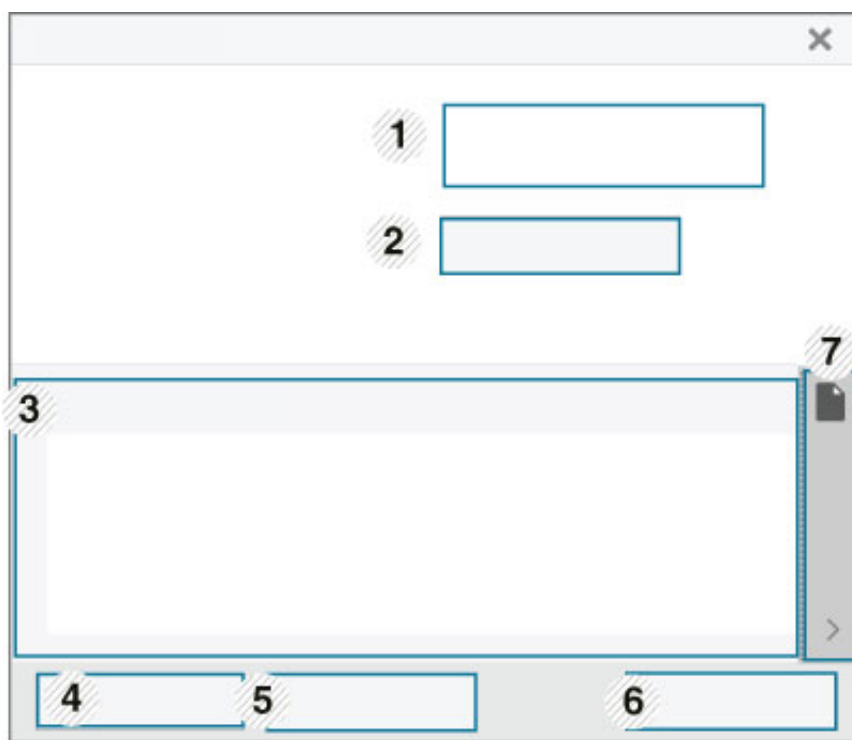

1	Informations sur la machine	Dans cette zone, vous pouvez voir l'état du périphérique, le nom de modèle de l'actuelle l'imprimante, le nom du port connecté.
2	Mode d'emploi	Le Mode d'emploi est désactivé. Vous pouvez télécharger le mode d'emploi à l'adresse www.hp.com/support/colorlaser170MFP .
3	Informations fournitures	Vous pouvez connaître le pourcentage de toner restant dans chaque cartouche. L'appareil et le nombre de cartouches de toner indiqués dans la fenêtre ci-dessus peuvent différer selon l'appareil que vous utilisez. Cette caractéristique n'est pas présente sur toutes les imprimantes.
4	Option	Vous pouvez définir les paramètres relatifs aux alertes concernant les tâches d'impression.
5	Commande de consommable	Vous pouvez commander en ligne des cartouches de toner de remplacement.
6	Annuler l'impression. ou Fermer	<ul style="list-style-type: none"> • Annuler l'impression.: Si une tâche d'impression est en attente dans la file d'impression ou l'imprimante, annule toutes les tâches d'impression de l'utilisateur dans la file d'impression ou l'imprimante. • Fermer: Selon l'état de la machine ou les fonctions prises en charge, le bouton Fermer peut s'afficher pour fermer la fenêtre d'état.
7	Informations sur le toner/le papier	Ces zones du bouton destinées aux informations sur le papier et le toner sont disponibles en fonction de l'appareil.

Copie

Ce chapitre vous informe des options générales de copie.

- Copie de base 86
- Changer les réglages pour chaque copie 87
- Copie de type carte d'identité 90

Copie de base



- L'accès aux menus peut varier d'un modèle à l'autre (voir « Accès au menu » à la page 29 ou « Vue d'ensemble du panneau de commande » à la page 23).
 - Selon les modèles ou les options, certains menus peuvent ne pas être pris en charge (voir « Fonctionnalités par modèle » à la page 8).
-

- 1 Sélectionner  (copier) > ... (Menu) > **Fonct. copie** sur le panneau de commande.
Ou sélectionner ... (Menu) > **Fonct. copie** sur le panneau de commande.
- 2 Placer un seul document (voir « Chargement des originaux » à la page 49).

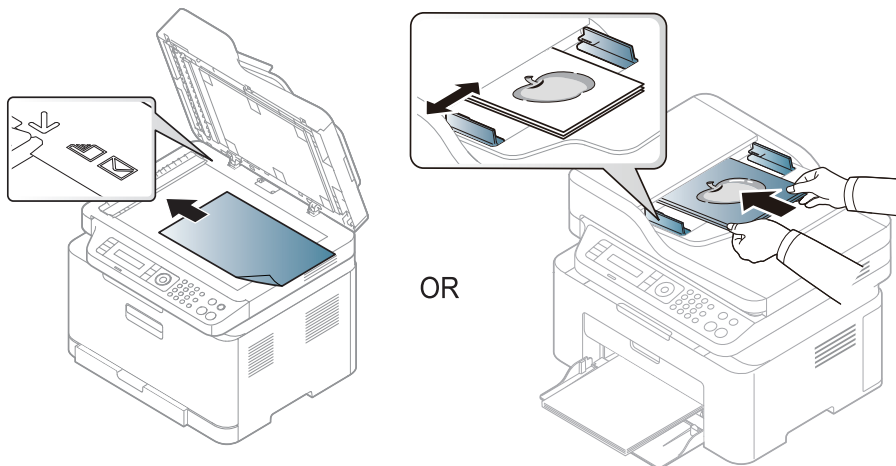

- 3 Si vous souhaitez personnaliser les paramètres de copie, comme **Red./agrand.**, **Luminosité**, **Original**, etc., en utilisant les touches du panneau de commande (voir « Changer les réglages pour chaque copie » à la page 87).
 - 4 Si nécessaire, saisissez le nombre de copies à réaliser à l'aide de la flèche ou du pavé numérique.
 - 5 Appuyez sur  (**Départ**).
-



Si vous devez annuler la copie en cours d'exécution, appuyez sur le bouton  (**Annuler**) et la copie est interrompue.

Changer les réglages pour chaque copie



Votre appareil propose des paramètres par défaut pour la copie, afin que vous puissiez effectuer rapidement et facilement une copie. Cependant, si vous souhaitez modifier les options pour chaque copie, utilisez les touches de fonction de copie situées sur le panneau de commande.



- Si vous appuyez sur  (**Annuler**) lors du paramétrage des options de copie, toutes les options définies pour la tâche en cours sont annulées et réinitialisées à leurs valeurs par défaut. Dans le cas contraire, elles ne reprennent leur état par défaut qu'une fois la copie terminée.
- L'accès aux menus peut varier d'un modèle à l'autre (voir « Accès au menu » à la page 29).
- Il peut être nécessaire d'appuyer sur **OK** pour accéder aux sous-menus, pour certains modèles.

Contraste

Si votre original comporte des marques atténuées ou des images sombres, vous pouvez régler la luminosité pour obtenir une copie plus facile à lire.

- 1 Sélectionnez  (copie) > **...** (**Menu**) > **Fonct. copie** > **Luminosité** sur le panneau de commande.
Ou sélectionner le bouton **Contraste** sur le panneau de commande.
- 2 Sélectionnez l'option désirée, puis appuyez sur **OK**.
Par exemple, l'option **Clair+5** est la plus claire et l'option **Sombre+5** est la plus sombre.
- 3 Appuyez sur  (**Annuler**) pour revenir au mode prêt.

Type d'origine

Le réglage du type de document permet d'améliorer la qualité de la copie en sélectionnant le type de document utilisé.

- 1 Sélectionnez  (copier) > **...** (**Menu**) > **Fonct. copie** > **Type doc.** sur le panneau de commande.
Ou sélectionnez **...** (**Menu**) > **Fonct. copie** > **Type doc.** sur le panneau de commande.

- 2 Sélectionnez l'option désirée, puis appuyez sur **OK**.
 - **Texte** : adapté aux documents contenant essentiellement du texte.
 - **Texte/Photo** : adapté aux originaux contenant à la fois du texte et des photographies.



Si le texte de l'impression est flou, sélectionnez **Texte** pour obtenir des textes plus nets.

-
- **Photo** : adapté aux originaux de type photographies.
 - **Magazine** : adapté aux originaux de type magazines.

- 3 Appuyez sur  (**Annuler**) pour revenir au mode prêt.



Copie réduite ou agrandie

Vous pouvez réduire ou agrandir la taille d'une image copiée de 25 % à 400 % par rapport au document original sur la vitre d'exposition.





- Cet élément peut ne pas être proposé selon le modèle ou les appareils optionnels (voir « Fonctionnalités diverses » à la page 9).
- Si l'appareil est réglé sur le mode économique, les fonctions de réduction et d'agrandissement ne sont pas disponibles.

Pour sélectionner des formats de copie prédéfinis

- 1 Sélectionnez  (copier) > **...** (**Menu**) > **Fonct. copie** > **Red./agrand.** sur le panneau de commande.
Ou sélectionnez **...** (**Menu**) > **Fonct. copie** > **Red./agrand.** sur le panneau de commande.
- 2 Sélectionnez l'option désirée, puis appuyez sur **OK**.
- 3 Appuyez sur  (**Annuler**) pour revenir au mode prêt.

Mettre à l'échelle la copie en introduisant directement le pourcentage

- 1 Sélectionnez  (copier) > ... (Menu) > Fonct. copie > Red./agrand. > Perso sur le panneau de commande.
Ou sélectionnez ... (Menu) > Fonct. copie > Red./agrand. sur le panneau de commande.
- 2 Entrez la taille de copie de votre choix à l'aide du clavier numérique.
- 3 Appuyez sur **OK** pour valider votre choix.
- 4 Appuyez sur  (**Annuler**) pour revenir au mode prêt.



Lors d'une réduction d'échelle, des lignes noires peuvent apparaître dans la partie inférieure de votre copie.

Copie de type carte d'identité

Votre appareil peut imprimer des originaux à 2 faces sur une feuille.

L'appareil imprime le recto sur la moitié supérieure de la feuille et le verso sur la moitié inférieure de la feuille, sans réduire le format de l'original. Cette fonction est particulièrement adaptée aux documents de format réduit, tels qu'une carte de visite.



- Vous devez placer l'original sur la vitre d'exposition pour pouvoir utiliser cette fonction.
 - Si l'appareil est en mode économique, cette fonction n'est pas disponible.
 - Pour une meilleure qualité d'image, sélectionnez  (copie) > ... (Menu) > Fonct. copie > Type doc. > Photo sur le panneau de commande ou ... (Menu) > Fonct. copie > Type doc. > Photo.
-

- 1 Appuyez sur le bouton **ID copie** du panneau de commande.
- 2 Placez la face avant d'un original face vers le bas au centre de la première moitié de la vitre d'exposition comme indiqué. Fermez ensuite le capot du scanner.

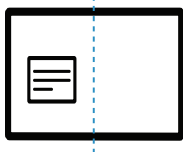

- 3 **Placer recto et app. sur [Départ]** s'affiche sur l'écran.

- 4 Appuyez sur  (Départ).

Votre appareil commence la numérisation de la face avant et indique **Placer verso et app. sur [Départ]**.

- 5 Retournez l'original et placez-le au centre de la première moitié de la vitre d'exposition comme indiqué. Fermez ensuite le capot du scanner.

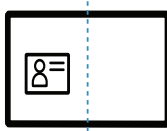

- 6 Appuyez sur  (Départ).



- Si vous n'appuyez pas sur la touche  (**Départ**), seul le recto est copié.
 - Si l'original est plus grand que la zone imprimable, certaines parties risquent de ne pas apparaître à l'impression.
-

Numérisation

Ce chapitre vous informe des options générales de numérisation.



- La résolution maximale que vous pouvez obtenir dépend de plusieurs facteurs, notamment la rapidité de votre ordinateur, l'espace disque disponible, la taille de la mémoire et celle de l'image à numériser, ainsi que le paramétrage de la profondeur de bit. Ainsi, selon votre système et l'objet que vous souhaitez numériser, vous ne pourrez pas utiliser certaines résolutions, surtout si vous faites appel à la fonctionnalité de résolution avancée.
- Vous devez télécharger les paquets de logiciels sur le site Internet HP pour installer le logiciel de l'imprimante. Pour obtenir une assistance complète pour l'imprimante de la part de HP, aller sur le site www.hp.com/support/colorlaser170MFP.

- Méthode de numérisation de base **93**
- Numérisation à partir du HP MFP Scan program **94**
- Numérisation à partir d'un programme de retouche d'images **95**
- Numérisation avec le pilote WIA **96**
- Numérisation vers WSD **97**

Méthode de numérisation de base



Cet élément peut ne pas être proposé selon le modèle ou les appareils optionnels (voir « Fonctionnalités diverses » à la page 9).

Vous pouvez numériser les originaux avec votre machine via un câble USB ou le réseau. Les méthodes suivantes peuvent être utilisées pour numériser vos documents :

- **HP MFP Scan:** Vous pouvez utiliser ce programme pour numériser des images ou des documents (voir « Numérisation à partir du HP MFP Scan program » à la page 94).
- **Num. vers WSD:** Permet de numériser les originaux et d'enregistrer les données numérisées sur un ordinateur connecté s'il prend en charge la fonction WSD (Web Service for Device) (voir « Numérisation vers WSD » à la page 97).
- **TWAIN :** TWAIN est l'une des applications d'imagerie prédéfinies. La numérisation d'une image lance l'application sélectionnée, vous permettant ainsi de contrôler le processus de numérisation. Vous pouvez utiliser cette fonction via la connexion locale ou réseau (voir « Numérisation à partir d'un programme de retouche d'images » à la page 95).
- **WIA :** WIA signifie Windows Images Acquisition. Pour pouvoir utiliser cette fonction, votre ordinateur doit être directement connecté à l'appareil via un câble USB (voir « Numérisation avec le pilote WIA » à la page 96).
- **Application HP Smart:** Vous pouvez utiliser cette application pour numériser des images ou des documents (Voir « Numériser avec l'application HP Smart » à la page 69).

Numérisation à partir du HP MFP Scan program

HP MFP Scan est une application qui aide les utilisateurs à numériser, compiler et sauvegarder des documents dans des formats multiples, incluant le format .epub. Ces documents peuvent être partagés par télécopie. Que vous soyez un étudiant devant organiser des recherches à la bibliothèque ou une femme au foyer partageant des photos numérisées de la dernière fête d'anniversaire, HP MFP Scan vous fournira les outils nécessaires.



Cliquer sur le bouton **Aide** depuis la fenêtre puis cliquer sur l'option que vous désirez connaître.

- 1 Placer un document individuel sur la vitre d'exposition, ou charger les documents face imprimée vers le haut dans le chargeur de documents (voir « Chargement des originaux » à la page 49).
- 2 Assurez-vous que l'appareil est connecté au réseau et qu'il est sous tension. L'adresse IP de votre appareil doit également avoir été définie (voir « Création d'une adresse IP » à la page 53).
- 3 Téléchargez le logiciel **HP MFP Scan** sur le site Internet HP(www.hp.com/support/colorlaser170MFP).
- 4 Mettez l'appareil sous tension.
- 5 Dézipper le fichier **HP MFP Scan**, exécutez **setup.exe** et exécutez le programme **HP MFP Scan**.
- 6 Cliquez sur **Numérisation avancée** dans l'écran d'accueil.
- 7 Sélectionner le type de numérisation ou un favori, puis effectuer les réglages de l'image.
- 8 Cliquer sur **Numérisation** pour numériser une image finale ou sur **Prénum** pour obtenir une autre prévisualisation.
- 9 Appuyez sur **Enregistrer** pour enregistrer l'image numérisée.

Numérisation à partir d'un programme de retouche d'images

Vous pouvez numériser et importer des documents dans le logiciel de retouche d'images comme Adobe Photoshop, si le logiciel est compatible TWAIN. Procéder comme suit pour numériser avec un logiciel compatible TWAIN :

- 1 Assurez-vous que l'appareil est connecté à votre ordinateur et qu'il est sous tension.
- 2 Placez un document individuel sur la vitre d'exposition, ou chargez les documents face imprimée vers le haut dans le chargeur de documents (voir « Chargement des originaux » à la page 49).
- 3 Ouvrez une application, par exemple Adobe Photoshop.
- 4 Cliquer sur **Fichier > Importer**, puis sélectionner le scanner.
- 5 Définissez les paramètres de numérisation.
- 6 Numérisez et sauvegardez votre image numérisée.

Numérisation avec le pilote WIA

L'appareil prend en charge le pilote WIA (Windows Image Acquisition) de numérisation d'images. WIA est l'un des composants standard fournis par Microsoft Windows 7 et fonctionne avec les appareils photo numériques et les scanners. Contrairement au pilote TWAIN, le pilote WIA permet de numériser des images et de les ajuster facilement sans avoir recours à d'autres logiciels :



Le pilote WIA fonctionne uniquement sous les systèmes d'exploitation Windows, sur le port USB, à l'exception de Windows 2000.

- 1 Assurez-vous que l'appareil est connecté à votre ordinateur et qu'il est sous tension.
- 2 Placez un document individuel sur la vitre d'exposition, ou chargez les documents face imprimée vers le haut dans le chargeur de documents (voir « Chargement des originaux » à la page 49).
- 3 Sélectionner **Démarrer > Panneau de configuration > Matériel et audio > Périphériques et imprimantes**.
- 4 Cliquer avec le bouton droit de la souris sur l'icône du pilote de l'appareil dans **Imprimantes et télécopieurs > Démarrer l'analyse**.
- 5 L'application **Nouvelle numérisation** apparaît.
- 6 Choisissez des options de numérisation et cliquez sur **Aperçu** pour obtenir un aperçu de votre image en fonction des options choisies.
- 7 Numérisez et sauvegardez votre image numérisée.

Numérisation vers WSD

Permet de numériser les originaux et d'enregistrer les données numérisées sur un ordinateur connecté s'il prend en charge la fonction WSD (Web Service for Device). Pour utiliser la fonction WSD, vous devez installer le pilote d'impression WSD sur votre imprimante. Sous Windows 7 vous pouvez installer le pilote d'impression WSD sous **Panneau de configuration > Périphériques et imprimantes > Ajouter une imprimante**. Cliquez sur **Ajouter une imprimante réseau** dans l'assistant.



- Si l'appareil ne prend pas en charge l'interface réseau, il ne pourra pas utiliser cette fonction (voir « Fonctionnalités par modèle » à la page 8).
- La fonction WSD fonctionne uniquement sous Windows Vista® ou version ultérieure, qui prend en charge le WSD.
- Les étapes d'installation suivantes sont basées sur un ordinateur sous Windows 7.

Installation d'un pilote d'impression WSD

- 1 Sélectionner **Démarrer > Panneau de configuration > Périphériques et imprimantes > Ajouter une imprimante**.
- 2 Cliquez sur **Ajouter une imprimante réseau, sans fil ou Bluetooth** dans l'assistant.
- 3 Dans la liste des imprimantes, sélectionnez celle que vous souhaitez utiliser, puis cliquez sur **Suivant**.



- L'adresse IP de l'imprimante WSD est `http://adresse IP/ws/` (exemple : `http://111.111.111.111/ws/`).
- Si aucune imprimante WSD ne figure dans la liste, cliquez sur **L'imprimante que je veux n'est pas répertoriée > Ajouter une imprimante à l'aide d'une adresse TCP/IP ou d'un nom d'hôte** et sélectionnez **Périphérique de services Web** sous **Type de périphérique**. Ensuite, saisissez l'adresse IP de l'imprimante.

- 4 Suivez les instructions affichées dans la fenêtre d'installation.

Numérisation à l'aide de la fonction WSD

- 1 Assurez-vous que l'appareil est connecté à votre ordinateur et qu'il est sous tension.
- 2 Placez un document individuel sur la vitre d'exposition, ou chargez les documents face imprimée vers le haut dans le chargeur de documents (voir « Chargement des originaux » à la page 49).
- 3 Sélectionner  (Numériser) > **Num. vers WSD**, sur le panneau de commande.

 Si vous voyez le message **non disponible**, vérifiez la connexion du port. Ou vérifiez que le pilote d'impression WSD est correctement installé.

- 4 Sélectionnez le nom de votre ordinateur sous **LISTE PC WSD**.
- 5 Sélectionnez l'option désirée, puis appuyez sur **OK**.
- 6 La numérisation commence.

Télécopie

Ce chapitre donne des informations sur la structure générale du menu et les options de configuration de base.



Les fonctions et les périphériques optionnels pris en charge peuvent varier selon le modèle (voir « Fonctionnalités par modèle » à la page 8).

- Préparation à l'envoi de télécopie **100**
- Envoi d'une télécopie **101**
- Réception d'une télécopie **108**
- Transfert d'une télécopie vers une autre destination **112**
- Configuration des paramètres de document **114**
- Configuration du répertoire de télécopie **116**

Préparation à l'envoi de télécopie

Avant d'envoyer ou de recevoir un fax, vous devez raccorder le cordon fourni à la prise téléphonique murale (voir « Vue arrière » à la page 22). La mise en place d'une connexion téléphonique varie d'un pays à un autre.



- Vous ne pouvez pas utiliser cet appareil comme télécopieur via le téléphone par Internet. Pour plus d'informations, consultez votre fournisseur d'accès à Internet.
- Nous vous recommandons d'utiliser des services téléphoniques analogiques classiques (PSTN : réseau téléphonique public commuté) lors de la connexion des lignes téléphoniques pour utiliser le télécopieur. Si vous utilisez d'autres services Internet (DSL, ISDN, VoIP), vous pouvez améliorer la qualité de connexion en utilisant le Micro-filtre. Le microfiltre élimine les signaux de bruit inutiles et améliore la qualité de la connexion ou d'Internet. Étant donné que le Micro-filtre DSL n'est pas fourni avec l'appareil, contactez votre fournisseur de services Internet pour l'utilisation sur le Micro-filtre DSL.

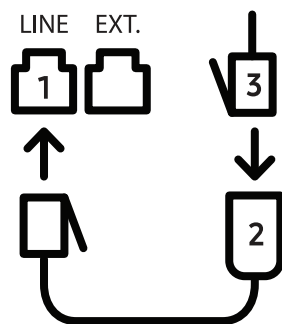



1. Port ligne
2. Micro-filtre
3. Modem DSL/Ligne téléphonique
(voir « Vue arrière » à la page 22).

Envoi d'une télécopie



Vous pouvez utiliser le chargeur de documents tout comme la vitre d'exposition pour charger les originaux. Si les originaux sont placés à la fois dans le chargeur de documents et sur la vitre d'exposition, l'appareil lit d'abord les documents du chargeur de documents, qui est prioritaire en matière de numérisation.

- 1 Placez un document individuel sur la vitre d'exposition, ou chargez les documents face imprimée vers le haut dans le chargeur de documents (voir « Chargement des originaux » à la page 49).
 - 2 Sélectionner  (fax) sur le panneau de commande.
 - 3 Vous pouvez ajuster la résolution et le contraste de l'original (voir « Configuration des paramètres de document » à la page 114).
 - 4 Saisissez le numéro de télécopie du destinataire (voir « Lettres et chiffres du clavier » à la page 35).
 - 5 Appuyez sur le bouton  (**Départ**) du panneau de commande. L'appareil lance la numérisation et envoie le fax aux destinataires.
-



- Si vous souhaitez envoyer une télécopie directement à partir de votre ordinateur, utiliser HP LJ Network PC Fax (voir « Envoi d'une télécopie à partir de votre ordinateur » à la page 102).
 - Lorsque vous souhaitez annuler un fax, appuyez sur  (**Annuler**) avant que l'appareil ne lance la transmission.
 - Si vous avez utilisé la vitre d'exposition, un message vous invite à charger une autre page.
-

Envoi d'une télécopie à partir de votre ordinateur



- Cet élément peut ne pas être proposé selon le modèle ou les appareils optionnels (voir « Fonctionnalités par modèle » à la page 8).
-

Vous pouvez envoyer une télécopie depuis votre ordinateur sans utiliser l'appareil.

Assurez-vous que l'appareil et l'ordinateur sont connectés au même réseau.

Envoi d'une télécopie (Windows)

Pour envoyer une télécopie à partir de votre ordinateur, le programme **HP LJ Network PC Fax** doit être installé. Ce programme est installé lors de l'installation du pilote d'impression.



Pour plus d'informations sur **HP LJ Network PC Fax**, cliquer sur **Aide**.

- 1 Ouvrez le document à envoyer.
- 2 Sélectionner l'option **Imprimer** dans le menu **Fichier**.
La fenêtre **Imprimer** s'affiche. Son apparence peut légèrement varier selon les applications.
- 3 Sélectionnez **Fax réseau PC HP** dans la fenêtre **Imprimer**.
- 4 Cliquer sur **Imprimer** ou **OK**.
- 5 Saisissez le numéro de télécopie des destinataires et définissez au besoin les options.
- 6 Cliquer sur **Envoyer**.

Consultation de la liste des télécopies envoyées (Windows)

Vous pouvez consulter la liste des télécopies envoyées à partir de votre ordinateur.

Dans le menu **Démarrer**, cliquer sur **Programmes** ou **Tous les programmes** > **HP** > **Historique de transmission des télécopies**. La fenêtre s'ouvre alors avec la liste des télécopies envoyées.





Pour plus d'informations sur l'**Historique de transmission des télécopies**, cliquer sur le bouton **Aide** (?).

Envoi manuel d'une télécopie

Suivre les instructions suivantes pour envoyer une télécopie à l'aide du bouton  (**Ligne**) du panneau de commande.



Si vous avez sélectionné **Fonction de fax > Renvoi émission > Transférer vers fax > Active**, vous ne pouvez pas envoyer de fax à l'aide de cette fonction (voir « Transfert d'une télécopie envoyée vers une autre destination » à la page 112).



- 1 Placer un document individuel sur la vitre d'exposition, ou charger les documents face imprimée vers le haut dans le chargeur de documents (voir « Chargement des originaux » à la page 49).
- 2 Sélectionner  (fax) sur le panneau de commande.
- 3 Vous pouvez ajuster la résolution et le contraste de l'original (voir « Configuration des paramètres de document » à la page 114).
- 4 Appuyez sur  (**Ligne**) sur le panneau de commande.
- 5 Saisissez un numéro de télécopie à l'aide du clavier numérique du panneau de configuration.
- 6 Appuyer sur  (**Départ**) sur le panneau de commande lorsque vous percevez le signal sonore aigu du télécopieur distant.

Envoi d'une télécopie vers plusieurs destinataires

Vous pouvez utiliser la fonction d'envoi multiple pour envoyer une télécopie vers plusieurs destinataires. Les originaux sont automatiquement enregistrés dans la mémoire et envoyés à un système distant. Une fois transmis, les documents sont automatiquement effacés de la mémoire.



- Vous ne pouvez pas envoyer de fax vers plusieurs destinataires si vous avez choisi Super fin.
 - Vous ne pouvez pas envoyer de télécopie couleur avec cette fonction.
-

- 1 Placer un document individuel sur la vitre d'exposition, ou charger les documents face imprimée vers le haut dans le chargeur de documents (voir « Chargement des originaux » à la page 49).
- 2 Sélectionner  (fax) sur le panneau de commande.
- 3 Vous pouvez ajuster la résolution et le contraste de l'original (voir « Configuration des paramètres de document » à la page 114).
- 4 Sélectionner **... (Menu) > Fonction de fax > Envoi multiple** sur le panneau de commande.
- 5 Introduire le numéro du premier télécopieur de réception, puis appuyer sur **OK**.
Vous pouvez appuyer sur les numéros abrégés ou sélectionner un numéro de groupe à l'aide de la touche  (**Répertoire**).
- 6 Saisir le deuxième numéro de télécopie, puis appuyer sur **OK**.
Un message vous invite à saisir un autre numéro de télécopie auquel envoyer le document.
- 7 Pour entrer des numéros de télécopie supplémentaires, appuyer sur **OK** lorsque **Oui** apparaît, puis répéter les étapes 5 et 6.





Vous pouvez ajouter jusqu'à 10 destinataires.

- 8 Lorsque vous avez terminé la saisie des numéros de télécopie, appuyer sur **NON** à l'invite **Autre no. ?**, puis appuyer sur **OK**.
L'appareil commence à envoyer la télécopie aux numéros indiqués, en suivant l'ordre dans lequel vous les avez saisis.

Recomposition automatique

Lors de l'envoi d'une télécopie, lorsque le numéro composé est occupé ou sans réponse, l'appareil le recompose automatiquement. Le nombre de nouvelles compositions dépend des valeurs usine par défaut du pays.

Lorsque l'écran affiche **Recomposer??**, appuyez sur le bouton  (**Départ**) pour recomposer immédiatement le numéro. Pour annuler la recomposition automatique, appuyez sur  (**Annuler**).

Pour modifier l'intervalle entre les recompositions et le nombre d'essais de recomposition.

- 1 Appuyez sur  (fax) > ... (Menu) > **Config. Fax** > **Envoyer** sur le panneau de commande.
- 2 Sélectionner le **Delais recomp.** ou l'**Interv recompo** que vous souhaitez.
- 3 Sélectionner l'option de votre choix.

Recomposition du numéro de télécopie

- 1 Appuyer sur le bouton  (**Bis/Pause**) du panneau de commande.
- 2 Sélectionner le numéro de télécopie souhaité.
Les dix derniers numéros de télécopie envoyée et dix identifiants de l'appelant sont affichés.
- 3 Lorsqu'un original est placé dans le chargeur de documents, la transmission démarre automatiquement.
Si vous placez un original sur la vitre d'exposition, sélectionner **Oui** pour ajouter une autre page. Placer un autre original, puis appuyer sur **OK**. Lorsque vous avez terminé, sélectionner **Non** lorsque **Autre page?** s'affiche.

Confirmation d'une transmission

Lorsque la dernière page de votre original a été envoyée avec succès, l'appareil émet un signal sonore et revient en mode prêt.

Si un dysfonctionnement survient en cours de transmission, un message d'erreur s'affiche à

l'écran. Si vous recevez un message d'erreur, appuyez sur  (**Annuler**) pour effacer le message et essayez à nouveau d'envoyer la télécopie.



Vous pouvez configurer votre appareil pour qu'il imprime un rapport de façon automatique après chaque envoi de télécopie. Appuyer sur  (fax) > ... (Menu) > **Config. Fax** > **Envoyer** > **Confirm. téléc** sur le panneau de commande.

Envoi d'une télécopie différée

Vous pouvez configurer votre appareil pour qu'il envoie une télécopie en votre absence.



Vous ne pouvez pas envoyer de télécopie couleur avec cette fonction.

- 1 Placer un document individuel sur la vitre d'exposition, ou charger les documents face imprimée vers le haut dans le chargeur de documents.
 - 2 Appuyer sur la touche  (FAX) du panneau de commande.
 - 3 Vous pouvez régler la résolution et le contraste selon vos besoins.
 - 4 Appuyer sur **•••(Menu) > Fonction de fax > Env. differe** sur le panneau de commande.
 - 5 Introduire le numéro du premier télécopieur de réception, puis appuyer sur **OK**.
 - 6 Un message vous invite à saisir un autre numéro de télécopie auquel envoyer le document.
 - 7 Pour entrer des numéros de télécopie supplémentaires, appuyer sur **OK** lorsque **Oui** est mis en surbrillance, puis répéter l'étape 5.
-



Vous pouvez ajouter jusqu'à 10 destinataires.

- 8 Entrer le nom de la tâche et l'heure.
-



Si vous introduisez une heure antérieure à l'heure actuelle, la télécopie sera envoyée à l'heure indiquée le lendemain.

- 9 L'original est mémorisé avant d'être transmis.



L'appareil se remet en mode prêt. L'écran affiche un message vous indiquant que le mode prêt est activé et qu'un envoi en différé est programmé.



Vous pouvez consulter la liste des envois en attente.

Appuyez sur **••• (Menu) > Config systeme > Journal > Tâches programmées** sur le panneau de commande.

Annulation d'une tâche de télécopie programmée

- 1 Appuyer sur  (télécopie) > ... (Menu) > **Fonction de fax** > **Annuler tâche** sur le panneau de commande.
- 2 Sélectionner la télécopie désirée, puis appuyer sur **OK**.
- 3 Appuyer sur **OK** lorsque **OUI** est mis en surbrillance.
La télécopie sélectionnée est effacée de la mémoire.
- 4 Appuyez sur  (**Annuler**) pour revenir au mode prêt.



Réception d'une télécopie

Votre appareil est programmé sur le mode Fax en usine. Lorsque vous recevez une télécopie, l'appareil répond à l'appel au bout d'un certain nombre de sonneries et la réception a lieu de façon automatique.

Modification des modes de réception

1 Appuyer sur  (télécopie) > ... (Menu) > **Config. Fax** > **Recevoir** > **Mode reception** sur le panneau de commande.

2 Sélectionner l'option de votre choix.

- **Fax:** Répond à une télécopie entrante et passe immédiatement en mode de réception de télécopies.
- **Tel:** Permet de recevoir une télécopie en appuyant sur  (**Ligne**) puis sur le bouton  (**Départ**).
- **Rep/fax:** à utiliser lorsqu'un répondeur est connecté à l'appareil. L'appareil répond aux appels entrants et votre correspondant peut laisser un message sur le répondeur. Si le télécopieur détecte une tonalité de télécopie, l'appareil passe automatiquement en mode Fax pour recevoir la télécopie.



Pour utiliser le mode **Rep/fax**, vous devez brancher un répondeur sur la prise gigogne (EXT) à l'arrière de l'appareil.

-
- **DRPD:** Vous pouvez recevoir un appel à l'aide de la fonction de détection du motif de sonnerie distinct (DRPD). Le service téléphonique de sonnerie distincte permet à un utilisateur de se servir d'une seule ligne téléphonique pour répondre à différents numéros de téléphone. Pour plus d'informations, reportez-vous à la section « Réception des télécopies en mode DRPD » à la page 109.





Ce paramètre n'est peut-être pas disponible en fonction du pays dans lequel vous résidez.

3 Appuyer sur **OK**.

4 Appuyez sur  (**Annuler**) pour revenir au mode prêt.

Réception manuelle en mode Téléphone

Vous pouvez recevoir une télécopie en appuyant sur le bouton  (Ligne) puis sur  (Départ) lorsque vous entendez la tonalité de télécopie du télécopieur distant.

Réception en mode Répondeur/Fax

Pour utiliser ce mode, connectez un répondeur au connecteur d'extension (EXT), située au dos de votre appareil. Si l'interlocuteur laisse un message, le répondeur l'enregistre. Si votre appareil détecte une tonalité de télécopieur sur la ligne, il commence automatiquement la réception de la télécopie.



- Si vous avez réglé l'appareil sur ce mode et que votre répondeur est éteint ou qu'aucun répondeur n'est connecté à la prise EXT, l'appareil passe automatiquement en mode Fax après un nombre de sonneries prédéfini.
- Si le répondeur est doté d'un compteur de sonneries paramétrable par l'utilisateur, réglez-le de sorte qu'il réponde aux appels au bout d'une sonnerie.
- Si l'appareil est en mode Téléphone, déconnectez ou éteignez le répondeur du fax. Dans le cas contraire, le message sortant du répondeur interrompra votre conversation téléphonique.

Réception avec un téléphone auxiliaire

Lorsque vous utilisez un téléphone auxiliaire branché sur la prise EXT, vous pouvez recevoir des télécopies de votre interlocuteur au téléphone auxiliaire, sans vous préoccuper du fax.

Lorsque vous recevez un appel sur le téléphone auxiliaire et que vous entendez une tonalité de fax, appuyez sur les touches ***9*** sur le téléphone auxiliaire. L'appareil reçoit la télécopie.

9 est le code de réception distant prédéfini en usine. Les astérisques de début et de fin sont fixes, mais vous pouvez modifier le numéro du milieu par celui de votre choix.



Lorsque vous parlez au téléphone branché sur la prise EXT, les fonctions de copie et de numérisation sont désactivées.

Réception des télécopies en mode DRPD

Ce paramètre n'est peut-être pas disponible en fonction du pays dans lequel vous résidez. Le service téléphonique de sonnerie distincte permet à un utilisateur de se servir d'une seule ligne téléphonique pour répondre à différents numéros de téléphone. Cette fonction est souvent utilisée par les services qui répondent aux appels destinés à plusieurs clients et qui ont besoin de connaître le numéro composé pour pouvoir répondre à l'appel de façon appropriée.



Ce paramètre n'est peut-être pas disponible en fonction du pays dans lequel vous résidez.

- 1 Sélectionnez  (fax) > ... (Menu) > **Config. Fax** > **Recevoir** > **Mode DRPD** > **Att. sonnerie** sur le panneau de commande.
- 2 Appeler votre numéro de télécopieur à partir d'un autre téléphone.
- 3 Lorsque votre appareil commence à sonner, ne répondez pas à l'appel. L'appareil a besoin de plusieurs sonneries pour apprendre la séquence.
Une fois cet apprentissage effectué, l'écran affichera le message **Terminee TERMINEE**. Si la configuration DRPD échoue, **Erreur SONN. DRPD** apparaît.
- 4 Appuyez sur **OK** lorsque DRPD s'affiche, et recommencez à partir de l'étape 2.



- Le mode DRPD doit être reconfiguré à chaque fois que vous modifiez le numéro de votre télécopieur ou que vous connectez l'appareil à une autre ligne téléphonique.
- Une fois le mode DRPD configuré, appelez à nouveau votre télécopieur pour vérifier que l'appareil répond avec une tonalité de fax. Composez ensuite un numéro différent attribué à la même ligne afin d'être certain que l'appel est transmis au poste téléphonique ou au répondeur branché sur la prise gigogne.

Réception en mode de réception sécurisée



Cet élément peut ne pas être proposé selon le modèle ou les appareils optionnels (voir « Fonctionnalités par modèle » à la page 8).

Vous pouvez empêcher les personnes non autorisées d'accéder à vos télécopies. Activez le mode de réception sécurisée : toutes les télécopies entrantes sont enregistrées dans la mémoire. Vous pouvez imprimer les télécopies entrantes en saisissant le mot de passe.



Pour utiliser le mode de réception sécurisée, activez le menu dans  (fax) > ... (Menu) > **Fonction de fax** > **Recep protegee** sur le panneau de commande.

Impression des télécopies reçues

- 1 Sélectionnez  (télécopie) > ... (Menu) > **Fonction de fax** > **Recep protegee** > **IMPRIMER** sur le panneau de commande.
- 2 Saisissez le mot de passe à quatre chiffres et appuyez sur **OK**.
- 3 L'appareil imprime l'ensemble des télécopies enregistrées dans la mémoire.

Réception de télécopies en mémoire

Étant donné que votre appareil est un dispositif multifonctions, il peut recevoir des télécopies même en cours de copie ou d'impression. Si vous recevez une télécopie alors que vous êtes en train d'effectuer une copie ou une impression, votre appareil enregistre les télécopies entrantes dans sa mémoire. Puis, dès que vous avez fini de copier ou d'imprimer, l'appareil se met automatiquement à imprimer la télécopie.



Si une télécopie est reçue et imprimée, les autres tâches de copie et d'impression ne peuvent pas être effectuées en même temps.

Transfert d'une télécopie vers une autre destination

Vous pouvez configurer l'appareil pour transférer une télécopie reçue ou envoyée vers un autre destinataire par fax ou par PC. Cette fonction peut être utile si vous n'êtes pas au bureau et que vous attendez une télécopie.

Transfert d'une télécopie envoyée vers une autre destination



Vous ne pouvez pas envoyer de télécopie couleur avec cette fonction.

- 1 Placez un document individuel sur la vitre d'exposition, ou chargez les documents face imprimée vers le haut dans le chargeur de documents.
- 2 Appuyer sur  (fax) > ... (Menu) > Fax > Renvoi emiss. > Env. vs téléc. > **Active** sur le panneau de commande.

 - Si vous avez sélectionné **Active**, vous ne pouvez pas envoyer manuellement de télécopie (voir « Envoi manuel d'une télécopie » à la page 103).
 - Les options **Reroutage** peuvent ne pas être proposées selon le modèle ou les appareils optionnels (voir « Fonctionnalités diverses » à la page 9).

- 3 Entrer le numéro de télécopie du destinataire, son e-mail ou l'adresse du serveur et appuyer sur **OK**.
- 4 Appuyez sur  (**Annuler**) pour revenir au mode prêt.

Les télécopies envoyées suivantes seront transférées vers le télécopieur indiqué.

Transfert d'une télécopie reçue

Vous pouvez configurer l'appareil pour transférer une télécopie reçue ou envoyée vers un autre destinataire par télécopie. Cette fonction peut être utile si vous n'êtes pas au bureau et que vous attendez une télécopie.

- 1 Appuyer sur  (fax) > **...** (Menu) > **Fonction de télécopie** > **Rcv. Avancer** > **Avancer vers télécopie** ou **Avancer vers PC** > **Activé** sur le panneau de commande.
-



- Les options **Reroutage** peuvent ne pas être proposées selon le modèle ou les appareils optionnels (voir « Fonctionnalités diverses » à la page 9).
 - Pour paramétrer l'appareil pour qu'il imprime une télécopie lorsque le transfert est terminé, sélectionnez **Rerout.&impr..**
-

- 2 Entrer le numéro de télécopie du destinataire, son e-mail ou l'adresse du serveur et appuyer sur **OK**.
- 3 Saisissez l'heure de début et de fin, puis appuyez sur **OK**.
- 4 Appuyez sur  (**Annuler**) pour revenir au mode prêt.

Les télécopies envoyées suivantes seront transférées vers le télécopieur indiqué.

Configuration des paramètres de document

Avant d'envoyer une télécopie, modifiez les paramètres suivants en fonction de votre document original, afin d'obtenir la meilleure qualité.



Il peut être nécessaire d'appuyer sur **OK** pour accéder aux sous-menus, pour certains modèles.

Resolution

Les paramètres par défaut donnent de très bons résultats avec les documents originaux classiques contenant du texte. Cependant, si vous envoyez des originaux de mauvaise qualité ou contenant des photographies, vous pouvez régler la résolution pour obtenir une télécopie de qualité supérieure.

- 1 Sélectionnez  (fax) > ... (Menu) > **Fonction de fax** > **Resolution** sur le panneau de commande.
 - 2 Sélectionnez l'option désirée, puis appuyez sur **OK**.
 - **Standard** : originaux comportant des caractères de taille normale.
 - **Supérieure** : originaux contenant de petits caractères ou des lignes fines ou originaux imprimés à l'aide d'une imprimante matricielle.
 - **Optimale** : originaux contenant des détails extrêmement fins. Le mode **OPTIMALE** n'est activé que si l'appareil avec lequel vous communiquez prend également en charge la résolution de type super fin.
-



- Le mode **OPTIMALE** n'est pas disponible lors de l'envoi de documents mémorisés. La résolution est automatiquement réglée sur **Supérieure**.
 - Si la résolution de votre appareil est réglée sur **OPTIMALE** et que le télécopieur avec lequel vous communiquez ne prend pas en charge la résolution **OPTIMALE**, l'appareil transmet les données en appliquant la résolution la plus élevée acceptée par ce télécopieur.
-

- **FAX PHOTO** : originaux contenant des niveaux de gris ou des photographies.
-



- 3 Appuyez sur  (**Annuler**) pour revenir au mode prêt.

Luminosité

Vous pouvez sélectionner le niveau de contraste du document original.



Le paramètre de contraste est appliqué à la tâche de télécopie en cours. Pour modifier le paramètre par défaut (voir « Télécopie » à la page 126).

- 1 Sélectionnez  (fax) > ... (Menu) > **Fonction de fax** > **Luminosité** sur le panneau de commande.
- 2 Sélectionnez le niveau de luminosité souhaité.
- 3 Appuyez sur  (**Annuler**) pour revenir au mode prêt.



Configuration du répertoire de télécopie

Cette fonction ne prend en charge que le modèle de fax. Vous pouvez associer les numéros abrégés aux numéros de télécopie que vous utilisez fréquemment avec le HP Embedded Web Server puis vous pouvez saisir facilement et rapidement les numéros de télécopie en entrant les numéros d'emplacement qui leur sont attribués dans le carnet d'adresses.



Vous ne pouvez pas envoyer de télécopie couleur via le carnet d'adresses.

Enregistrement d'un numéro abrégé

1 Sélectionnez  (télécopie) >  (Répertoire) > **Nouveau&modif.** > **Comp. abregée** sur le panneau de commande.

2 Saisissez un numéro abrégé et appuyez sur **OK**.



Si une entrée est déjà enregistrée dans le numéro choisi, l'écran affiche le message afin de vous permettre de la modifier. Pour mémoriser le numéro à un autre emplacement mémoire, appuyez sur  (**Retour**).

3 Introduisez le nom que vous souhaitez, puis appuyez sur **OK**.



4 Saisissez le numéro de télécopie que vous souhaitez enregistrer, puis appuyez sur **OK**.

5 Appuyez sur le bouton  (**Annuler**) pour revenir au mode prêt.



Utilisation de numéros abrégés

Lorsque vous êtes invité à introduire un numéro de destination lors de l'envoi d'une télécopie, saisissez le numéro abrégé auquel vous avez affecté le numéro souhaité.





- Pour un numéro abrégé à un chiffre (0 à 9), pressez et maintenez enfoncée pendant plus de 2 secondes la touche numérique correspondante sur le clavier numérique.
- Pour composer un numéro abrégé à deux ou trois chiffres, appuyez sur la ou les premières touches appropriées, puis appuyez sur la dernière touche et maintenez-la enfoncée pendant plus de 2 secondes.
- Vous pouvez imprimer le répertoire en sélectionnant  (FAX) >  (Répertoire) > **Imprimer**.

Modification de numéros abrégés

- 1 Sélectionnez  (télécopie) >  (Répertoire) > **Nouveau&modif.** > **Comp. abregée** sur le panneau de commande.
- 2 Saisissez le numéro abrégé que vous souhaitez modifier et appuyez sur **OK**.
- 3 Modifiez le nom et appuyez sur **OK**.
- 4 Modifiez le numéro de télécopie et appuyez sur **OK**.
- 5 Appuyez sur  (**Annuler**) pour revenir au mode prêt.

Enregistrement d'un numéro de composition de groupe



- 1 Sélectionnez  (télécopie) >  (Répertoire) > **Nouveau&modif.** > **Comp. groupe** sur le panneau de commande.
- 2 Saisissez un numéro de composition de groupe et appuyez sur **OK**.



Si une entrée est déjà enregistrée dans le numéro choisi, l'écran affiche le message afin de vous permettre de la modifier. Pour mémoriser le numéro à un autre emplacement mémoire, appuyez sur  (**Retour**).



- 3 Recherchez en entrant les premières lettres du nom du numéro abrégé à inclure dans le groupe.
- 4 Sélectionnez le nom et le numéro que vous désirez, puis appuyez sur **OK**.
- 5 Sélectionnez **Oui** lorsque **Ajouter ?** s'affiche.
- 6 Répétez l'étape 3 pour inclure d'autres numéros abrégés dans le groupe.
- 7 Lorsque vous avez terminé, sélectionnez **Non** lorsque **Autre no. ?** s'affiche, puis appuyez sur **OK**.
- 8 Appuyez sur  (**Annuler**) pour revenir au mode prêt.

Modification des numéros d'appel de groupe

- 1 Sélectionnez  (télécopie) >  (**Répertoire**) > **Nouveau&modif.** > **Comp. groupe** sur le panneau de commande.
- 2 Saisissez le numéro de groupe à modifier et appuyez sur **OK**.
- 3 Entrez un nouveau numéro abrégé, puis appuyez sur **OK**: **Ajouter ?** s'affiche alors.
Entrez un numéro abrégé enregistré dans le groupe, puis appuyez sur **OK**: **Supprimee** s'affiche.
- 4 Appuyez sur **OK** pour ajouter ou supprimer le numéro.
- 5 Pour ajouter ou supprimer d'autres numéros, répétez le processus à partir de l'étape 3.
- 6 Sélectionnez **Non** lorsque s'affiche **Autre no. ?**, puis appuyez sur **OK**.
- 7 Appuyez sur  (**Annuler**) pour revenir au mode prêt.



Recherche d'une entrée dans le carnet d'adresses

Il existe deux manières de rechercher un numéro en mémoire. Vous pouvez soit l'explorer de façon séquentielle de A à Z, soit l'explorer à l'aide des premières lettres du nom associé au numéro.

- 1 Sélectionnez  (télécopie) >  (**Répertoire**) > **Rech.&composer** > **Comp. abregée** ou **COMP. GROUPE** sur le panneau de commande.
- 2 Entrez **Tous** ou **ID** puis appuyez sur **OK**.
- 3 Appuyez sur le nom et le numéro, ou sur la touche du clavier portant la lettre que vous souhaitez rechercher.
Par exemple, si vous souhaitez trouver le nom « MOBILE », appuyez sur la touche **6**, sur laquelle figurent les lettres « MNO. »
- 4 Appuyez sur  (**Annuler**) pour revenir au mode prêt.

Impression du répertoire

Vous pouvez vérifier les paramètres du  (**Répertoire**) en imprimant une liste.

- 1 Sélectionnez  (télécopie) >  (**Répertoire**) > **IMPRIMER** sur le panneau de commande.
- 2 Appuyer sur **OK**.
L'impression démarre.

Menus de configuration utiles

Ce chapitre vous explique comment naviguer dans les options d'état de l'appareil et comment définir les paramètres de configuration avancée.

- Avant de commencer à lire un chapitre 121
- Copie 122
- Télécopie 126
- Configuration du système 130
- Configuration du réseau 135

Avant de commencer à lire un chapitre

Ce chapitre explique l'ensemble des fonctions disponibles pour ce modèle, afin d'aider les utilisateurs à facilement comprendre les fonctions. Vous pouvez vérifier les fonctions disponibles pour chaque modèle dans le Guide basique (voir « Présentation des menus » à la page 29). Voici quelques conseils concernant l'utilisation du présent chapitre :

- Le panneau de commande permet d'accéder à différents menus pour configurer l'appareil ou utiliser ses fonctions. Ces menus sont accessibles en appuyant sur **•••(Menu)**.
- Selon les options ou le modèle de votre appareil, il est possible que certains menus ne s'affichent pas à l'écran. Dans ce cas, votre appareil ne les prend pas en charge.
- Pour les modèles dont le panneau de commande ne comporte pas **••• (Menu)**, cette fonction n'est pas applicable (voir « Vue d'ensemble du panneau de commande » à la page 23).
- Certains noms de menus peuvent différer de ceux de votre appareil, selon les options et les modèles.

Copie

Fonction de copie





Selon les options ou le modèle de votre appareil, il est possible que certains menus ne s'affichent pas à l'écran. Dans ce cas, votre appareil ne les prend pas en charge (voir « Présentation des menus » à la page 29).

Pour modifier les options du menu :

En mode copie, appuyez sur **••• (Menu)** > **FONCT. COPIE** sur le panneau de commande.



- **HP Color Laser MFP 178nw:** Lorsque le voyant du bouton **Numériser** est éteint, l'appareil est en mode copie.
- **HP Color Laser MFP 179fnw:** Appuyer sur  (copier) sur le panneau de commande.

Élément	Description
Format origine	Définit la taille de l'image.
Red./agrand.	Permet de réduire ou d'agrandir le format de l'image copiée (voir « Copie réduite ou agrandie » à la page 88).  Si l'appareil est réglé sur le mode économique, les fonctions de réduction et d'agrandissement ne sont pas disponibles.
Luminosité	Permet de régler la luminosité de manière à obtenir une copie plus lisible lorsque l'original comporte des inscriptions claires ou des images sombres (voir « Contraste » à la page 87)
Type doc.	Permet d'améliorer la qualité de copie grâce à la sélection du type de document en cours (voir « Type d'origine » à la page 87)
Assemblage	Permet de paramétrer l'appareil afin qu'il trie les tirages d'une tâche de copie. Par exemple, si vous effectuez 2 copies d'un original de 3 pages, vous obtiendrez un premier jeu de 3 pages, suivi d'un deuxième.
Mise en page	Ajuste le format de mise en page tel que Normal, ID copie , 2/4 en 1.

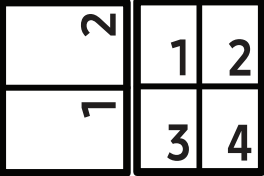
Élément	Description
<p>Mise en page > 2 Page sur 1 ou Mise en page > 4 Pages sur 1</p>	<p>Permet de réduire le format des images originales et d'imprimer 2 ou 4 pages sur une seule feuille.</p> 
<p>Mise en page > ID copie</p>	<p>Permet d'imprimer le recto sur la moitié supérieure de la feuille et le verso sur la moitié inférieure de la feuille, sans réduire le format de l'original. Cette fonction est particulièrement adaptée aux documents de format réduit, tels qu'une carte de visite.</p>
<p>Régler le fond.</p>	<p>Permet d'imprimer une image sans arrière-plan. Cette fonctionnalité supprime la couleur en arrière-plan et peut être utile lorsque vous copiez un original avec un arrière-plan coloré, comme un journal ou un catalogue.</p> <ul style="list-style-type: none"> • Desactive: Permet de ne pas utiliser cette fonction. • Auto: Permet d'optimiser l'arrière-plan. • Niveau amélioration 1~2: Plus le chiffre est élevé, plus l'arrière-plan sera de couleur vive. • Niveau effacement 1~4: Plus le chiffre est élevé, plus l'arrière-plan sera clair.

Config copie





Selon les options ou le modèle de votre appareil, il est possible que certains menus ne s'affichent pas à l'écran. Dans ce cas, votre appareil ne les prend pas en charge (voir « Présentation des menus » à la page 29).

Pour modifier les options du menu :

En mode copie, appuyez sur **••• (Menu)** > **Config. copie** sur le panneau de commande.



- **HP Color Laser MFP 178nw:** Lorsque le voyant du bouton **Numériser** est éteint, l'appareil est en mode copie.
- **HP Color Laser MFP 179fnw:** Appuyer sur  (copier) sur le panneau de commande.

Élément	Description
Modif. défaut	Permet de réinitialiser la valeur ou le réglage de l'imprimante en état de sortie d'usine.
Modif. défaut > Format origine	Permet d'améliorer la qualité de la copie en sélectionnant le format de document de la tâche de copie en cours.
Modif. défaut > Copies	Vous pouvez saisir le nombre de copies à réaliser sur le pavé numérique.
Modif. défaut > Assemblage	<p>Permet de paramétrer l'appareil afin qu'il trie les tirages d'une tâche de copie. Par exemple, si vous effectuez 2 copies d'un original de 3 pages, vous obtiendrez un premier jeu de 3 pages, suivi d'un deuxième.</p> <ul style="list-style-type: none">• Active: Permet d'imprimer des jeux de copies respectant l'ordre des originaux.  <ul style="list-style-type: none">• Desactive: Permet d'imprimer des jeux de copies triés par page. 

Élément	Description
Modif. défaut > Red./agrand.	<p>Permet de réduire ou d'agrandir le format de l'image copiée (voir « Copie réduite ou agrandie » à la page 88).</p> <p> Si l'appareil est réglé sur le mode économique, les fonctions de réduction et d'agrandissement ne sont pas disponibles.</p>
Modif. défaut > Luminosité	<p>Permet de régler la luminosité de manière à obtenir une copie plus lisible lorsque l'original comporte des inscriptions claires ou des images sombres (voir « Contraste » à la page 87)</p>
Modif. défaut > Type doc.	<p>Permet d'améliorer la qualité de copie grâce à la sélection du type de document en cours (voir « Type d'origine » à la page 87)</p>

Télécopie



Fonction de fax



Selon les options ou le modèle de votre appareil, il est possible que certains menus ne s'affichent pas à l'écran. Dans ce cas, votre appareil ne les prend pas en charge (voir « Présentation des menus » à la page 29).

Pour modifier les options du menu :

- Appuyez sur  (fax) >  (Menu) > **Fonction de fax** sur le panneau de commande.

Élément	Description
Luminosité	Permet de régler la luminosité, afin de numériser un original plus lisible lorsque celui-ci contient des inscriptions claires ou des images sombres (voir « Luminosité » à la page 115).
Resolution	Les paramètres par défaut donnent de très bons résultats avec les documents originaux classiques contenant du texte. Cependant, si vous envoyez des originaux peu visibles ou contenant des photographies, vous pouvez ajuster la résolution pour obtenir une télécopie de qualité supérieure (voir « Resolution » à la page 114).
Format origine	Définit la taille de l'image.
ENVOI MULTIPLE	Permet d'envoyer une télécopie à plusieurs destinataires (voir « Envoi d'une télécopie vers plusieurs destinataires » à la page 103).  Vous ne pouvez pas envoyer de télécopie couleur avec cette fonction.
Env. diffère	Permet de configurer votre appareil pour qu'il envoie un télécopier en votre absence (voir « Envoi d'une télécopie différée » à la page 106).  Vous ne pouvez pas envoyer de télécopie couleur avec cette fonction.
Renvoi emiss.	Transfère le fax envoyé vers une autre destination. Voir « Transfert d'une télécopie envoyée vers une autre destination » à la page 112.  Vous ne pouvez pas envoyer de télécopie couleur avec cette fonction.

Élément	Description
Renvoi réception	Transfère le fax reçu vers une autre destination. Cette fonction peut être utile si vous n'êtes pas au bureau et que vous attendez une télécopie. Voir « Transfert d'une télécopie reçue » à la page 113.
Recep protegee	Permet de stocker les fax reçus dans la mémoire sans les imprimer. Pour imprimer les documents reçus, vous devez entrer le mot de passe. Vous pouvez empêcher les personnes non autorisées d'accéder à vos fax reçus (voir « Réception en mode de réception sécurisée » à la page 110).
Annuler tache	Permet d'annuler la tâche de télécopie différée enregistrée en mémoire (voir « Annulation d'une tâche de télécopie programmée » à la page 107).

Configuration de l'envoi



Selon les options ou le modèle de votre appareil, il est possible que certains menus ne s'affichent pas à l'écran. Dans ce cas, votre appareil ne les prend pas en charge (voir « Présentation des menus » à la page 29).

Pour modifier les options du menu :

- Appuyez sur  (fax) > ... (Menu) > **Config. Fax** > **Envoyer** sur le panneau de commande.

Élément	Description
Delais recomp.	Permet de définir le nombre de tentatives de recomposition. Si vous saisissez la valeur 0, l'appareil ne recompile pas le numéro.
Interv recompo	Permet de définir le délai avant une recomposition automatique.
Prefixe recomp	Permet de définir un préfixe comportant jusqu'à cinq chiffres. Ce numéro est composé devant tout numéro automatique. Cette option s'avère pratique pour accéder aux autocommutateurs privés.
MODE ECM	Permet d'envoyer des fax à l'aide du mode de correction des erreurs (ECM), afin de s'assurer que les fax sont envoyés correctement sans erreur. Cela peut prendre plus de temps.
Confirm. téléc	Demande à l'appareil d'imprimer un journal indiquant si l'envoi du fax a réussi ou a échoué. Si vous sélectionnez Si erreur , l'appareil n'imprime un rapport que lorsque l'envoi a échoué.
Modem Speed	Sélectionnez la vitesse maximale souhaitée du modem si la ligne téléphonique est incompatible avec une vitesse supérieure de modem.

Élément	Description
Image TCR	Permet d'imprimer un rapport de transmission comportant une miniature de la première page du fax envoyé.
Mode compos.	Permet de définir le mode de numérotation, soit par tonalités, soit par impulsions. Ce paramètre n'est peut-être pas disponible en fonction du pays dans lequel vous résidez.

Configuration de la réception



Selon les options ou le modèle de votre appareil, il est possible que certains menus ne s'affichent pas à l'écran. Dans ce cas, votre appareil ne les prend pas en charge (voir « Présentation des menus » à la page 29).

Pour modifier les options du menu :

- Appuyez sur  (fax) > **••• (Menu)** > **Config. Fax** > **Recevoir** sur le panneau de commande.

Élément	Description
Mode reception	Permet de sélectionner le mode de réception de télécopie par défaut.
Nb. sonneries	Permet de spécifier le nombre de sonneries au bout duquel l'appareil répond à un appel.
Donnees recep.	Permet d'imprimer automatiquement le numéro de page ainsi que la date et l'heure de réception en bas de chaque page d'un fax reçu.
Code dem. rec.	Permet de recevoir une télécopie à partir d'un téléphone auxiliaire relié à la prise gigogne de votre télécopieur. Si vous décrochez le téléphone auxiliaire et percevez une tonalité de télécopie, saisissez le code. Il est pré-réglé sur *9*.
Reduction auto	Permet de réduire automatiquement la page d'un fax reçu pour qu'elle corresponde au format du papier chargé dans l'appareil.
Effacer taille	Permet d'éliminer une longueur spécifique en bas de la télécopie reçue.
Cfg fax indes.	Permet de bloquer certaines télécopies non désirées que vous avez stockées dans la mémoire comme étant des numéros de télécopie non désirés. Ce paramètre n'est peut-être pas disponible en fonction du pays dans lequel vous résidez.

Élément	Description
MODE DRPD	Permet à un usager d'utiliser une même ligne téléphonique pour répondre à différents numéros de téléphone. Vous pouvez configurer l'appareil pour qu'il reconnaisse les différents types de sonnerie pour chaque numéro. Ce paramètre n'est peut-être pas disponible en fonction du pays dans lequel vous résidez (voir « Réception des télécopies en mode DRPD » à la page 109).

Autre configuration



Selon les options ou le modèle de votre appareil, il est possible que certains menus ne s'affichent pas à l'écran. Dans ce cas, votre appareil ne les prend pas en charge (voir « Présentation des menus » à la page 29).

Pour modifier les options du menu :

- Appuyez sur  (FAX) > ... (Menu) > CONFIG. FAX sur le panneau de commande.

Élément	Description
Modif. défaut	Permet de réinitialiser la valeur ou le réglage de l'imprimante en état de sortie d'usine.
Diag Smart Fax	La fonction Diag Smart Fax optimise les paramètres de votre ligne de fax.
Tr/Rc manuelle	Régler cette option sur Active permet d'envoyer ou de recevoir une télécopie lorsque la ligne est occupée. Vous pouvez choisir d'envoyer ou de recevoir une télécopie en décrochant le combiné du téléphone auxiliaire et en appuyant sur le bouton Départ , ou en appuyant sur le bouton Ligne ligne et en appuyant sur le bouton Départ .

Configuration du système

Configuration de l'appareil



Selon les options ou le modèle de votre appareil, il est possible que certains menus ne s'affichent pas à l'écran. Dans ce cas, votre appareil ne les prend pas en charge (voir « Présentation des menus » à la page 29).

Pour modifier les options du menu :

- Appuyez sur **•••(Menu) > Config système > CONFIG MACHINE** sur le panneau de commande.

Élément	Description
ID machine	Permet de définir l'identifiant de l'appareil imprimé en haut de chaque page de télécopie que vous envoyez.
Numero de fax	Permet de définir le numéro de télécopie imprimé en haut de chaque page de télécopie que vous envoyez.
Date & Heure	Permet de régler la date et l'heure.
Mode horloge	Permet de sélectionner le format d'affichage de l'heure, 12 heures ou 24 heures.
Langue	Permet de définir la langue du texte qui apparaît sur l'affichage du panneau de commande.
Mode par def.	Permet de régler l'état par défaut.
Eco energie	Permet de définir le délai d'attente avant que l'appareil ne passe en mode d'économie d'énergie. Lorsque l'appareil ne reçoit pas de données pendant un certain temps, la consommation électrique est réduite automatiquement.
Evenmt. reveil	Vous pouvez définir les conditions de sortie du mode d'économie d'énergie. <ul style="list-style-type: none">• Active: L'appareil sort du mode d'économie d'énergie dans les cas suivants :<ul style="list-style-type: none">- En appuyant sur un bouton- En ouvrant ou en fermant le bac papier- En insérant du papier dans le chargeur de documents• Desactive: En mode d'économie d'énergie, la machine s'éveille uniquement lorsqu'un bouton du panneau de commande est pressé.
Temporis syst.	Permet de définir la durée durant laquelle l'appareil se souvient des réglages de copie précédemment utilisés. Lorsque le délai d'attente est écoulé, l'appareil passe aux paramètres de copie par défaut.

Élément	Description
Expir. Impr.	Permet de spécifier le délai avant que l'imprimante n'imprime la dernière page d'un document ne comportant pas de commande d'impression.
Altitude	Permet d'optimiser la qualité d'impression en fonction de l'altitude de l'appareil.
Humidite	Permet d'optimiser la qualité d'impression en fonction de l'environnement.
Continuer auto	Permet de déterminer si l'appareil doit poursuivre l'impression si elle détecte que le papier ne correspond pas aux paramètres définis pour le papier. <ul style="list-style-type: none"> • Desactive: Si le papier ne correspond pas, l'appareil attend que vous introduisiez le bon papier. • Après 0 s: L'appareil continue d'imprimer même en cas de disparité du papier. • Après 30 s: En cas de disparité, un message d'erreur s'affiche. L'appareil attend 30 secondes au bout desquelles le message d'erreur disparaît et l'impression reprend automatiquement.
Substit papier	Permet de substituer automatiquement le format de papier du pilote d'impression afin d'éviter d'utiliser un format de papier ne correspondant pas à Letter ou A4. Par exemple, si vous avez du papier A4 dans le magasin, mais que vous réglez le format de papier sur Letter US dans le pilote d'impression, l'appareil imprime sur papier A4 et vice-versa.

Configuration du papier



Selon les options ou le modèle de votre appareil, il est possible que certains menus ne s'affichent pas à l'écran. Dans ce cas, votre appareil ne les prend pas en charge (voir « Présentation des menus » à la page 29).

Pour modifier les options du menu :

- Appuyez sur **... (Menu) > Config systeme > Config papier** sur le panneau de commande.

Élément	Description
Format papier	Permet de définir le format de papier en A4, Letter US ou d'autres formats de papier, selon vos besoins.
Type papier	Permet de choisir le format de papier de chaque bac.
Marge	Permet de définir les marges pour le document.



Son / Volume



Selon les options ou le modèle de votre appareil, il est possible que certains menus ne s'affichent pas à l'écran. Dans ce cas, votre appareil ne les prend pas en charge (voir « Présentation des menus » à la page 29).

Pour modifier les options du menu :

- Appuyer sur **•••(Menu) > Config système > Son/Volume** sur le panneau de commande.

Élément	Description
Tonal. clavier	Active ou désactive les bips des touches. Si cette option est activée, un bip est émis chaque fois que vous appuyez sur une touche.
Tonal. alarme	Active ou désactive la tonalité d'alarme. Lorsque cette option est activée, une alarme retentit en cas d'erreur ou en fin de transmission d'un fax.
HAUT-PARLEUR	<p>Active ou désactive les sons de la ligne téléphonique diffusés par le haut-parleur, comme la tonalité de composition ou la tonalité de télécopie. Lorsque cette option est en mode COM. le haut-parleur reste activé jusqu'à ce que l'appareil distant réponde.</p> <p> Vous pouvez ajuster le niveau du volume à l'aide de Ligne. Vous ne pouvez ajuster le volume du haut-parleur que lorsque le câble téléphonique est connecté.</p> <ol style="list-style-type: none">Appuyer sur la touche  (FAX) du panneau de commande.Appuyez sur le bouton Ligne. Le haut-parleur émet une tonalité de composition.Appuyez sur les flèches jusqu'à ce que vous obteniez le volume souhaité.Appuyez sur Ligne pour valider la modification et revenir au mode prêt.
SONNERIE	Ajuste le volume de la sonnerie. Pour le volume de sonnerie, vous pouvez choisir entre DESACTIVE, FAIBLE, MOYEN et ELEVEE.

Journal



Selon les options ou le modèle de votre appareil, il est possible que certains menus ne s'affichent pas à l'écran. Dans ce cas, votre appareil ne les prend pas en charge (voir « Présentation des menus » à la page 29).

Pour modifier les options du menu :

- Appuyer sur **•••(Menu) > Config systeme > Journal** sur le panneau de commande.

Élément	Description
Configuration	Permet d'imprimer un journal sur la configuration générale de l'appareil.
Infos conso.	Permet d'imprimer la page d'informations concernant les consommables.
Page Demo	Permet d'imprimer la page démo pour vérifier l'impression correcte ou non de votre appareil.
Carnet adres.	Permet d'imprimer tous les numéros de télécopie actuellement enregistrés dans la mémoire de l'appareil.
Confirm. téléc	Permet d'imprimer un rapport de transmission indiquant le numéro de télécopie, le nombre de pages, la durée totale, le mode de communication et le résultat de la transmission. Vous pouvez paramétrer votre appareil pour imprimer automatiquement un journal de confirmation de transmission après chaque tâche fax.
Fax envoye	Permet d'imprimer des informations sur les dernières télécopies envoyées.
Fax reçu	Permet d'imprimer des informations sur les dernières télécopies reçues.
Trav. program.	Permet d'imprimer la liste des documents actuellement stockés correspondant à des télécopies différées, avec l'heure de début et le type de chaque opération.
Fax indésirable	Permet d'imprimer les numéros de télécopie désignés comme numéros de télécopie indésirables.
CONFIG RESEAU	Permet d'imprimer des informations sur la connexion réseau et la configuration de votre appareil.
Compteur util.	Permet d'imprimer une page d'utilisation. La page Utilisation contient le nombre total de pages imprimées.

Entretien



Selon les options ou le modèle de votre appareil, il est possible que certains menus ne s'affichent pas à l'écran. Dans ce cas, votre appareil ne les prend pas en charge (voir « Présentation des menus » à la page 29).

Pour modifier les options du menu :

- Appuyer sur **•••(Menu) > Config système > Maintenance** sur le panneau de commande.



Élément	Description
Eff. mess. ton. vide	Lorsque la cartouche de toner sera vide, ce message apparaîtra. Vous pouvez l'effacer.
Dur vie conso	Indique la durée de vie des consommables (voir « Suivi de la durée de vie des consommables » à la page 149.)
Gest. images	Permet de régler les paramètres de couleur, comme le contraste, le calage des couleurs, la densité des couleurs, etc. <ul style="list-style-type: none">• Coul. person.: permet d'ajuster le contraste, couleur par couleur.<ul style="list-style-type: none">- Par défaut: permet d'optimiser les couleurs automatiquement.- Densité impr.: permet d'ajuster manuellement le contraste de la couleur pour chaque cartouche. Il est recommandé d'utiliser le paramètre par défaut pour obtenir la meilleure qualité d'impression.
Numero serie	Permet d'afficher le numéro de série de l'appareil. Si vous appelez pour une réparation ou si vous vous enregistrez comme utilisateur sur le site de HP, vous aurez besoin de ce numéro.
Alert ton faib	Permet de personnaliser le niveau d'alerte, à toner faible ou à fin de toner (voir « Configuration de l'alerte de toner faible » à la page 150).
AL.niv.bas im.	Personnalise le niveau d'alerte du bas niveau de l'unité d'imagerie.



Configuration du réseau



Selon les options ou le modèle de votre appareil, il est possible que certains menus ne s'affichent pas à l'écran. Dans ce cas, votre appareil ne les prend pas en charge (voir « Présentation des menus » à la page 29).

- Appuyer sur **...** (Menu) > **Reseau** sur le panneau de commande.

Option	Description
TCP/IP (IPV4)	Permet de sélectionner le protocole approprié et de configurer les paramètres à utiliser dans l'environnement réseau.  De nombreux paramètres doivent être définis. Si vous n'êtes pas sûr de vous, laissez-les en l'état ou consultez l'administrateur du réseau.
TCP/IP (IPV6)	Sélectionner cette option pour utiliser l'environnement réseau via IPv6 (voir « Configuration IPv6 » à la page 54).
Ethernet	Permet de configurer la vitesse de transmission du réseau et le port actif.
Wi-Fi	Sélectionne cette option pour utiliser le réseau Wi-Fi.
Effacer regl.	Permet de restaurer les paramètres réseau à leurs valeurs par défaut. (Redémarrage nécessaire.)
Config reseau	Cette liste donne des informations sur la connexion réseau et la configuration de votre appareil.
Gest protocole	Vous pouvez activer ou désactiver les protocoles suivants. <ul style="list-style-type: none">• HTTP : Vous pouvez paramétrer pour utiliser ou non le serveur internet Intégré HP.  Mettez l'appareil hors tension puis sous tension après avoir modifié cette option. <ul style="list-style-type: none">• WINS: Vous pouvez configurer le serveur WINS. Le WINS (Windows Internet Name Service) est utilisé dans le système d'exploitation Windows.  Mettez l'appareil hors tension puis sous tension après avoir modifié cette option.

Option	Description
Gest protocole	<ul style="list-style-type: none"> • SNMPv1/v2: Vous devez activer cette option pour utiliser le protocole SNMP V1/V2. L'administrateur peut utiliser le SNMP pour surveiller et gérer les appareils sur le réseau. • UPnP(SSDP): Vous devez activer cette option pour utiliser le protocole UPnP (SSDP). <p> Mettez l'appareil hors tension puis sous tension après avoir modifié cette option.</p> <ul style="list-style-type: none"> • mDNS: Vous devez activer cette option pour utiliser le protocole MDNS (Multicast Domain Name System). • SLP: Vous pouvez configurer le SLP (Service Location Protocol). Ce protocole permet aux applications hôtes de trouver les services sur un réseau local sans configuration préalable. <p> Mettez l'appareil hors tension puis sous tension après avoir modifié cette option.</p>

Maintenance

Ce chapitre fournit des informations sur l'achat des consommables, des accessoires et des pièces de rechange disponibles pour votre appareil.

- Commande de consommables et d'accessoires 138
- Consommables disponibles 139
- Pièces de rechange disponibles 141
- Stockage de la cartouche de toner 142
- Redistribution du toner 144
- Remplacement de la cartouche de toner 145
- Remplacement du tambour d'imagerie 146
- Remplacement de l'unité de collecte de toner 148
- Suivi de la durée de vie des consommables 149
- Configuration de l'alerte de toner faible 150
- Nettoyage de l'appareil 151
- Conseils pour déplacer et stocker l'appareil 154

Commande de consommables et d'accessoires



Les accessoires disponibles peuvent varier d'un pays à l'autre. Contactez votre représentant commercial pour obtenir la liste des consommables et pièces de rechange disponibles.

Pour commander des consommables, accessoires et pièces de maintenance agréées HP, contacter votre concessionnaire local HP ou le revendeur qui vous a vendu votre machine. Vous pouvez également visiter <https://store.hp.com/>, puis sélectionner votre pays/région pour trouver les informations de contact pour bénéficier de nos services.

Consommables disponibles

Lorsque les consommables arrivent à épuisement, vous pouvez commander les types suivants de consommables pour votre appareil :

Élément	Nom de produit	Numéro de cartouche	Numéro de produit	Région ^a
Cartouche de toner	Cartouche de toner laser d'origine HP 116A	116A Noir	W2060A	Uniquement pour utilisation en Amérique du Nord et en Amérique Latine
		116A Cyan	W2061A	
		116A Jaune	W2062A	
		116A Magenta	W2063A	
	Cartouche de toner laser d'origine HP 117A	117A Noir	W2070A	Pour utilisation uniquement en Europe, Russie, CIS, Moyen-Orient et Afrique
		117A Cyan	W2071A	
		117A Jaune	W2072A	
		117A Magenta	W2073A	
	Cartouche de toner laser d'origine HP 118A	118A Noir	W2080A	Pour utilisation uniquement en Chine
		118A Cyan	W2081A	
		118A Jaune	W2082A	
		118A Magenta	W2083A	
Cartouche de toner laser d'origine HP 119A	119A Noir	W2090A	Pour utilisation uniquement en Asie-Pacifique sauf la Chine	
	119A Cyan	W2091A		
	119A Jaune	W2092A		
	119A Magenta	W2093A		
Tambour d'imagerie	Tambour d'imagerie laser d'origine HP 120A	120A	W1120A	Pour utilisation dans tous les pays sauf la Chine
	Tambour d'imagerie laser d'origine HP 132A	132A	W1132A	Pour utilisation uniquement en Chine
Unité de collecte de toner	Unité de collecte de toner laser HP		5KZ38A	Pour utilisation dans tous les pays sauf la Chine
			5LX86A	Pour utilisation uniquement en Chine

a. Lorsque vous achetez de nouveaux consommables ou cartouches d'impression, vous devez vous les procurer dans le pays d'achat de l'appareil. Sinon, les cartouches d'impression ou autres consommables ne seront pas compatibles avec votre appareil étant donné que leur configuration varie en fonction des pays.



La durée de vie de la cartouche peut varier selon les options, le pourcentage de zone d'image et le mode de tâches utilisés.



HP ne recommande pas l'utilisation de cartouches de toner HP non authentiques, comme des cartouches rechargées ou reconditionnées. HP ne peut pas garantir la qualité d'une cartouche non d'origine HP. Les interventions requises suite à l'utilisation de cartouches au toner HP non d'origine ne sont pas couvertes par la garantie de la machine.

Pièces de rechange disponibles

Vous devez remplacer les pièces d'entretien à des intervalles spécifiques pour maintenir la machine dans les meilleures conditions et éviter les problèmes de qualité d'impression et d'alimentation de papier consécutifs aux pièces usées. Les pièces d'entretien sont pour la plupart les rouleaux, les courroies et les patins. Cependant, la période de remplacement et les pièces peuvent différer selon le modèle. Il est recommandé de faire effectuer ces opérations de maintenance par un fournisseur agréé, un distributeur ou le revendeur auprès duquel vous avez acquis l'appareil. Pour acheter des pièces d'entretien, contactez le revendeur auprès duquel vous avez acheté l'appareil. La période de remplacement pour les pièces de maintenance est indiquée dans le programme consacré à l'état de l'imprimante HP. Ou sur l'UI (Interface utilisateur) si votre appareil prend en charge un écran d'affichage La période de remplacement varie en fonction du système d'exploitation utilisé, des performances de l'informatique, des logiciels d'application, de la méthode de connexion, du type de papier, du format de papier, et de la complexité du travail.

Stockage de la cartouche de toner

Les cartouches de toner contiennent des composants qui sont sensibles à la lumière, à la température et à l'humidité. HP suggère aux utilisateurs de respecter ces recommandations pour assurer un rendement optimal, la plus haute qualité et la plus longue durée de vie de votre nouvelle cartouche de toner HP.

Rangez cette cartouche dans le même environnement que celui où sera utilisée l'imprimante. Il peut s'agir de conditions de température et d'humidité contrôlées. La cartouche de toner doit rester dans son emballage d'origine, non ouvert, jusqu'à son installation – si vous ne disposez pas de l'emballage d'origine, couvrez l'ouverture supérieure de la cartouche avec du papier et stockez-la dans un meuble.

L'ouverture anticipée de l'emballage de la cartouche réduit considérablement sa durée de conservation et d'utilisation. Ne rangez pas la cartouche à même le sol. Si vous retirez la cartouche de toner de l'imprimante, stockez-la toujours en respectant les instructions suivantes.

- Rangez la cartouche à l'intérieur du sachet de protection de l'emballage original.
- Stockez-la à plat (pas déposée sur une extrémité) selon la même orientation que si elle était installée dans l'appareil.
- Ne stockez pas les consommables dans les conditions suivantes:
 - à une température supérieure à 40 °C
 - à un taux d'humidité inférieur à 20 % ou supérieur à 80 %.
 - dans un environnement soumis à des variations importantes en termes d'humidité ou de température.
 - exposés directement au rayonnement solaire ou à l'éclairage de la pièce.
 - dans des endroits poussiéreux.
 - dans une voiture sur une trop longue période.
 - dans un environnement comportant des gaz corrosifs.
 - dans un environnement iodé.

Instructions de manipulation

- Ne pas toucher la surface du tambour photoconducteur dans la cartouche.
- N'exposez pas la cartouche à des vibrations ou chocs inutiles.
- Ne faites jamais tourner le tambour à la main, particulièrement dans le sens inverse, sous peine d'endommager le mécanisme interne et de renverser du toner.

Utilisation de la cartouche de toner

HP ne recommande ni n'approuve l'utilisation de cartouches de toner de marques non-HP dans votre imprimante incluant les cartouches génériques, les marques de distributeurs, les cartouches remplies à nouveau ou reconditionnées.



La garantie de l'imprimante HP ne couvre pas les dommages causés à la machine par l'utilisation de cartouches de toner de marque rechargées, reconditionnées ou d'une autre marque que HP.

Durée de vie estimée d'une cartouche

La durée de vie (l'autonomie) estimée d'une cartouche dépend de la quantité de toner utilisée pour chaque travail d'impression. La durée de vie réelle peut varier selon la densité des pages imprimées, l'environnement de travail, le pourcentage de la zone d'image, les intervalles entre les impressions, le type et/ou le format du support d'impression. Par exemple, si vous imprimez beaucoup de graphiques, la consommation de toner est plus élevée et vous pouvez être amené à changer plus souvent la cartouche.

Redistribution du toner

Vous pouvez améliorer temporairement la qualité d'impression en répartissant le toner restant dans la cartouche. Parfois, des bandes blanches ou une impression plus claire peuvent persister même après la redistribution du toner.



Les illustrations de ce mode d'emploi peuvent être différentes de votre appareil en fonction de ses options ou du modèle. Vérifiez le type de votre appareil (voir « Vue avant » à la page 19).



- N'utilisez pas d'objets pointus, comme un couteau ou des ciseaux, pour ouvrir l'emballage de la cartouche de toner.
- Si vous recevez du toner sur vos vêtements, essuyez-les avec un chiffon sec et lavez-les à l'eau froide. L'eau chaude fixe le toner sur le tissu.
- Lorsque vous ouvrez le module de numérisation, maintenez le chargeur de documents et le module de numérisation ensemble.
- Imprimer même après l'état de toner vide peut endommager sérieusement votre appareil.

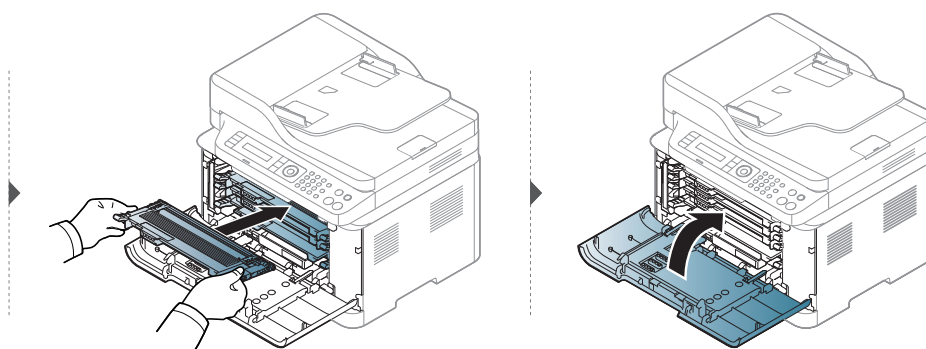
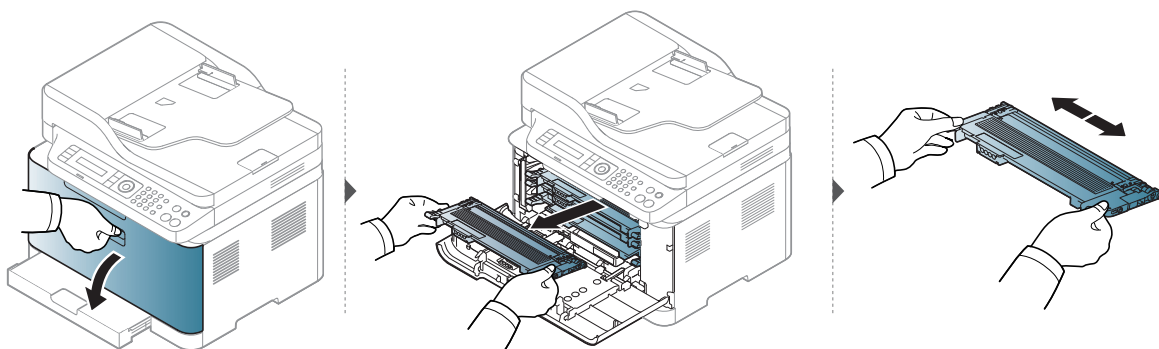

Remplacement de la cartouche de toner

Lorsque la cartouche de toner doit être remplacée, vérifiez le type de cartouche de toner adapté à votre appareil (voir « Consommables disponibles » à la page 139).



- Secouez bien la cartouche de toner, afin d'améliorer la qualité de l'impression initiale.
- Les illustrations de ce mode d'emploi peuvent être différentes de votre appareil en fonction de ses options ou du modèle. Vérifiez le type de votre appareil (voir « Vue avant » à la page 19).



- N'utilisez pas d'objets pointus, comme un couteau ou des ciseaux, pour ouvrir l'emballage de la cartouche de toner.
- Si vous recevez du toner sur vos vêtements, essuyez-les avec un chiffon sec et lavez-les à l'eau froide. L'eau chaude fixe le toner sur le tissu.
- Lorsque vous ouvrez le module de numérisation, maintenez le chargeur de documents et le module de numérisation ensemble.
- Imprimer même après l'état de toner vide peut endommager sérieusement votre appareil.

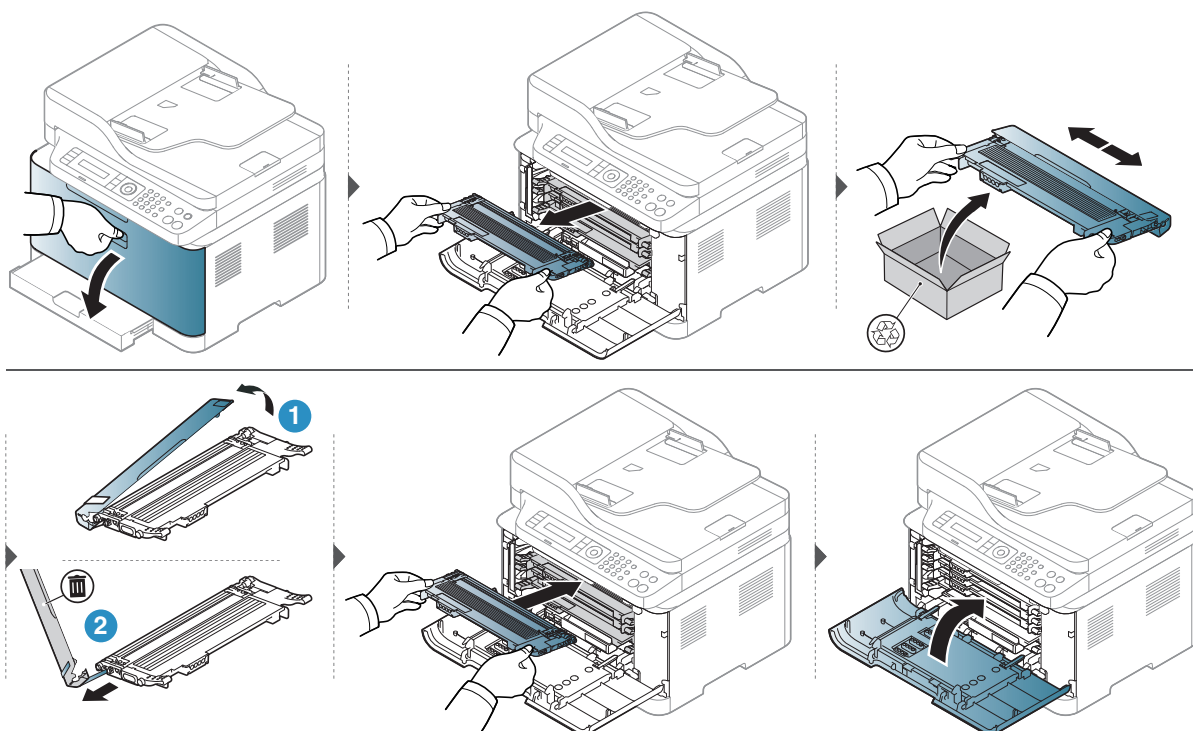

Remplacement du tambour d'imagerie

À la fin de la durée de vie du tambour d'imagerie, la fenêtre État de l'imprimante s'affiche à l'ordinateur, signalant que le tambour d'imagerie doit être remplacé. Dans le cas contraire, l'impression est interrompue.



Lorsque l'unité d'imagerie a atteint son autonomie, la machine s'arrête d'imprimer. Dans ce cas, vous pouvez choisir d'arrêter ou de poursuivre l'impression depuis le Serveur internet intégré HP (**Paramètres > Paramètres de l'appareil > Système > Config. > Gestion des consommables > Arrêt de l'unité d'imagerie**). Désactiver cette option et poursuivre l'impression peut endommager le système de l'appareil.



Le tambour d'imagerie installé dans ce produit est couvert par la garantie du produit. Les tambours d'imagerie de rechange bénéficient d'une garantie limitée d'un an à compter de la date d'installation. La date d'installation du tambour d'imagerie s'affiche sur le rapport d'infos des consommables.
La garantie de protection Premium de HP ne s'applique qu'aux cartouches d'impression du produit.



- Ne pas utiliser d'objets tranchants tels qu'un couteau ou des ciseaux pour ouvrir l'emballage du tambour d'imagerie. Vous risqueriez d'endommager la surface du tambour d'imagerie.
- Veillez à ne pas rayer la surface du tambour d'imagerie.
- Pour éviter les dégâts, ne pas exposer le tambour d'imagerie à la lumière pendant plus de quelques minutes. Couvrez-la avec une feuille de papier pour la protéger, si nécessaire.
- Avant de fermer le capot avant, assurez-vous que toutes les cartouches de toner sont correctement installées.

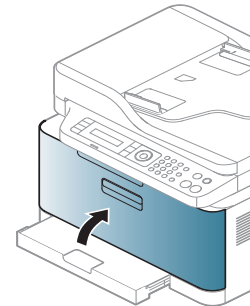
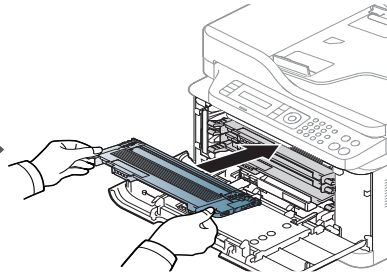
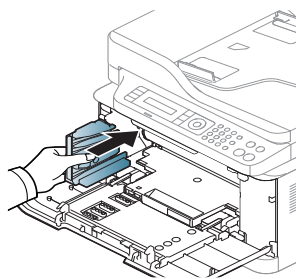
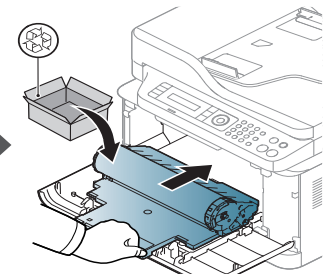
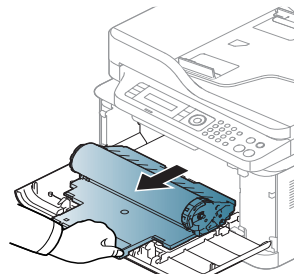
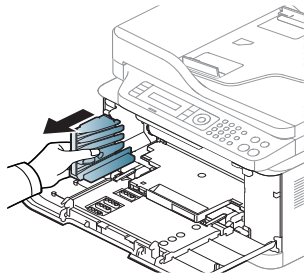
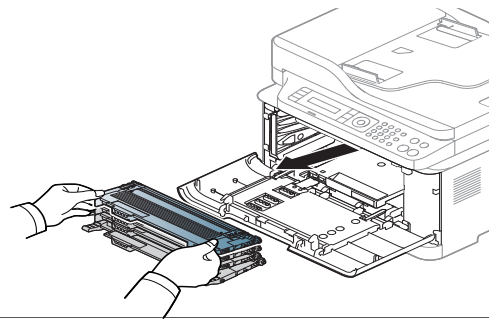
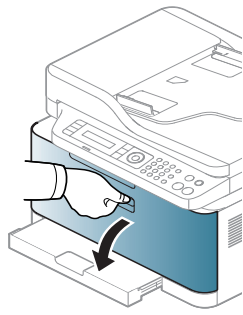

Remplacement de l'unité de collecte de toner

Lorsque la durée de vie de l'unité de collecte de toner a expiré, un message en rapport avec la collecte de toner s'affiche à l'écran du panneau de commande, indiquant que l'unité de collecte de toner usagé doit être remplacée. Vérifier l'unité de collecte de toner de votre machine (voir « Consommables disponibles » à la page 139). Au sujet de l'information sur l'installation de l'unité de collecte de toner, se reporter au guide d'installation de l'unité de collecte de toner qui fait partie du paquet.



- Des particules de toner peuvent pénétrer dans l'appareil, mais ceci ne signifie pas qu'il est endommagé. Contactez un technicien de maintenance lorsque des problèmes de qualité d'impression se produisent.
- En extrayant l'unité de collecte de toner de la machine, déplacer le conteneur prudemment pour ne pas le laisser tomber.
- S'assurer de poser l'unité de collecte de toner sur une surface plane pour ne pas faire s'écouler de toner.



Ne pas incliner ni renverser le conteneur.

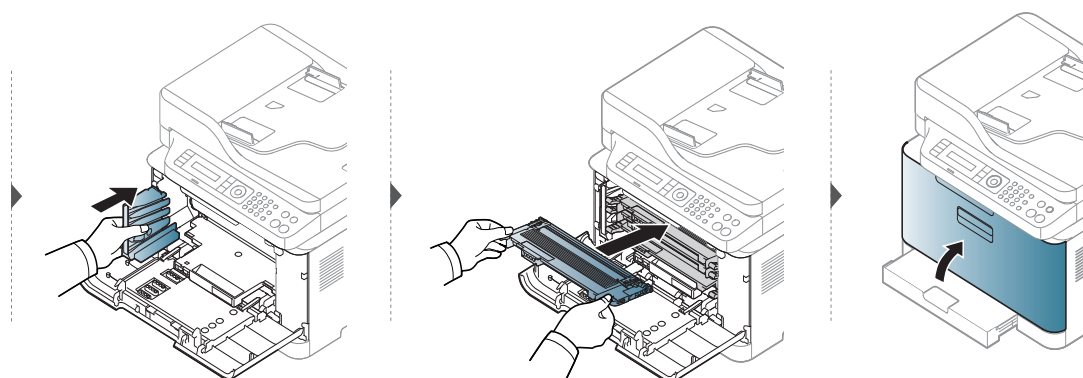
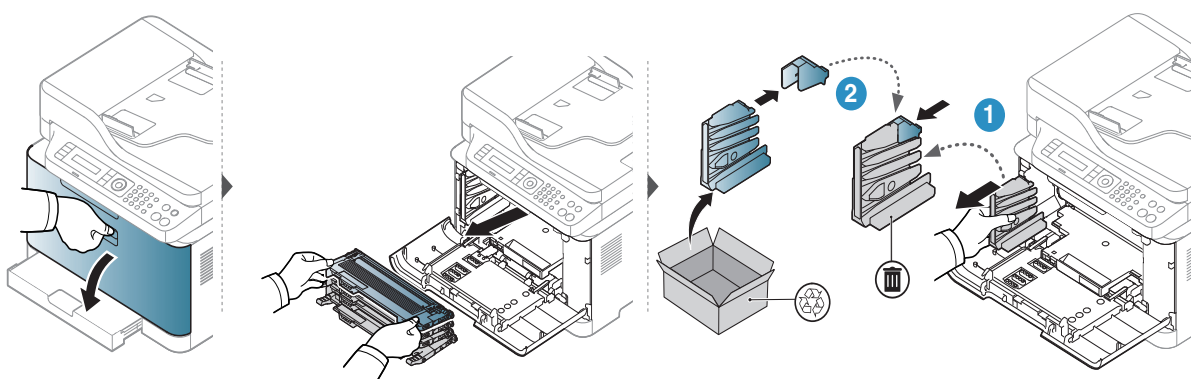

Suivi de la durée de vie des consommables

Si vous rencontrez de fréquents problèmes de bourrage papier ou d'impression, vérifiez le nombre de pages que l'appareil a imprimé ou numérisé. Remplacez si nécessaire les pièces correspondantes.



Il peut être nécessaire d'appuyer sur **OK** pour accéder aux sous-menus, pour certains modèles.

- 1 Sélectionnez **•••(Menu) > Config systeme > Maintenance > Dur vie conso** sur le panneau de commande.
- 2 Sélectionnez l'option désirée, puis appuyez sur **OK**.
 - **Total** : affiche le nombre total de pages imprimées.
 - **Numeris. ADF** : affiche le nombre de pages imprimées à l'aide du chargeur automatique.
 - **Numeris. vitre** : affiche le nombre de pages numérisées à l'aide de la vitre d'exposition.
 - **Infos conso.** : imprime la page d'informations concernant les consommables.
- 3 Appuyez sur  (**Annuler**) pour revenir au mode prêt.

Configuration de l'alerte de toner faible

Si la cartouche du toner est presque épuisée, un message apparaît (ou un voyant s'allume) informant l'utilisateur qu'il doit la changer. Vous pouvez choisir de faire apparaître ou non ce message (ou de faire s'allumer ou non ce voyant).



- L'accès aux menus peut varier d'un modèle à l'autre (voir « Accès au menu » à la page 29).
- Il peut être nécessaire d'appuyer sur **OK** pour accéder aux sous-menus, pour certains modèles.

-
- 1 Sélectionnez **•••(Menu) > Config systeme > Maintenance > Alert ton faib** sur le panneau de commande.
 - 2 Sélectionnez l'option de votre choix.
 - 3 Appuyez sur **OK** pour valider votre choix.

Nettoyage de l'appareil

Si des problèmes de qualité d'impression surviennent, ou si vous utilisez votre appareil dans un environnement poussiéreux, vous devez nettoyer votre appareil régulièrement afin de préserver des conditions d'impression optimale et augmenter la durée de vie de votre appareil.



- Le nettoyage du boîtier de l'appareil avec des produits d'entretien contenant une forte teneur en alcool, solvant ou autre substance puissante peut décolorer ou endommager le boîtier.
- Si votre appareil ou son environnement proche est souillé par du toner, nous vous recommandons d'utiliser un tissu ou un chiffon humidifié avec de l'eau pour le nettoyer. Avec un aspirateur, vous risquez de faire voler le toner et d'être incommodé par le nuage ainsi formé.

Nettoyage de l'extérieur

Nettoyez le boîtier de l'imprimante avec un chiffon doux non pelucheux. Humidifiez légèrement le chiffon avec de l'eau, mais faites attention à ne pas laisser couler de liquide sur l'appareil ou à l'intérieur.

Nettoyage de l'intérieur

Lors de l'impression, des particules de poussière, de toner et de papier peuvent s'accumuler à l'intérieur de l'appareil. Cette accumulation risque d'entraîner des problèmes de qualité d'impression, tels que la présence de taches ou de traînées de toner. Le fait de nettoyer l'intérieur de l'appareil permet de supprimer et de diminuer ce genre de problèmes.



- Pour éviter d'endommager le tambour d'imagerie, ne l'exposez pas à la lumière plus de quelques minutes. Si nécessaire, recouvrez-le d'une feuille de papier.
- Ne touchez pas la partie verte du tambour d'imagerie. Utilisez la poignée du tambour d'imagerie pour éviter de toucher la zone en question.
- Utilisez un chiffon non pelucheux sec lorsque vous nettoyez l'intérieur de l'appareil, évitez d'endommager le rouleau de transfert, ainsi que tout autre composant interne. N'utilisez pas de solvant comme du benzène ou du diluant pour peinture. Des problèmes de qualité d'impression peuvent survenir et endommager l'appareil.



- Utilisez un chiffon sec et non pelucheux pour nettoyer l'appareil.
- Mettez l'appareil hors tension et débranchez le cordon d'alimentation. Attendez que l'appareil refroidisse. Si votre appareil possède un interrupteur d'alimentation, éteignez l'appareil avant de le nettoyer.
- Les illustrations de ce mode d'emploi peuvent être différentes de votre appareil en fonction de ses options ou du modèle. Vérifiez le type de votre appareil (voir « Vue avant » à la page 19).
- Lorsque vous ouvrez le module de numérisation, maintenez le chargeur de documents et le module de numérisation ensemble.

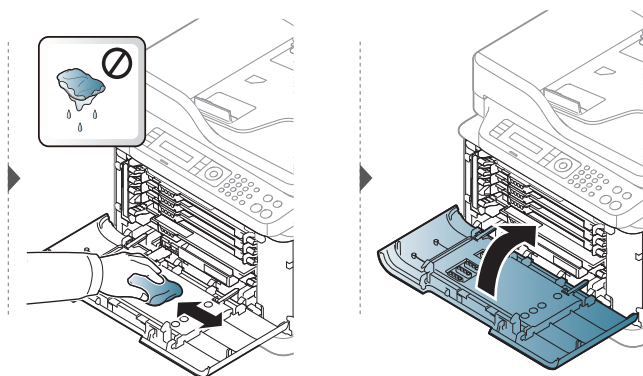
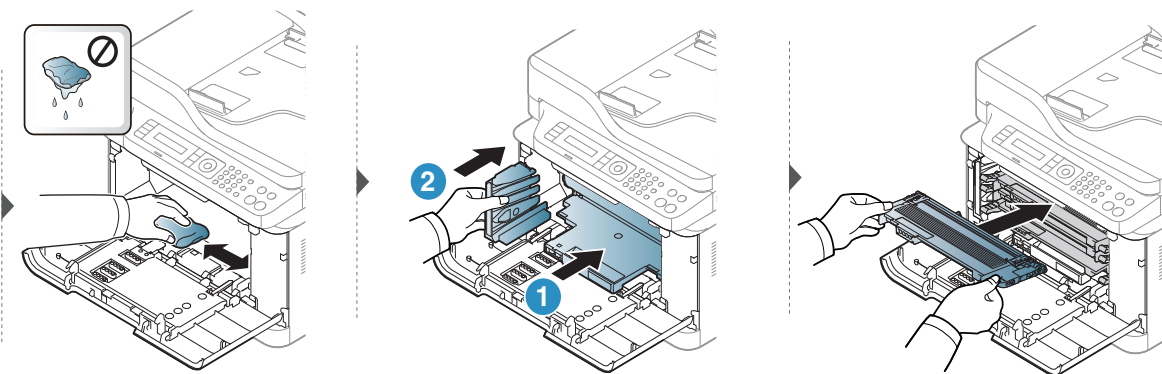
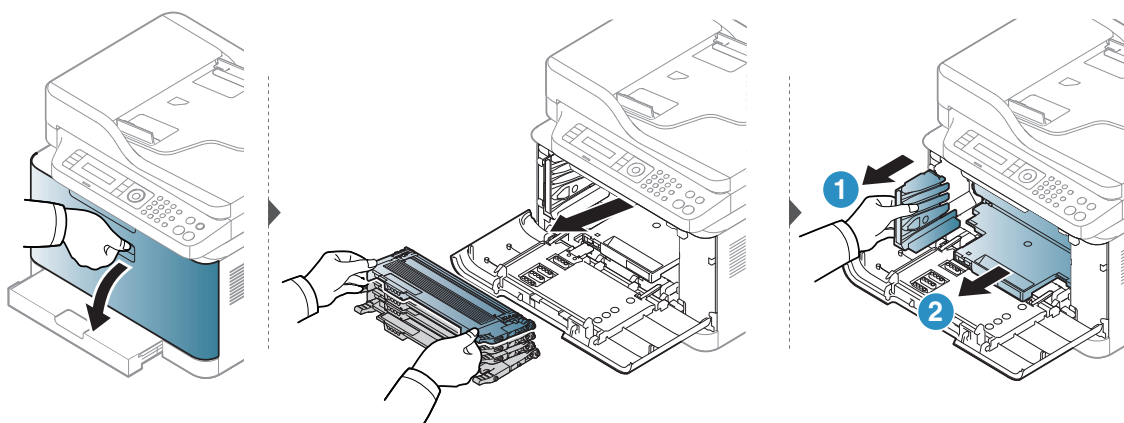

Nettoyage du scanner

En nettoyant régulièrement le module de numérisation, vous aurez l'assurance d'obtenir une qualité de copie optimale. Nous vous conseillons de nettoyer le module tous les matins et dans la journée, si besoin est.



- Mettez l'appareil hors tension et débranchez le cordon d'alimentation. Attendez que l'appareil refroidisse. Si votre appareil possède un interrupteur d'alimentation, éteignez l'appareil avant de le nettoyer.
- Les illustrations de ce mode d'emploi peuvent être différentes de votre appareil en fonction de ses options ou du modèle. Vérifiez le type de votre appareil (voir « Vue avant » à la page 19).

- 1 Humidifiez légèrement un chiffon doux non pelucheux ou une serviette en papier avec de l'eau.
- 2 Soulevez et ouvrez le capot du scanner.
- 3 Essuyez la vitre d'exposition jusqu'à ce qu'elle soit propre et sèche.

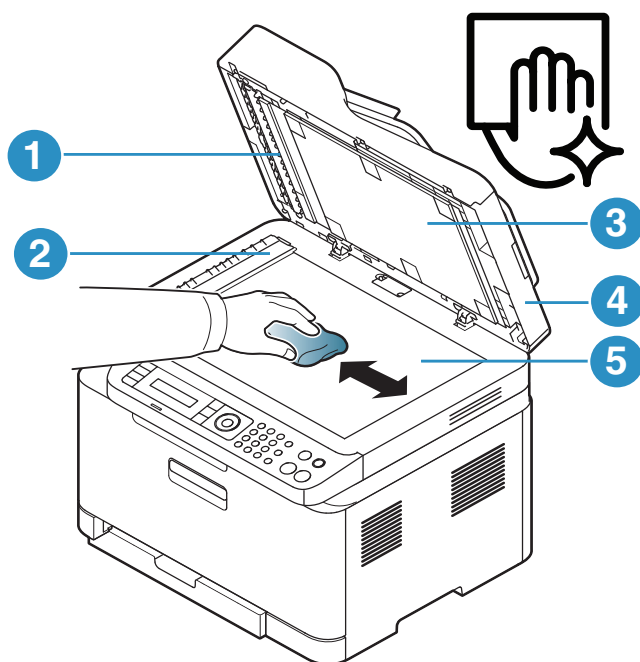

1. Barre blanche
2. Vitre du chargeur de documents
3. Fond blanc
4. Capot du scanner
5. Vitre d'exposition

- 4 Fermez le capot du scanner.

Conseils pour déplacer et stocker l'appareil

- Assurez-vous de ne pas incliner ni renverser l'appareil lorsque vous le déplacez. Dans le cas contraire, l'intérieur de l'appareil peut être contaminé par du toner, ce qui peut endommager l'appareil ou réduire la qualité d'impression.
- Lors du déplacement de l'appareil, assurez-vous qu'au moins deux personnes le tiennent fermement.

Dépannage

Ce chapitre fournit des informations utiles en cas de dysfonctionnement.



Ce chapitre fournit des informations utiles en cas de dysfonctionnement. Si votre appareil dispose d'un écran, consultez le message qui s'y affiche avant de résoudre le problème.

- Astuces pour éviter les bouchages papier **156**
- Suppression des bouchages d'original **157**
- Résolution des bouchages papier **160**
- Comprendre les voyants **163**
- Le message « Low Toner » ou « Very Low Toner » s'affiche dans le Journal d'informations sur consommables **165**
- Signification des messages d'erreur **166**
- Problèmes d'alimentation papier **174**
- Problèmes d'alimentation et de connexion des câbles **175**
- Résolution d'autres problèmes **176**
- Résoudre les problèmes de réseau sans fil. **191**

Astuces pour éviter les bourrages papier

La plupart des bourrages papier peuvent être évités en sélectionnant des types de support adaptés. Pour éviter les bourrages papier, suivez les instructions suivantes :

- Assurez-vous que les guides papier ajustables sont correctement positionnés (voir « Vue d'ensemble du bac » à la page 38).
- Éviter de retirer le papier du bac pendant une impression.
- Courbez le papier, déramez-le puis remettez-le bien à plat avant de le charger dans le bac.
- N'utilisez pas de papier froissé, humide ou ondulé.
- Ne mélangez pas différents types de papier dans le bac.
- Utilisez uniquement les supports d'impression recommandés (voir « Spécifications des supports d'impression » à la page 196).
- N'utilisez pas de papier comportant un bord de conduite ou gondolé, ceci pouvant causer un bourrage papier ou le papier pouvant être froissé. Retournez la pile de papier dans le bac.

Suppression des brouillages d'original

Lorsqu'un original se bloque en passant dans le chargeur de documents, un message d'avertissement s'affiche à l'écran.



Pour ne pas déchirer le document bloqué, retirez-le avec délicatesse et précaution.



Pour éviter les brouillages de document, utilisez la vitre d'exposition pour les originaux en papier épais, fin ou de différents types.

Bouillage du papier d'origine devant le scanner



- Les illustrations de ce mode d'emploi peuvent être différentes de votre appareil en fonction de ses options ou du modèle. Vérifiez le type de votre appareil (voir « Vue avant » à la page 19).
 - Cette solution peut ne pas être possible selon le modèle ou les appareils optionnels (voir « Fonctionnalités diverses » à la page 9).
-

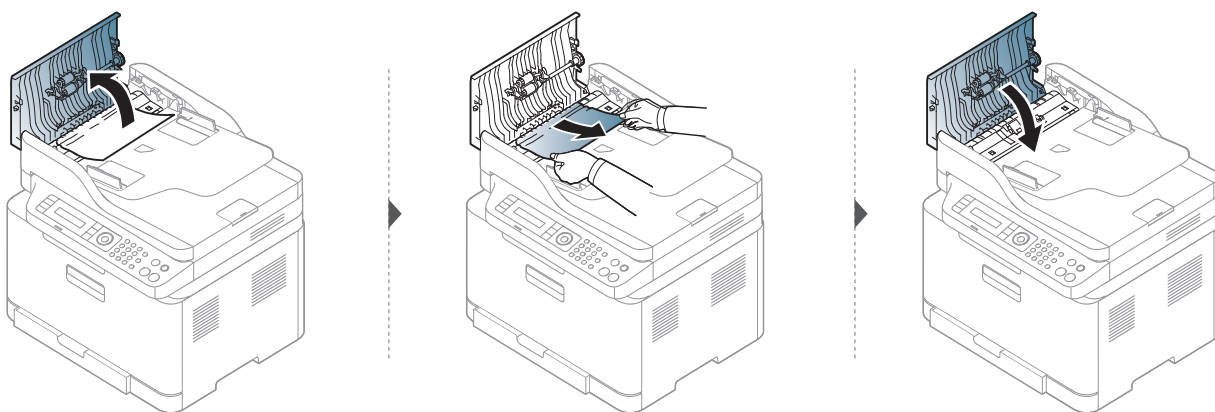

Bourrage du papier d'origine dans le scanner



- Les illustrations de ce mode d'emploi peuvent être différentes de votre appareil en fonction de ses options ou du modèle. Vérifiez le type de votre appareil (voir « Vue avant » à la page 19).
- Cette solution peut ne pas être possible selon le modèle ou les appareils optionnels (voir « Fonctionnalités diverses » à la page 9).

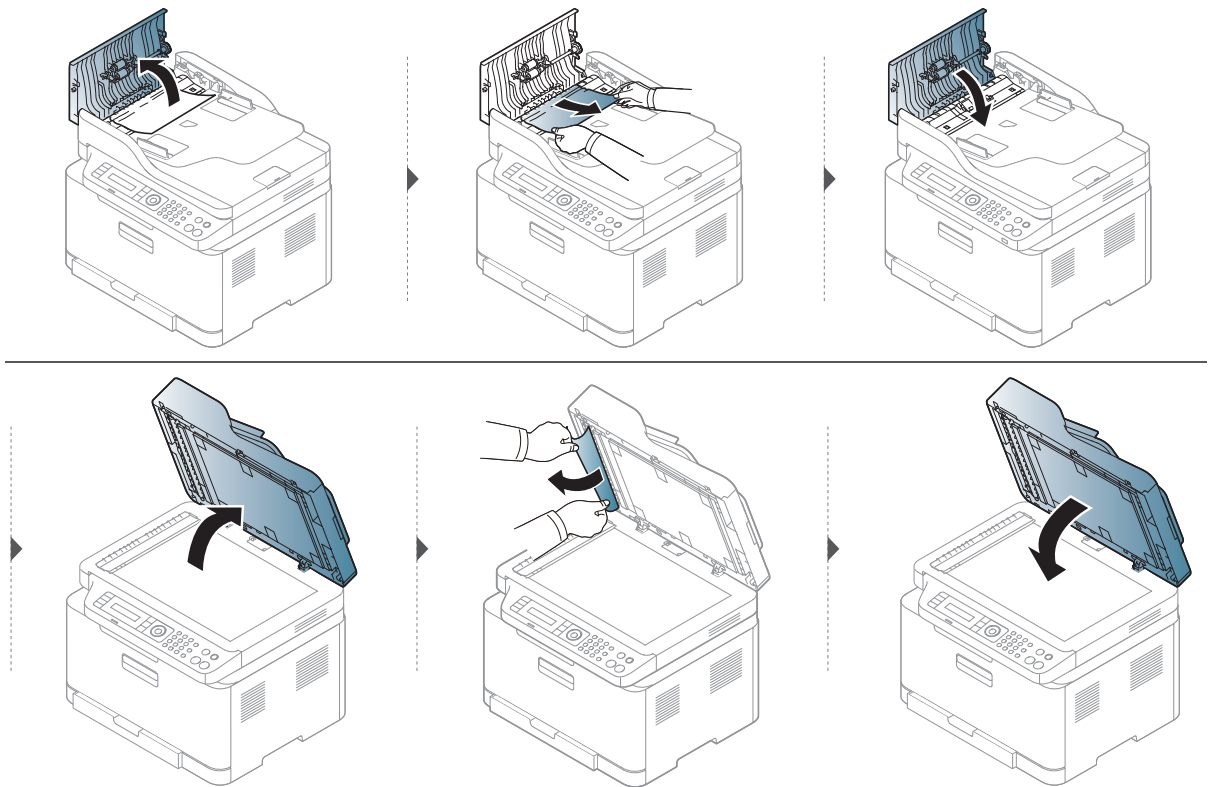

Bourr papier orig dans zone sortie scanner.



- Les illustrations de ce mode d'emploi peuvent être différentes de votre appareil en fonction de ses options ou du modèle. Vérifiez le type de votre appareil (voir « Vue avant » à la page 19).
 - Cette solution peut ne pas être possible selon le modèle ou les appareils optionnels (voir « Vue avant » à la page 19).
-

1 Retirez toutes les pages restantes du chargeur de documents.

2 Retirez délicatement le papier bloqué du chargeur de documents.

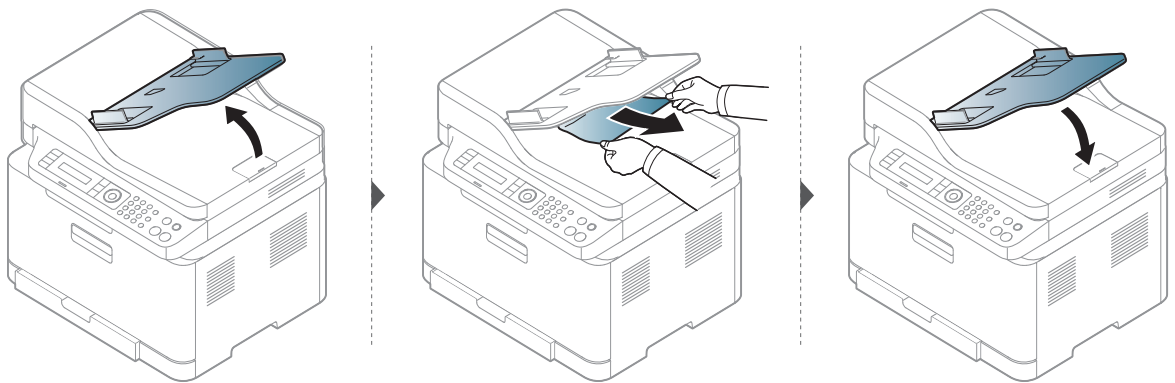

Résolution des brouillages papier



Pour éviter que le papier ne se déchire, tirez dessus avec précaution et lentement.

Dans le bac



Les illustrations de ce mode d'emploi peuvent être différentes de votre appareil en fonction de ses options ou du modèle. Vérifiez le type de votre appareil (voir « Vue avant » à la page 19).

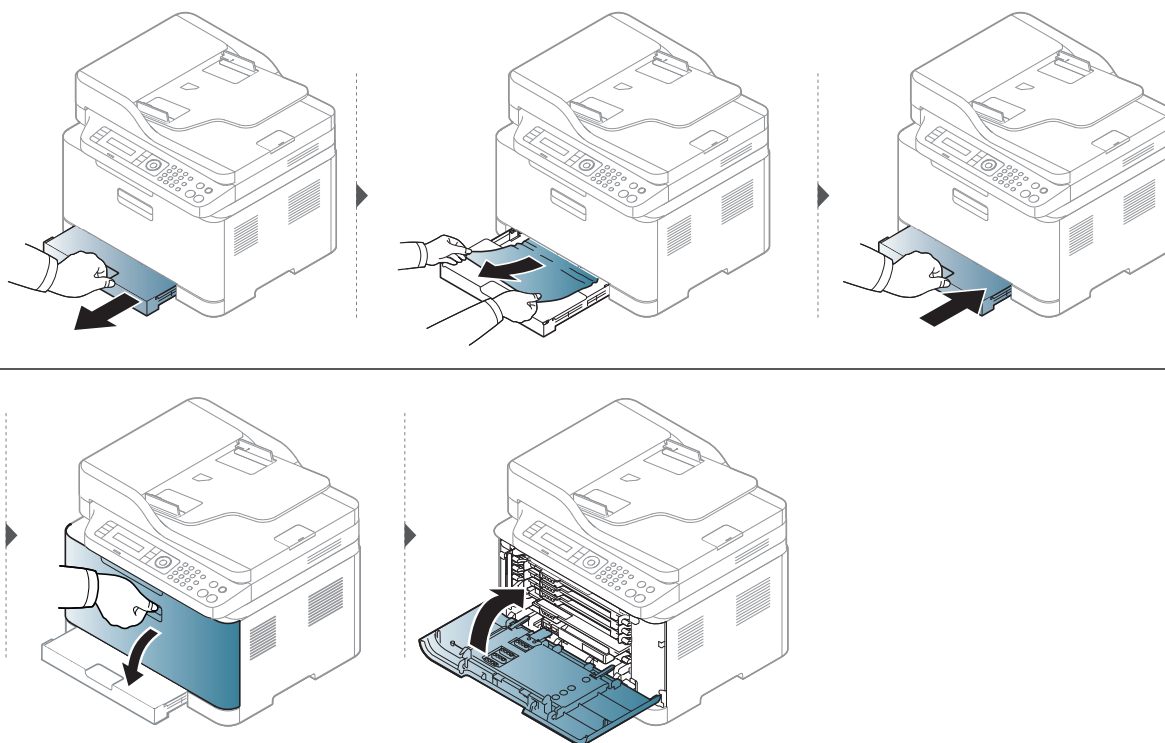

À l'intérieur de l'appareil



- La zone de fusion est extrêmement chaude. Procédez avec prudence lorsque vous retirez le papier bloqué dans l'appareil.
- Les illustrations de ce mode d'emploi peuvent être différentes de votre appareil en fonction de ses options ou du modèle. Vérifiez le type de votre appareil (voir « Vue avant » à la page 19).

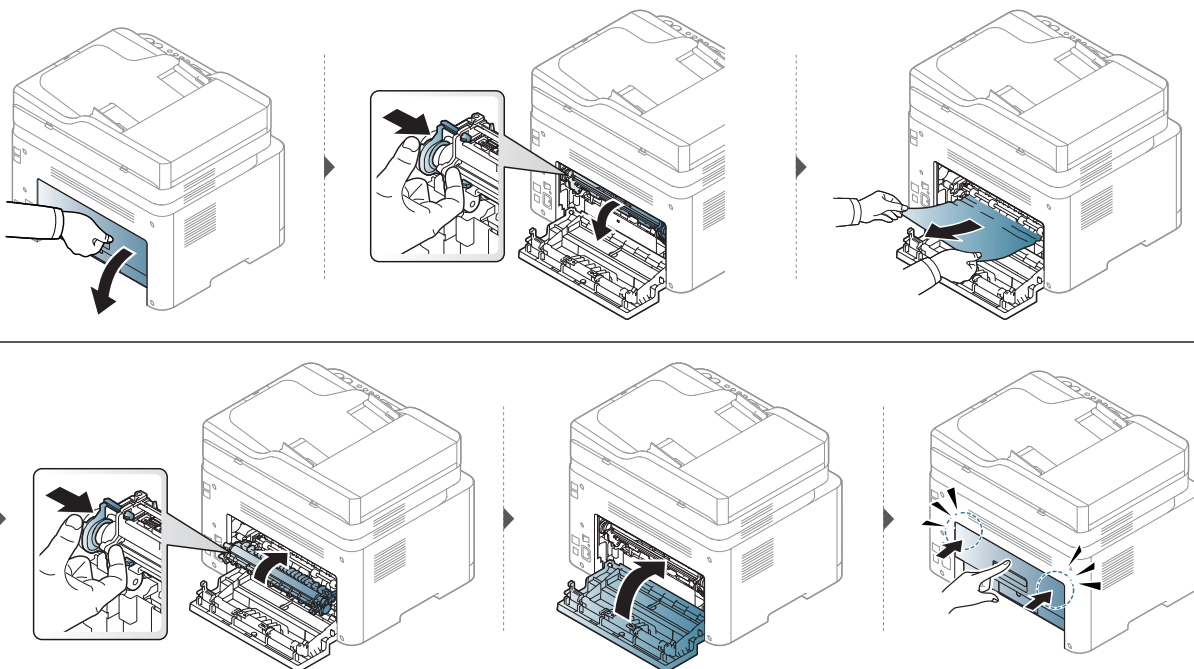

À la sortie papier



- La zone de fusion est extrêmement chaude. Procédez avec prudence lorsque vous retirez le papier bloqué dans l'appareil.
- Les illustrations de ce mode d'emploi peuvent être différentes de votre appareil en fonction de ses options ou du modèle. Vérifiez le type de votre appareil (voir « Vue avant » à la page 19).

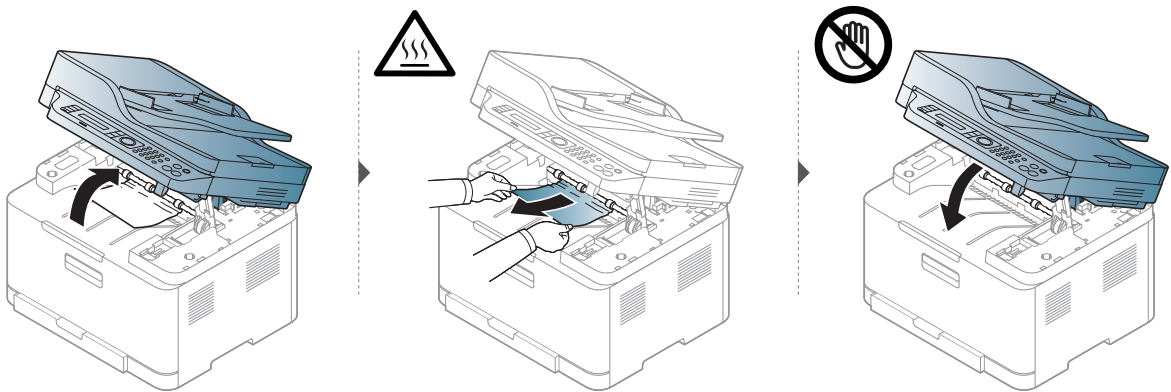

Comprendre les voyants

La couleur du voyant indique le comportement actuel de l'appareil.



- Certains voyants peuvent ne pas être disponibles selon le modèle ou le pays (voir « Vue d'ensemble du panneau de commande » à la page 23).
- Pour corriger l'erreur, consultez le message d'erreur et ses instructions dans la section relative au dépannage (voir « Signification des messages d'erreur » à la page 166).
- Si le problème persiste, contactez un technicien de maintenance.



Voyant Statut

DIODE	État		Description
 (Statut)	Désactivé		L'appareil est déconnecté.
	Vert	Activé	<ul style="list-style-type: none">• L'appareil est connecté et prêt à être utilisé.
		Clignotant	Un clignotement indique que l'appareil est en train de recevoir ou d'imprimer des données.
	Orange	Activé	L'appareil s'est arrêté à la suite d'une erreur sévère.
		Clignotant	<ul style="list-style-type: none">• Un léger dysfonctionnement est survenu et l'appareil est en attente jusqu'à ce qu'il soit corrigé. Consultez le message d'erreur. Dès que le problème est résolu, l'appareil reprend la tâche interrompue.• Une petite quantité de toner reste dans la cartouche. La durée de vie estimée de la cartouche^a de toner est presque atteinte. Préparez une nouvelle cartouche de remplacement. Vous pouvez améliorer provisoirement la qualité d'impression en redistribuant le reste du toner (voir « Redistribution du toner » à la page 144).^b• Le capot est ouvert. Fermez le capot.• Le bac d'alimentation papier est vide lors de la réception ou de l'impression de données. Insérez du papier dans le bac.• Un bourrage papier s'est produit (voir « Résolution des bourrages papier » à la page 160).

a. L'autonomie estimée de la cartouche signifie l'autonomie attendue ou estimée de la cartouche de toner, ce qui indique la capacité moyenne d'impression. Elle est définie conformément à la norme ISO/IEC 19798. Le nombre de pages peut varier en fonction de l'environnement d'exploitation, du pourcentage de zone d'image, du délai entre chaque impression, des graphiques ainsi que du type et du format des supports. Un peu de toner peut rester dans la cartouche, même lorsque la DEL orange est allumée et que l'imprimante s'arrête d'imprimer.

b. Certains voyants peuvent ne pas être disponibles selon le modèle ou le pays (voir « Vue d'ensemble du panneau de commande » à la page 23).

Diode de fonctionnement sans fil / diode d'alimentation

État		Description	
 (Diode Wireless)	Bleu	Désactivé	L'appareil est déconnecté du réseau sans fil.
		Activé	L'appareil se connecte à un réseau sans fil (voir « Configuration du réseau sans fil » à la page 56).
		Clignotant	L'appareil se connecte à un réseau sans fil.
 (Alimentation)	Blanc	Activé	L'appareil est en mode prêt.
		Clignotant	L'appareil est en mode Économie d'énergie.

Le message « Low Toner » ou « Very Low Toner » s'affiche dans le Journal d'informations sur consommables

Low Toner : L'imprimante indique lorsque le niveau de la cartouche de toner est bas. La durée de vie restante de la cartouche actuelle peut varier. Pensez à en avoir une de rechange disponible lorsque la qualité de l'impression n'est plus acceptable. La cartouche n'a pas besoin d'être remplacée.

Very Low Toner : L'imprimante indique lorsque le niveau de la cartouche de toner est très bas. La durée de vie restante de la cartouche actuelle peut varier. Pensez à en avoir une de rechange disponible lorsque la qualité de l'impression n'est plus acceptable. La cartouche n'a pas besoin d'être remplacée maintenant à moins que la qualité d'impression ne soit plus acceptable.

Une fois qu'une cartouche de toner HP a atteint le niveau de **Toner bas** avec le paramètre (EWS) par défaut du HP Embedded Web Server, la garantie de protection Premium de HP pour cette cartouche de toner prend fin.

Pour le journal d'informations sur consommables d'impression de la machine :

- 1 Sélectionner **•••(Menu) > Config systeme > Journal > Infos conso.** sur le panneau de commande.
- 2 Appuyez sur **OK**.
L'impression démarre.

Signification des messages d'erreur

Des messages apparaissent sur le panneau de commande pour indiquer l'état de l'appareil ou des erreurs éventuelles. Reportez-vous aux tableaux ci-dessous pour connaître la signification de ces messages et, le cas échéant, résoudre le problème.



- Si le message ne figure pas dans le tableau, redémarrez l'appareil, puis essayez de lancer de nouveau la tâche d'impression. Si le problème persiste, contactez un technicien de maintenance.
- Notez le contenu du message à l'écran afin de pouvoir l'indiquer si vous appelez le service de maintenance.
- Certains messages peuvent ne pas apparaître en fonction du modèle et des options installées.
- [numéro d'erreur] indique le numéro d'erreur.

Messages concernant le bourrage papier

Message	Signification	Solutions proposées
Bourrage de doc. Suppr bourrage	L'original chargé est coincé dans le chargeur automatique.	Supprimez le bourrage (voir « Bourrage du papier d'origine devant le scanner » à la page 157).
Bourrage papier dans la machine	Du papier est coincé à l'intérieur de l'appareil.	Supprimez le bourrage (voir « À l'intérieur de l'appareil » à la page 161).
Bourrage de papier dans bac	Un bourrage papier s'est produit au niveau du bac papier.	Supprimez le bourrage (voir « Résolution des bourrages papier » à la page 160).
Bourrage papier dans zone sortie	Un bourrage papier est survenu au niveau de la zone de sortie.	Supprimez le bourrage (voir « Bourr papier orig dans zone sortie scanner. » à la page 159).
Bac vide	Le bac est vide.	Chargez du papier dans le bac (voir « Chargement de papier dans le bac » à la page 39).

Messages relatifs à la cartouche de toner

Message	Signification	Solutions proposées
Installer Toner.	Il n'y a pas de cartouche de toner.	Mettez une cartouche de toner en place.
Erreur: #C1-xx11 Cartridge Prob.	Défaillance de la cartouche de toner	La cartouche de toner n'est pas installée. Installez-la.
Erreur: #C1-xx12 Cartridge Prob.	Défaillance de la cartouche de toner	Appelez le service de maintenance.
Toner[couleur] incompatible	Le toner n'est pas compatible.	Installer la cartouche de toner correspondante avec une cartouche HP d'origine. La cartouche de toner n'est pas compatible. Vérifiez le mode d'emploi.
Toner bas	Il reste une petite quantité de toner dans la cartouche indiquée. La durée de vie estimée de la cartouche ^a de toner est presque atteinte.	Préparez une nouvelle cartouche en vue de son remplacement. Vous pouvez améliorer provisoirement la qualité d'impression en secouant la cartouche afin de répartir le toner résiduel (voir « Redistribution du toner » à la page 144).

Message	Signification	Solutions proposées
Toner très bas	La cartouche de toner indiquée a pratiquement atteint son autonomie estimée ^a .	<ul style="list-style-type: none"> • Vous pouvez choisir Stop ou Continuer comme indiqué sur le panneau de commande. Si vous sélectionnez Arrêter, l'imprimante arrête l'impression et vous ne pouvez plus imprimer avant d'avoir changé la cartouche. Si vous sélectionnez Continuer, l'imprimante continue l'Impression, mais la qualité d'impression ne peut pas être garantie. • Pour garantir la meilleure qualité d'impression, remplacez la cartouche de toner lorsque ce message apparaît. L'utilisation d'une cartouche au-delà de ce point peut entraîner des problèmes de qualité d'impression (voir « Remplacement de la cartouche de toner » à la page 145). <p> HP ne recommande pas l'utilisation d'une cartouche de toner HP non d'origine telle qu'une cartouche rechargée ou reconditionnée. HP ne peut garantir la qualité d'une cartouche de toner HP non d'origine. Tout entretien ou réparation requis suite à l'utilisation de cartouches de toner non authentiques HP ne sera pas couvert par la garantie de l'appareil.</p>
	La cartouche de toner indiquée a atteint son autonomie estimée. ^a L'appareil pourrait arrêter l'impression.	Remplacez la cartouche de toner (voir « Remplacement de la cartouche de toner » à la page 145).

a. L'autonomie estimée de la cartouche signifie l'autonomie attendue ou estimée de la cartouche de toner, ce qui indique la capacité moyenne d'impression et est défini conformément à la norme ISO/IEC 19798 (voir « Consommables disponibles » à la page 139). Le nombre de pages peut varier en fonction de l'environnement d'exploitation, du pourcentage de zone d'image, du délai entre chaque impression, du type et du format des supports. Une certaine quantité de toner peut rester dans la cartouche, même lorsque le message « Mettre une nouvelle cartouche » s'affiche et que l'impression cesse.

Messages relatifs au tambour d'imagerie

Message	Signification	Solutions proposées
Préparez nouv unité d'imagerie	La durée de vie de l'unité d'imagerie est sur le point d'expirer.	Préparez une nouvelle unité d'imagerie en vue de son remplacement. (Voir « Remplacement du tambour d'imagerie » à la page 146)
Remplacer par unité imag.neuve	La durée de vie de l'unité d'imagerie est sur le point d'expirer.	Remplacez l'unité d'imagerie par une neuve. (Voir « Remplacement du tambour d'imagerie » à la page 146)

Messages relatifs au bac

Message	Signification	Solutions proposées
Mélangepapier bac	Le format de papier spécifié dans les propriétés de l'imprimante ne correspond pas au papier que vous chargez dans l'imprimante.	Insérez du papier de format approprié dans le bac.

Messages relatifs au réseau

Message	Signification	Solutions proposées
Échec connexion au WPS	L'appareil n'a pas pu se connecter via WPS	Vérifiez les paramètres WPS (voir « Utilisation des paramètres WPS » à la page 57).
Installer NIC sans fil	L'interface réseau présente un problème.	Désactivez et réactivez l'interrupteur d'alimentation. Si le problème persiste, contactez le service de maintenance.
Problème réseau Conflit IP	L'adresse IP réseau que vous avez définie est utilisée par quelqu'un d'autre.	Vérifiez l'adresse IP et réinitialisez-la si nécessaire (voir « Impression d'un rapport de configuration réseau » à la page 53).
Réseau sans fil non trouvé	L'appareil n'arrive pas à trouver le réseau sans fil.	Vérifiez l'état du routeur ou du point d'accès sans fil, y compris sa configuration et ses connexions d'alimentation, ainsi que tous les périphériques pouvant compromettre la performance de la communication sans fil. Si le problème persiste, contactez le service de maintenance.

Message	Signification	Solutions proposées
Paramètre sans Fil incorrect	<ul style="list-style-type: none"> • Les options du réseau sans fil sont mal configurées par rapport à la méthode de sécurité. • Le mot de passe saisi dans les options de sécurité est incorrect. • L'appareil ne prend pas en charge la méthode de sécurité utilisée par le point d'accès ou le routeur sans fil. • Le point d'accès ou le routeur sans fil a mal fonctionné. 	Reconfigurez les options sans fil de l'appareil, le SWS, le point d'accès ou le routeur sans fil. La méthode de sécurité WPA2-PSK/AES est recommandée. Si le problème persiste, contactez le service de maintenance.
Pas connecté à AP sans fil	L'appareil n'a pas pu se connecter au PA sans fil (point d'accès ou au routeur sans fil).	Vérifier l'état du point d'accès, notamment sa configuration et ses connexions d'alimentation, ainsi que tous les appareils qui peuvent perturber la communication sans fil. Si le problème persiste, contactez le service de maintenance.
Wi-Fi Direct n'est pas prêt	L'appareil n'a pas pu initialiser la connexion Wi-Fi direct.	Redémarrez l'appareil pour initialiser les paramètres du réseau sans fil. Si le problème persiste, contactez le service de maintenance.
Wi-Fi Direct non connecté	L'appareil n'a pas pu se connecter par Wi-Fi direct.	Désactivez la fonction Wi-Fi direct, puis rallumez ou réinitialisez l'appareil ou le périphérique mobile. Si le problème persiste, contactez le service de maintenance.

Messages divers

Message	Signification	Solutions proposées
Capot ouvert Fermez-le	Le capot n'est pas bien fermé.	Refermez le capot jusqu'à entendre un déclic.
Capot du scanner Ouvert.	Le capot du scanner n'est pas bien fermé.	Refermez le capot jusqu'à entendre un déclic.

Message	Signification	Solutions proposées
Erreur : [numéro de l'erreur] Appel pour répar	Un problème a été détecté dans le système.	Redémarrez l'appareil. Si le problème persiste, contactez le service de maintenance.
Erreur : [numéro de l'erreur] Porte ouv/fermez	L'unité d'imagerie n'est pas correctement installée, ou le capot n'est pas bien fermé.	Réinstallez l'unité d'imagerie pour confirmer qu'elle est installée correctement. Refermez le capot jusqu'à entendre un déclic.
Erreur : [numéro de l'erreur] Éteign et rallum	L'appareil ne peut pas être contrôlé.	Redémarrez l'appareil et réessayez la tâche d'impression. Si le problème persiste, contactez le service de maintenance.
Échec contrôl.ID Vérif. capt. CTD	Un problème a été détecté dans le capteur CTD.	Redémarrez l'appareil. Si le problème persiste, contactez le service de maintenance.
Bac sortie plein Retirez papier	Le bac à papier est plein. Ou bien le capteur n'est pas vers le bas.	Retirez les feuilles du bac à papier : l'appareil reprend l'impression. Ou bien assurez-vous que le capteur est vers le bas. Si le problème persiste, contactez le service de maintenance.
Préparer bientôt unité de fusion	La durée de vie de l'unité de chauffe est sur le point d'expirer.	Préparez une unité de chauffe neuve pour la remplacer. Contactez un technicien de maintenance.
Préparez nouv courroie transf	La durée de vie de la courroie de transfert est sur le point d'expirer.	Remplacez la courroie de transfert. Contactez un technicien de maintenance.
Préparez nouv rouleau transf	La durée de vie de la courroie de transfert est sur le point d'expirer.	Remplacez la courroie de transfert. Contactez un technicien de maintenance.
Remplacez nouv nouveau four	La durée de vie de l'unité de chauffe est sur le point d'expirer.	Remplacez l'unité de chauffe par une nouvelle. Contactez un technicien de maintenance.
Remplac par nouv courroie transf	La courroie de transfert a atteint sa durée limite d'utilisation.	Remplacez la courroie de transfert. Contactez un technicien de maintenance.
Remplacez nouv rouleau transf	La courroie de transfert a atteint sa durée limite d'utilisation.	Remplacez la courroie de transfert. Contactez un technicien de maintenance.

Message	Signification	Solutions proposées
Rempl./installer Res. toner exc.	La durée de vie l'unité de collecte de toner a expiré et l'imprimante arrête l'impression jusqu'à ce qu'une nouvelle unité de collecte de toner soit placée dans l'imprimante.	Remplacer une unité de collecte de toner par une unité de collecte de toner HP.
Scanner verrouillé	Le scanner est verrouillé.	Redémarrez l'appareil. Si le problème persiste, contactez le service de maintenance.
Unité numér ouv. ou Bour. Sortie	Le module de numérisation n'est pas bien fermé, ou un bourrage papier s'est produit dans la zone de numérisation.	<ul style="list-style-type: none"> • Supprimez le bourrage (voir « Bourrage du papier d'origine devant le scanner » à la page 157). • Refermez le capot jusqu'à entendre un déclic.
Erreur courroie Erreur	La courroie de transfert ne peut pas être contrôlée.	Redémarrez l'appareil et réessayez la tâche d'impression. Si le problème persiste, contactez le service de maintenance.

Problèmes d'alimentation papier

Problème	Solutions proposées
Bourrages papier en cours d'impression.	Supprimez le bourrage papier.
Plusieurs feuilles sont collées les unes aux autres.	<ul style="list-style-type: none">• Vérifiez la capacité papier maximale du bac.• Vérifiez que vous utilisez un type de papier adéquat.• Retirez le papier du bac d'alimentation, courbez-le ou déramez-le.• Dans un environnement humide, les feuilles risquent de se coller les unes aux autres.
Impossible d'insérer plusieurs feuilles de papier.	Il se peut que différents types de papier soient empilés dans le bac d'alimentation. Chargez des feuilles de type, de format et de grammage identiques.
Le papier n'est pas entraîné dans l'appareil.	<ul style="list-style-type: none">• Retirez tout élément qui fait obstruction à l'intérieur de l'appareil.• Le papier n'a pas été chargé correctement. Retirez le papier du bac d'alimentation et rechargez-le correctement.• Il y a trop de papier dans le bac d'alimentation. Enlevez le surplus de papier.• Le papier est trop épais. Utilisez uniquement du papier conforme aux caractéristiques de l'appareil.
Le papier ne cesse de se bloquer.	<ul style="list-style-type: none">• Il y a trop de papier dans le bac d'alimentation. Enlevez le surplus de papier.• Le type de papier utilisé n'est pas correct. Utilisez uniquement du papier conforme aux caractéristiques de l'appareil.• Des particules se sont accumulées dans l'appareil. Ouvrez le capot supérieur de l'imprimante et les débris éventuels.

Problèmes d'alimentation et de connexion des câbles

Redémarrez l'appareil. Si le problème persiste, contactez le service de maintenance.

Problème	Solutions proposées
L'appareil n'est pas alimenté. ou le câble de connexion qui relie l'ordinateur à l'imprimante n'est pas correctement raccordé.	<ol style="list-style-type: none"><li data-bbox="735 555 1497 629">1. Commencez par brancher l'appareil sur une prise de courant.<li data-bbox="735 629 1497 703">2. Vérifiez le câble USB pour le câble réseau à l'arrière de l'appareil.<li data-bbox="735 703 1497 777">3. Débranchez le câble USB ou le câble réseau à l'arrière de l'appareil puis rebranchez-le.

Résolution d'autres problèmes

Problèmes d'impression

Problème	Cause possible	Solutions proposées
L'appareil n'imprime pas.	L'appareil n'est pas sous tension.	Commencez par brancher l'appareil sur une prise de courant. Si l'appareil est équipé d'une touche  (Alimentation) sur le panneau de commande, appuyez dessus.
	Vous n'avez pas défini votre appareil en tant qu'appareil par défaut.	Réglez votre appareil comme appareil par défaut pour Windows.
	Vérifiez les éléments ci-après sur l'appareil: <ul style="list-style-type: none">• Le capot n'est pas fermé. Fermez le capot.• Du papier est bloqué. Supprimez le bourrage papier (voir « Résolution des bourrages papier » à la page 160).• Il n'y a pas de papier dans le bac. Chargez du papier (voir « Chargement de papier dans le bac » à la page 39).• La cartouche de toner n'est pas installée. Installez la cartouche de toner (voir « Remplacement de la cartouche de toner » à la page 145).• Assurez-vous que l'enveloppe et la feuille de protection de la cartouche de toner ont bien été retirées (voir « Remplacement de la cartouche de toner » à la page 145). Si une erreur système se produit, contactez le service de maintenance.	
	Le câble de connexion qui relie l'ordinateur à l'imprimante n'est pas raccordé correctement.	Déconnectez le câble de l'appareil, puis reconnectez-le (voir « Vue arrière » à la page 22).
	Le câble de connexion qui relie l'ordinateur à l'imprimante est défectueux.	Si possible, raccordez le câble à un autre ordinateur en état de marche et imprimez un document. Vous pouvez également utiliser un autre câble d'appareil.
La configuration du port n'est pas correcte.	Vérifiez les paramètres de l'imprimante dans Windows pour voir si la tâche d'impression est envoyée au port approprié. Si l'ordinateur comporte plusieurs ports, assurez-vous que l'appareil est raccordé au port adéquat.	

Problème	Cause possible	Solutions proposées
L'appareil n'imprime pas.	L'appareil est peut-être mal configuré.	Vérifiez les Options d'impression pour vous assurer que tous les réglages d'impression sont corrects.
	Le pilote d'impression est peut-être mal installé.	Désinstallez puis réinstallez le pilote de l'appareil.
	Désinstallez puis réinstallez le pilote de l'appareil.	Vérifiez le message affiché à l'écran du panneau de contrôle pour déterminer s'il s'agit d'une erreur système. Contactez le service de maintenance.
	Le document est si volumineux que l'espace disponible sur le disque dur n'est pas suffisant pour accéder à la tâche d'impression.	Libérez davantage d'espace disque et relancez l'impression du document.
	Le bac à papier est plein.	Une fois que vous avez vidé le bac de sortie, l'impression reprend.
L'appareil n'utilise pas la bonne source d'alimentation papier.	L'option papier sélectionnée dans les Options d'impression n'est peut-être pas correcte.	Pour la plupart des logiciels d'application, pour sélectionner la source d'alimentation du papier il faut aller sur l'onglet Papier dans Options d'impression (voir « Ouverture des préférences d'impression » à la page 74). Sélectionnez la source d'alimentation papier adéquate. Consultez l'aide du pilote d'impression (voir « Utilisation de l'aide » à la page 76).
Une tâche d'impression est très lente.	L'impression est peut-être très complexe.	Simplifiez la page ou modifiez les paramètres de qualité d'impression.



Problème	Cause possible	Solutions proposées
La moitié de la page est blanche.	L'orientation de la page n'est peut-être pas correcte.	Changez l'orientation de la page dans votre application (voir « Ouverture des préférences d'impression » à la page 74). Consultez l'aide du pilote d'impression (voir « Utilisation de l'aide » à la page 76).
	Le format du papier et les paramètres de format ne correspondent pas.	Assurez-vous que le format de papier défini dans les paramètres du pilote d'impression correspond au format du papier se trouvant dans le bac d'alimentation. Vérifiez également que le format de papier défini dans les paramètres du pilote d'impression correspond au format de papier sélectionné dans les paramètres de l'application (voir « Ouverture des préférences d'impression » à la page 74).
L'appareil imprime mais le texte est erroné, tronqué ou incomplet.	Le câble de l'appareil est mal raccordé ou défectueux.	Déconnectez le câble de l'appareil, puis reconnectez-le. Essayez d'imprimer un document ayant déjà été imprimé correctement. Si possible, reliez le câble et l'appareil à un autre ordinateur ayant déjà correctement imprimé, et lancez l'impression d'un document. Si ces solutions n'aboutissent pas, remplacez le câble de l'appareil.
	Vous avez sélectionné le mauvais pilote d'impression.	Vérifiez que votre appareil est sélectionné dans le menu de sélection de l'imprimante de l'application.
	L'application ne fonctionne pas correctement.	Essayez d'imprimer un document à partir d'une autre application.
	Le système d'exploitation ne fonctionne pas correctement.	Quittez Windows, puis redémarrez l'ordinateur. Mettez l'appareil hors tension, puis sous tension.

Problème	Cause possible	Solutions proposées
Les pages s'impriment, mais elles sont vierges.	La cartouche de toner est défectueuse ou vide.	Secouez la cartouche de toner, si besoin est. Si nécessaire, remplacez la cartouche. <ul style="list-style-type: none"> • Voir « Redistribution du toner » à la page 144. • Voir « Remplacement de la cartouche de toner » à la page 145.
	Le fichier contient peut-être des pages blanches.	Vérifiez que le fichier ne contient pas de pages blanches.
	Certains éléments, comme le contrôleur ou la carte, sont peut-être défectueux.	Contactez le service de maintenance.
L'imprimante n'imprime pas correctement les fichiers PDF. Une partie des graphiques, du texte ou des illustrations manque.	Incompatibilité entre le fichier PDF et les produits Acrobat.	L'impression du fichier PDF en tant qu'image peut permettre l'impression du fichier. Activez Imprimer comme image dans les options d'impression Acrobat.  L'impression d'un fichier PDF en tant qu'image demande plus de temps qu'une impression ordinaire.
La qualité d'impression des photos n'est pas bonne. Des images ne sont pas nettes.	La résolution des photos est très faible.	Réduisez la taille de la photo. Plus vous augmentez la taille des photos dans le programme, plus la résolution diminue.
Avant l'impression, la machine émet de la vapeur près du bac de sortie.	L'utilisation de papier humide peut provoquer la formation de vapeur pendant l'impression.	Ce n'est pas un problème. Continuez l'impression.
L'appareil n'imprime pas sur du papier de format spécial comme le papier à factures.	Le format du papier et les paramètres de format ne correspondent pas.	Réglez le format de papier correct dans Personnalisée dans l'onglet Papier d' Options d'impression (voir « Ouverture des préférences d'impression » à la page 74).

Problème	Cause possible	Solutions proposées
Le papier à factures imprimé est voilé.	Les paramètres de format de papier ne correspondent pas.	Modifiez l'option d'impression et réessayez. Allez dans Options d'impression , cliquez sur l'onglet Papier et définissez le type de papier sur Lourd 90 à 120 g (voir « Ouverture des préférences d'impression » à la page 74).

Problèmes de qualité d'impression

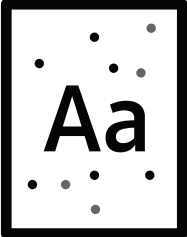
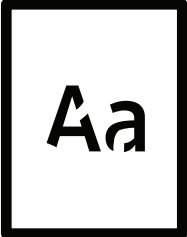
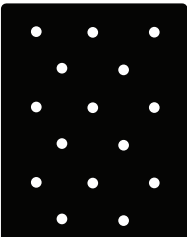
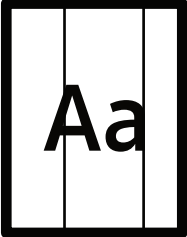

Si l'intérieur de l'appareil est encrassé ou si le papier a été mal chargé, il peut y avoir une baisse de la qualité d'impression. Reportez-vous au tableau ci-dessous pour résoudre le problème.

Problème	Solutions proposées
<p>Impression claire ou floue</p> 	<ul style="list-style-type: none"> • Si une strie blanche verticale ou une zone floue apparaît sur la page, le niveau du toner est bas. Installez une nouvelle cartouche de toner (voir « Remplacement de la cartouche de toner » à la page 145). • Si une bande blanche ou une zone floue apparaît toujours sur la page, même si le niveau de toner de l'appareil est suffisant, ouvrez et fermez le capot avant 3 ou 4 fois (voir « Description de l'appareil » à la page 19). • Le papier n'est pas conforme aux caractéristiques de l'appareil: papier humide ou rugueux, par exemple. • Si toute la page est claire, la résolution d'impression sélectionnée est insuffisante ou le mode Économie de toner est activé. Réglez la résolution d'impression et désactivez le mode Économie de toner. Consultez l'aide du pilote d'impression. • La présence simultanée de zones floues et de traînées de toner peut indiquer la nécessité de nettoyer la cartouche. Nettoyez l'intérieur de l'appareil (voir « Nettoyage de l'appareil » à la page 151). • La surface du module de numérisation laser du côté intérieur à l'appareil peut être sale. Nettoyez l'intérieur de l'appareil (voir « Nettoyage de l'appareil » à la page 151). Si le problème persiste, contactez le service de maintenance.
<p>La moitié supérieure du papier est imprimée de façon plus claire que le reste du papier.</p> 	<p>Le toner n'adhère peut-être pas correctement à ce type de papier.</p> <ul style="list-style-type: none"> • Modifiez l'option d'impression et réessayez. Accédez à Options d'impression, cliquez sur l'onglet Papier et définissez le type de papier sur Papier recyclé (voir « Ouverture des préférences d'impression » à la page 74).

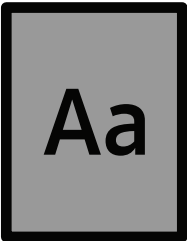
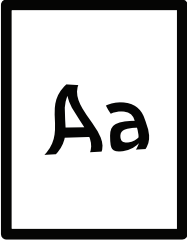
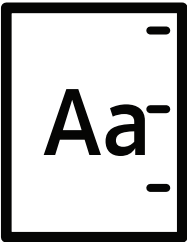
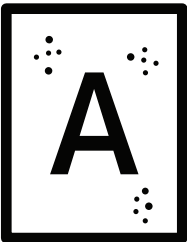
Problème	Solutions proposées
<p>Taches de toner</p> 	<ul style="list-style-type: none"> • Le papier n'est pas conforme aux caractéristiques de l'appareil : papier humide ou rugueux, par exemple. • Le rouleau de l'imprimante est peut-être sale. Nettoyez l'intérieur de l'appareil (voir « Nettoyage de l'appareil » à la page 151). • Le circuit d'entraînement du papier a besoin d'être nettoyé. Contactez le service de maintenance (voir « Nettoyage de l'appareil » à la page 151).
<p>Zones vides</p> 	<p>Si des zones vides, généralement au niveau des arrondis des caractères, apparaissent sur la page :</p> <ul style="list-style-type: none"> • Il se peut qu'une feuille de papier soit de mauvaise qualité. Essayez de réimprimer la page. • Le taux d'humidité du papier n'est pas homogène ou certaines zones du papier sont humides. Changez de marque de papier. • La rame de papier est de mauvaise qualité. Le processus de fabrication du papier est à l'origine du problème et empêche le toner de se fixer sur certaines zones. Changez de marque ou de type de papier. • Modifiez l'option d'impression et réessayez. Allez dans Options d'impression, cliquez sur l'onglet Papier et définissez le type de papier sur Lourd 90 à 120 g (voir « Ouverture des préférences d'impression » à la page 74). <p>Si le problème persiste, contactez le service de maintenance.</p>
<p>Taches blanches</p> 	<p>Si des taches blanches apparaissent sur la page :</p> <ul style="list-style-type: none"> • Le papier est trop rugueux et de la poussière provenant du papier se dépose à l'intérieur de l'appareil ; le rouleau de transfert est peut-être sale. Nettoyez l'intérieur de l'appareil (voir « Nettoyage de l'appareil » à la page 151). • Le circuit d'entraînement du papier a besoin d'être nettoyé. Nettoyez l'intérieur de l'appareil (voir « Nettoyage de l'appareil » à la page 151). <p>Si le problème persiste, contactez le service de maintenance.</p>
<p>Lignes verticales</p> 	<p>Si des stries verticales noires apparaissent sur la page :</p> <ul style="list-style-type: none"> • La surface (partie tambour) de l'unité d'imagerie à l'intérieur de l'appareil a probablement été griffée. Retirez l'unité d'imagerie et installez-en une nouvelle. <p>Si des stries verticales blanches apparaissent sur la page:</p> <ul style="list-style-type: none"> • La surface du module de numérisation laser du côté intérieur à l'appareil peut être sale. Nettoyez l'intérieur de l'appareil (voir « Nettoyage de l'appareil » à la page 151). Si le problème persiste, contactez le service de maintenance.

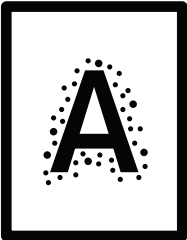
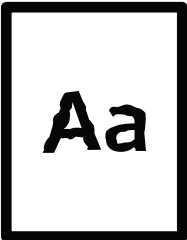
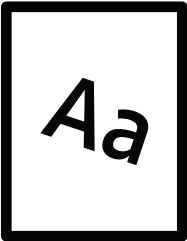
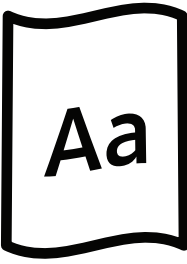
Problème	Solutions proposées
<p>Fond noir ou en couleur</p> 	<p>Si la quantité de toner déposée sur la page crée un fond grisé inacceptable:</p> <ul style="list-style-type: none"> • Choisissez du papier de grammage inférieur. • Vérifiez les conditions ambiantes : un air trop sec ou trop humide (plus de 80 % HR) peut avoir une incidence sur l'ombrage du fond. • Retirez l'ancienne unité d'imagerie et installez-en une nouvelle. • Répartissez bien de nouveau le toner (voir « Redistribution du toner » à la page 144).
<p>Traînées de toner</p> 	<ul style="list-style-type: none"> • Nettoyez l'intérieur de l'appareil (voir « Nettoyage de l'appareil » à la page 151). • Vérifiez le type et la qualité du papier. • Retirez l'unité d'imagerie et installez-en une nouvelle.
<p>Défauts verticaux répétitifs</p> 	<p>Si des marques apparaissent plusieurs fois sur une page, à intervalles réguliers :</p> <ul style="list-style-type: none"> • L'unité d'imagerie est peut-être endommagée. Si les problèmes persistent, remplacez l'unité d'imagerie. • Certaines pièces de l'appareil comportent peut-être des dépôts de toner. Si le défaut apparaît au dos de la page, le problème se résoudra sans doute de lui-même au bout de quelques pages. • L'unité de fusion est peut-être endommagée. Contactez le service de maintenance.
<p>Fond moucheté</p> 	<p>Les fonds mouchetés apparaissent lorsque des particules de toner se déposent aléatoirement sur la page.</p> <ul style="list-style-type: none"> • Le papier peut être trop humide. Essayez d'imprimer en utilisant une autre rame de papier. N'ouvrez les rames qu'au dernier moment afin d'éviter que le papier n'absorbe l'humidité de l'air. • Si le fond moucheté recouvre la totalité de la page, réglez la résolution d'impression à partir de l'application ou des Options d'impression (voir « Ouverture des préférences d'impression » à la page 74). Assurez-vous que le type de papier correct est sélectionné. Par exemple : Si Papier plus épais est sélectionné, mais que du Papier ordinaire est en fait utilisé, une surcharge peut se produire, ce qui crée ce problème de qualité. • Si vous utilisez une nouvelle cartouche de toner, répartissez de nouveau le toner en premier lieu (voir « Redistribution du toner » à la page 144).

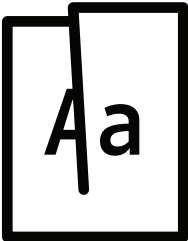
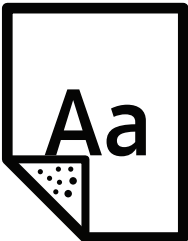
Problème	Solutions proposées
<p>Des particules de toner se trouvent autour des caractères ou des images en gras</p> 	<p>Le toner n'adhère peut-être pas correctement à ce type de papier.</p> <ul style="list-style-type: none"> • Modifiez l'option d'impression et réessayez. Accédez à Options d'impression, cliquez sur l'onglet Papier et définissez le type de papier sur Papier recyclé (voir « Ouverture des préférences d'impression » à la page 74). • Assurez-vous que le type de papier correct est sélectionné. Par exemple : Si Papier plus épais est sélectionné, mais que du Papier ordinaire est en fait utilisé, une surcharge peut se produire, ce qui crée ce problème de qualité.
<p>Caractères mal formés</p> 	<ul style="list-style-type: none"> • Si des caractères sont mal formés et semblent creusés par endroits, le papier est peut-être trop lisse. Changez de type de papier.
<p>Impression oblique</p> 	<ul style="list-style-type: none"> • Assurez-vous que le papier est correctement chargé. • Vérifiez le type et la qualité du papier. • Assurez-vous que les guides ne sont pas trop serrés ou trop lâches par rapport au papier.
<p>Pages gondolées</p> 	<ul style="list-style-type: none"> • Assurez-vous que le papier est correctement chargé. • Vérifiez le type et la qualité du papier. Une température ou une humidité trop élevée peut engendrer une ondulation du papier. • Retournez la pile de papier dans le bac. Essayez également de tourner le papier de 180° dans le bac.

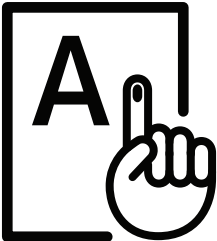
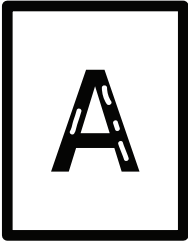
Problème	Solutions proposées
<p>Pages pliées ou froissées</p> 	<ul style="list-style-type: none"> • Assurez-vous que le papier est correctement chargé. • Vérifiez le type et la qualité du papier. • Retournez la pile de papier dans le bac. Essayez également de tourner le papier de 180° dans le bac.
<p>Dos de la page taché</p> 	<ul style="list-style-type: none"> • Vérifiez que le toner ne coule pas. Nettoyez l'intérieur de l'appareil (voir « Nettoyage de l'appareil » à la page 151).
<p>Pages entièrement noires ou de couleur</p> 	<ul style="list-style-type: none"> • L'unité d'imagerie n'est sans doute pas installée correctement. Enlevez-la, puis réinstallez-la. • L'unité d'imagerie est peut-être défectueuse. Retirez l'unité d'imagerie et installez-en une nouvelle. • L'appareil a peut-être besoin d'une réparation. Contactez le service de maintenance.
<p>Toner non fixé</p> 	<ul style="list-style-type: none"> • Nettoyez l'intérieur de l'appareil (voir « Nettoyage de l'appareil » à la page 151). • Vérifiez le type et la qualité du papier. • Retirez l'unité d'imagerie puis installez-en une nouvelle (voir « Remplacement de la cartouche de toner » à la page 145). <p>Si le problème persiste, il se peut que l'appareil ait besoin d'une révision. Contactez le service de maintenance.</p>
<p>Caractères tachés de blanc</p> 	<p>Un caractère devant être noir contient des taches blanches :</p> <ul style="list-style-type: none"> • Il se peut que vous imprimiez du mauvais côté du papier. Retirez le papier et retournez-le. • Le papier n'est peut-être pas conforme aux caractéristiques de l'appareil.

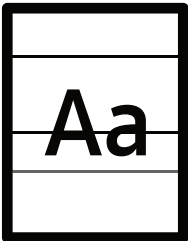
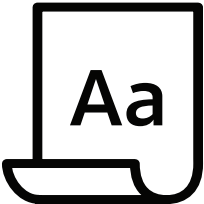
Problème	Solutions proposées
<p>Stries horizontales</p> 	<p>Des stries noires horizontales ou des traînées de toner apparaissent :</p> <ul style="list-style-type: none"> • L'unité d'imagerie n'est sans doute pas installée correctement. Enlevez-la, puis réinstallez-la. • L'unité d'imagerie est peut-être défectueuse. Retirez l'unité d'imagerie et installez-en une nouvelle. <p>Si le problème persiste, il se peut que l'appareil ait besoin d'une réparation. Contactez le service de maintenance.</p>
<p>Ondulation</p> 	<p>Si le papier imprimé est ondulé ou s'il n'est pas entraîné dans l'appareil:</p> <ul style="list-style-type: none"> • Retournez la pile de papier dans le bac. Essayez également de tourner le papier de 180° dans le bac. • Modifiez l'option de l'imprimante concernant le papier et réessayez. Allez dans Options d'impression, cliquez sur l'onglet Papier et définissez le type de papier sur Léger 60 à 69 g (voir « Ouverture des préférences d'impression » à la page 74).
<ul style="list-style-type: none"> • Une image inconnue apparaît plusieurs fois sur certaines feuilles • Toner non fixé • Des zones d'impression plus claires ou une contamination sont constatées 	<p>Vous utilisez probablement l'appareil à une altitude de 1000 m ou plus. Une altitude élevée peut altérer la qualité d'impression: le toner ne se fixe pas correctement sur le papier ou le document est très pâle. Corrigez le paramètre d'altitude de votre appareil (voir « Réglage de l'altitude » à la page 36).</p>

Problèmes de copie

Problème	Solutions proposées
<p>Les copies sont trop claires ou trop sombres.</p>	<p>Réglez la luminosité dans la fonction de copie pour éclaircir ou assombrir l'arrière-plan des copies (voir « Changer les réglages pour chaque copie » à la page 87).</p>
<p>Les copies contiennent des traînées, des lignes, des traces ou des taches.</p>	<ul style="list-style-type: none"> • Si les défauts apparaissent sur l'original, réglez la luminosité dans Fonction de copie pour éclaircir l'arrière-plan de vos copies. • Ajuster le fond dans la configuration de la copie permet de supprimer la couleur en arrière-plan (voir « Régler le fond. » à la page 123). • Si les défauts n'apparaissent pas sur l'original, nettoyez le module de numérisation (voir « Nettoyage du scanner » à la page 153).

Problème	Solutions proposées
L'image copiée est de travers.	<ul style="list-style-type: none"> • Assurez-vous que l'original est aligné avec le guide. • Le rouleau de l'imprimante est peut-être sale. Nettoyez l'intérieur de l'appareil (voir « Nettoyage de l'appareil » à la page 151).
Des copies blanches sont imprimées.	<p>Vérifiez que l'original est placé face imprimée vers le bas si vous utilisez la vitre d'exposition ou face imprimée vers le haut si vous utilisez le chargeur de documents.</p> <p>Si le problème persiste, contactez le service de maintenance.</p>
L'image s'efface facilement de la copie.	<ul style="list-style-type: none"> • Remplacez le papier du bac par une nouvelle rame tout juste déballée. • Dans les environnements très humides, ne laissez pas le papier dans l'appareil pendant un trop long moment.
Les bourrages papier sont fréquents.	<ul style="list-style-type: none"> • Ventilez le papier, puis retournez-le dans le bac d'alimentation. Changez la pile de papier du bac d'alimentation. Si nécessaire, vérifiez/ajustez les guide-papier. • Assurez-vous que le type et le grammage du papier sont corrects (voir « Spécifications des supports d'impression » à la page 196). • Vérifiez qu'aucune feuille ni aucun morceau de papier ne reste coincé dans l'appareil après un bourrage.
La cartouche de toner est épuisée avant impression du nombre de copies normal.	<ul style="list-style-type: none"> • Les originaux contiennent peut-être des images, des zones sombres ou des lignes épaisses. Ainsi, les documents de type formulaire, lettre d'information ou livre consomment plus de toner. • Le capot du scanner a peut-être été laissé ouvert pendant les copies. • Éteignez l'appareil puis rallumez-le.

Problèmes de numérisation

Problème	Solutions proposées
<p>Le scanner ne fonctionne pas.</p>	<ul style="list-style-type: none"> • Assurez-vous que l'original est placé face imprimée vers le bas sur la vitre de numérisation ou vers le haut dans le chargeur de documents (voir « Chargement des originaux » à la page 49). • Il se peut qu'il n'y ait pas assez de mémoire disponible pour vous permettre de stocker le document que vous souhaitez numériser. Essayez la fonction de prénumérisation pour voir si elle fonctionne. Essayez de diminuer la résolution de numérisation. • Vérifiez que le câble d'imprimante de l'appareil est branché correctement. • Assurez-vous que le câble d'imprimante de l'appareil n'est pas défectueux. Interchangez le câble d'imprimante existant avec un autre en bon état. Le cas échéant, remplacez le câble de l'imprimante. • Vérifiez que le scanner est configuré correctement. Vérifier la configuration de numérisation dans HP MFP Scan ou l'application que vous désirez utiliser pour s'assurer de ce que la tâche de numérisation est envoyée au port correct (par exemple, USB001).
<p>La numérisation est très lente.</p>	<ul style="list-style-type: none"> • Vérifiez si l'appareil est en train d'imprimer des données reçues. Si tel est le cas, attendez la fin de l'impression des données avant de numériser le document. • La numérisation des graphismes est plus lente que celle des textes.
<p>Un message s'affiche sur l'écran de votre ordinateur :</p> <ul style="list-style-type: none"> • Le périphérique ne peut être réglé sur le mode matériel souhaité. • Le port est actuellement utilisé par autre programme. • Le port est inhibé. • Le scanner est occupé à recevoir ou à imprimer des données. Réessayez une fois la tâche terminée. • Descripteur incorrect. • La numérisation a échoué. 	<ul style="list-style-type: none"> • L'imprimante est peut-être en cours de copie ou d'impression. Lorsque cette tâche est terminée, réessayez votre tâche. • Le port sélectionné est en cours d'utilisation. Redémarrez votre ordinateur et réessayez. • Il se peut que le câble d'imprimante de l'appareil soit mal branché ou que l'appareil ne soit pas sous tension. • Le pilote de numérisation n'est pas installé ou l'environnement d'exploitation est mal configuré. • Vérifiez que l'appareil est branché correctement et qu'il est sous tension puis redémarrez votre ordinateur. • Il se peut que le câble USB soit mal branché ou que l'appareil ne soit pas sous tension.

Problèmes de fax

Problème	Solutions proposées
L'appareil ne fonctionne pas, rien ne s'affiche à l'écran ou les touches ne répondent pas.	<ul style="list-style-type: none"> • Débranchez et rebranchez le câble d'alimentation. • Vérifiez que la prise est alimentée. • Assurez-vous que l'imprimante est sous tension.
Pas de tonalité de composition.	<ul style="list-style-type: none"> • Vérifiez que la ligne téléphonique est connectée correctement (voir « Vue arrière » à la page 22). • Vérifiez que la prise téléphonique fonctionne en y branchant un autre téléphone.
Les numéros mémorisés ne sont pas composés correctement.	Vérifiez que les numéros sont correctement mémorisés. Pour ce faire, imprimez le répertoire.
L'original n'est pas entraîné dans l'appareil.	<ul style="list-style-type: none"> • Assurez-vous que le papier n'est pas froissé et qu'il est introduit correctement. Vérifiez que l'original est au bon format, ni trop fin, ni trop épais. • Assurez-vous que le chargeur de documents est correctement fermé. • Il faut peut-être remplacer le patin du chargeur de documents. Contactez le service de maintenance (voir « Pièces de rechange disponibles » à la page 141).
Impossible de recevoir automatiquement les fax.	<ul style="list-style-type: none"> • Le mode de réception doit être paramétré en position Fax (voir « Modification des modes de réception » à la page 108). • Vérifiez qu'il y a du papier dans le bac d'alimentation (voir « Spécifications des supports d'impression » à la page 196). • Vérifiez si l'écran affiche un message d'erreur. Dans ce cas, réglez le problème.
L'appareil n'imprime pas.	<ul style="list-style-type: none"> • Assurez-vous que l'original est chargé dans le chargeur de documents ou sur la vitre d'exposition. • Assurez-vous que le télécopieur destinataire est en mesure de recevoir votre télécopie.
Les télécopies reçues comportent des espaces blancs ou sont de qualité médiocre.	<ul style="list-style-type: none"> • Il se peut que le télécopieur source soit défectueux. • Une ligne téléphonique bruyante peut provoquer des erreurs de ligne. • Vérifiez le fonctionnement de votre appareil en imprimant une copie. • Une cartouche de toner a pratiquement atteint son autonomie estimée. Remplacez la cartouche de toner (voir « Remplacement de la cartouche de toner » à la page 145).
Certains mots d'une télécopie reçue ont été agrandis.	Le télécopieur source a rencontré un problème de bourrage temporaire.

Problème	Solutions proposées
Des lignes apparaissent sur les originaux envoyés.	Vérifiez s'il y a des taches sur le module de numérisation et nettoyez-le (voir « Nettoyage du scanner » à la page 153).
L'appareil compose un numéro, mais ne parvient pas à se connecter au télécopieur distant.	Il est possible que l'autre télécopieur soit éteint, qu'il manque de papier ou qu'il ne puisse pas recevoir d'appels entrants. Demandez à l'opérateur de l'appareil de résoudre le problème.
Les télécopies ne sont pas enregistrées dans la mémoire.	L'espace libre de la mémoire est peut-être insuffisant pour enregistrer la télécopie. Si le message de mémoire faible s'affiche à l'écran, supprimez toutes les télécopies dont vous n'avez plus besoin puis essayez à nouveau d'enregistrer la télécopie. Appelez le service de maintenance.
Des zones blanches apparaissent en bas de chaque page, ainsi qu'une petite bande de texte dans la partie supérieure.	Il vous avez peut-être sélectionné des paramètres de papier incorrects dans les options utilisateur. Vérifiez le format de papier et ressaisissez-le.

Problèmes concernant le système d'exploitation

Problèmes Windows courants

Problème	Solutions proposées
Le message « Fichier utilisé » s'affiche durant l'installation.	Fermez tous les programmes ouverts. Effacez tous les programmes du groupe Démarrage, puis redémarrez Windows. Réinstallez le pilote d'impression.
Le message « Erreur de protection générale », « Exception OE », « Spool 32 » ou « Opération non conforme » apparaît.	Fermez toutes les applications, redémarrez Windows et recommencez l'impression.
Les messages « Échec d'impression » et « Erreur de temporisation de l'imprimante » s'affichent.	Ces messages sont susceptibles d'apparaître en cours d'impression. Attendez simplement que l'appareil ait terminé l'impression. Si le message apparaît en mode prêt ou une fois l'impression achevée, vérifiez le branchement et/ou l'existence d'une erreur éventuelle.

Problème	Solutions proposées
<p>Les informations sur l'appareil ne s'affichent pas lorsque vous cliquez sur le périphérique dans Périphériques et Imprimantes.</p>	<p>Cochez Propriétés de l'imprimante. Cliquez sur l'onglet Ports. (Panneau de configuration > Périphériques et Imprimantes > Cliquez avec le bouton droit sur l'icône de votre imprimante et sélectionnez > Propriétés de l'imprimante)</p> <p>Si le port est réglé sur Fichier ou LPT, décochez-les et sélectionnez TCP/IP, USB ou WSD.</p>



Pour plus d'informations sur les messages d'erreur Windows, reportez-vous au Guide de l'utilisateur de Microsoft Windows fourni avec votre ordinateur.

Résoudre les problèmes de réseau sans fil.

Utiliser l'information de dépannage pour résoudre les problèmes.



Pour déterminer si l'impression Wi-Fi Direct est possible sur votre imprimante, imprimer une page de configuration depuis le panneau de commande de l'imprimante.

Liste de contrôle de connectivité sans fil

- Vérifier si l'imprimante et le routeur sans fil sont mis en fonction et branchés à l'alimentation. Vérifier également si la radio sans fil de l'imprimante est activée.
- Vérifier si l'identifiant de service (SSID) est correct. Imprimer une page de configuration pour déterminer le SSID (voir « Impression d'un rapport de configuration réseau » à la page 53).
- Avec les réseaux sécurisés, vérifier si l'information de sécurité est correcte. Si l'information de sécurité est incorrecte, relancer la configuration sans fil.
- Si le réseau sans fil fonctionne correctement, tenter d'accéder à d'autres ordinateurs sur le réseau sans fil. Si le réseau a un accès Internet, tenter de connecter l'Internet sur une connexion sans fil.
- Vérifier si la méthode de cryptage (AES ou TKIP) est la même pour l'imprimante que pour le point d'accès sans fil (sur les réseaux utilisant la sécurité WPA).
- Vérifier si l'imprimante est à portée du réseau sans fil. Pour la plupart des réseaux, l'imprimante doit se trouver dans les 30 m (100 pi) du point d'accès sans fil (routeur sans fil).
- Vérifier si aucun obstacle ne bloque le signal sans fil. Éliminer les grands objets métalliques entre le point d'accès et l'imprimante. Vérifier si les éléments de socle, de paroi ou de soutien contenant du métal ou du béton ne séparent pas l'imprimante du point d'accès sans fil.
- Vérifier si l'imprimante se trouve à l'écart des dispositifs électroniques qui pourraient interférer avec le signal sans fil. De nombreux périphériques peuvent interférer avec le signal sans fil incluant les moteurs, les téléphones sans fil, les caméras de système de sécurité, d'autres réseaux sans fil et certains périphériques Bluetooth. Vérifier si le pilote de l'imprimante est installé sur l'ordinateur.
- Vérifier si vous avez sélectionné le port correct d'imprimante.
- Vérifier si l'ordinateur et l'imprimante sont connectés au même réseau sans fil.
- Pour OS X, vérifier si le routeur sans fil soutient Bonjour.

L'imprimante n'imprime pas après la configuration sans fil.

1. Vérifier si l'imprimante est mise sous tension et disponible.
2. Désactiver tous les pare-feu tiers sur votre ordinateur.
3. Vérifier le fonctionnement du réseau sans fil.
4. Vérifier le fonctionnement de votre ordinateur. Au besoin, relancer l'ordinateur.
5. Vérifier si vous pouvez ouvrir le serveur Internet intégré HP de l'imprimante depuis un ordinateur sur le réseau.

L'imprimante n'imprime pas et l'ordinateur présente un pare-feu tiers installé.

1. Mettre à jour le pare-feu avec la mise à jour la plus récente disponible chez le fabricant.
2. Si des programmes exigent un accès avec pare-feu lorsque vous installez l'imprimante ou que vous tentez d'imprimer, s'assurer de faire fonctionner les programmes.
3. Désactiver temporairement le pare-feu puis installer l'imprimante sans fil sur l'ordinateur. Activer le pare-feu à la fin de l'installation sans fil.

La connexion sans fil ne fonctionne pas après avoir déplacé le routeur sans fil ou l'imprimante.

1. Vérifier si le routeur ou l'imprimante se connecte au même réseau que votre ordinateur.
2. Imprimer une page de configuration.
3. Comparer l'identifiant de service (SSID) sur la page de configuration vers le SSID dans la configuration d'imprimante pour l'ordinateur.
4. Si les numéros de SSID diffèrent, les périphériques ne se connectent pas au même réseau. Reconfigurer les paramètres sans fil pour l'imprimante.

Impossibilité de connecter plus d'ordinateurs à l'imprimante sans fil

1. Vérifier si les autres ordinateurs sont à la portée du fonctionnement sans fil et si aucun obstacle ne bloque le signal. Pour la plupart des réseaux, la plage de fonctionnement sans fil est de 30 m (100 pi) du point d'accès sans fil.
2. Vérifier si l'imprimante est mise sous tension et disponible.
3. Vérifier qu'il n'existe pas plus de 5 utilisateurs Wi-Fi Direct concurrents.
4. Désactiver tous les pare-feu tiers sur votre ordinateur.
5. Vérifier le fonctionnement du réseau sans fil.
6. Vérifier le fonctionnement de votre ordinateur. Au besoin, relancer l'ordinateur.

L'imprimante sans fil perd la communication lors de la connexion à un VPN.

- Généralement, vous ne pouvez pas vous connecter à un VPN et à d'autres réseaux simultanément.

Le réseau n'apparaît pas dans la liste des réseaux sans fil.

- Vérifier si le routeur sans fil est activé et sous tension.
- Le réseau pourrait être dissimulé. Cependant, vous pouvez toujours vous connecter à un réseau dissimulé.

Le réseau sans fil est en panne.

1. Pour vérifier si le réseau a perdu la communication, tenter la connexion d'autres périphériques au réseau.
2. Tester la communication réseau par un test de ping.
 - a. Ouvrir un avis de ligne de commande sur votre ordinateur.
 - Pour Windows, cliquer sur **Démarrer**, cliquer sur **Exécuter**, saisir cmd puis appuyer sur **Enter**.
 - Pour OS X, aller à **Applications**, puis à **Utilitaires** et ouvrir **Terminal**.
 - b. Saisir ping suivi par l'adresse IP du routeur.
 - c. Si la fenêtre affiche des temps round-trip, le réseau fonctionne.
3. Vérifier si le routeur ou l'imprimante se connecte au même réseau que l'ordinateur.
 - a. Imprimer une page de configuration (voir « Impression d'un rapport de configuration réseau » à la page 53).
 - b. Comparer l'identifiant de service (SSID) sur le rapport de configuration au SSID de la configuration d'imprimante pour l'ordinateur.
 - c. Si les numéros diffèrent, les périphériques ne se connectent pas au même réseau. Reconfigurer les paramètres sans fil pour l'imprimante.

Effectuer un test de diagnostic du réseau sans fil.

Depuis le panneau de commande de l'imprimante, vous pouvez exécuter un test de diagnostic qui informe au sujet des paramètres réseau sans fil (voir « Impression d'un rapport de configuration réseau » à la page 53).

Annexe

Ce chapitre fournit les spécifications de produit.

- Caractéristiques générales 195
- Spécifications des supports d'impression 196
- Configuration requise 198

Caractéristiques générales



Les caractéristiques techniques indiquées ci-dessous sont susceptibles d'être modifiées sans préavis. Consulter le site www.hp.com/support/colorlaser170MFP pour obtenir les informations les plus récentes.

Eléments		Description
Dimensions ^a (largeur x longueur x hauteur)		<ul style="list-style-type: none">• HP Color Laser MFP 178nw, 178nwg series: 406 x 363 x 288,7 mm (16 x 14,3 x 11,4 po)• HP Color Laser MFP 179fnw, 179fwg series: 406 x 363 x 344,1 mm (16 x 14,3 x 13,6 po)
Poids ^a (Appareil et consommables inclus)		<ul style="list-style-type: none">• HP Color Laser MFP 178nw, 178nwg series: 12,94 Kg (28,53 lbs)• HP Color Laser MFP 179fnw, 179fwg series: 14,08 Kg (31,04 lbs)
Température	Opération	10 à 32°C (50 à 89,6°F)
	Stockage (emballé)	-20 à 40°C (-4 à 104°F)
Humidité	Opération	20 à 80 % HR
	Stockage (emballé)	10 à 90% HR
Alimentation ^b	Modèles 110 volts	CA 110 – 127 V
	Modèles 220 volts	CA 220 – 240 V

a. Les dimensions et le poids sont mesurés sans aucun autre accessoire.

b. Pour plus d'informations sur la tension (V), la fréquence (Hertz) et le courant (A) appropriés pour l'appareil, reportez-vous à l'étiquette de spécifications sur l'appareil.

Spécifications des supports d'impression

Type	Taille	Dimensions	Grammage du support d'impression/capacité ^a
			Bac
Papier ordinaire	Letter	216 x 279 mm	60 à 85 g/m ² • 150 feuilles de 75 g/m ² • Hauteur maximale de la pile : 15,5 mm
	A4	210 x 297 mm	
	Legal	216 x 356 mm (8,5 x 14 pouces)	
	Oficio 216 x 340 mm	216 x 343 mm	
	Oficio 8,5 x 13	216 x 330 mm (8,5 x 13 pouces)	
	B5(JIS)	182 x 257 mm	
	Executive	184 x 267 mm	
	A5 A6	149 x 210 mm 105 x 149 mm	
Lourd 90 à 120 g	Reportez-vous à la section Papier ordinaire	Reportez-vous à la section Papier ordinaire	86 à 120 g/m ² • 5 feuilles
Léger 60 à 69 g	Reportez-vous à la section Papier ordinaire	Reportez-vous à la section Papier ordinaire	60 à 70 g/m ² • 150 feuilles de 60 g/m ² • Hauteur maximale de la pile : 15,5 mm
Papier couleur, Pré-imprimé,	Reportez-vous à la section Papier ordinaire	Reportez-vous à la section Papier ordinaire	60 à 85 g/m ² • 150 feuilles de 75 g/m ² • Hauteur maximale de la pile : 15,5 mm
Papier recyclé	Reportez-vous à la section Papier ordinaire	Reportez-vous à la section Papier ordinaire	60 à 85 g/m ² • 5 feuilles de 75 g/m ² • Hauteur maximale de la pile : 15,5 mm
Étiquettes ^b	Reportez-vous à la section Papier ordinaire	Reportez-vous à la section Papier ordinaire	120 à 150 g/m ² • 5 feuilles
Très lourd 121 à 163	Formats Letter, Legal, Oficio 216 x 340 mm, Oficio 8,5 x 13, A4, B5(JIS), Executive, A5, A5 LEF 4x6	Reportez-vous à la section Papier ordinaire	121 à 163 g/m ² • 5 feuilles

Type	Taille	Dimensions	Grammage du support d'impression/capacité ^a
			Bac
Papier de luxe	Reportez-vous à la section Papier ordinaire	Reportez-vous à la section Papier ordinaire	105 à 120 g/m ² • 10 feuilles
Brillant 111 à 130 g	Letter, A4, 4x6	Reportez-vous à la section Papier ordinaire	111 à 130 g/m ² • 1 feuilles
Brillant 131 à 175 g	Letter, A4, 4x6	Reportez-vous à la section Papier ordinaire	131 à 175 g/m ² • 1 feuilles
Brillant 176 à 220 g	Letter, A4, 4x6	Reportez-vous à la section Papier ordinaire	176 à 220 g/m ² • 1 feuilles
HP Mat 120 g	Letter, A4, 4x6	Reportez-vous à la section Papier ordinaire	120 g/m ² (lien 30 à 58 lbs) • 1 feuilles
HP Mat 150 g	Letter, A4, 4x6	Reportez-vous à la section Papier ordinaire	150 g/m ² (lien 30 à 58 lbs) • 1 feuilles
HP Mat 200 g	Letter, A4, 4x6	Reportez-vous à la section Papier ordinaire	200 g/m ² (lien 30 à 58 lbs) • 1 feuilles
Format minimal (personnalisé)		76 x 148,5 mm (3,0 x 5,85 pouces)	60 à 120 g/m ²
Format maximal (personnalisé)		216 x 356 mm (8,5 x 14 pouces)	

a. La capacité des bacs peut varier en fonction du grammage et de l'épaisseur des supports, ainsi que de l'environnement d'utilisation.

b. Le satinage des étiquettes utilisées dans cette machine est de 100 à 250 (sheffield). Cela équivaut au niveau numérique de satinage.



Si le grammage du support est supérieur à 120 g/m², chargez les feuilles une par une dans le bac.

Configuration requise

Microsoft® Windows®



Les logiciels de l'imprimante sont parfois mis à jour en raison de la sortie d'un nouveau système d'exploitation, etc. Si nécessaire, téléchargez la version la plus récente sur le site web de HP (www.hp.com/support/colorlaser170MFP).

Windows 7, 32 bits et 64 bits	Le pilote d'impression spécifique à l'imprimante HP est installé pour ce système d'exploitation comme partie de l'installation des logiciels.	
Windows 8, 32 bits et 64 bits	Le pilote d'impression spécifique à l'imprimante HP est installé pour ce système d'exploitation comme partie de l'installation des logiciels.	
Windows 8,1, 32 bits et 64 bits	Le pilote d'impression spécifique à l'imprimante HP V4 est installé pour ce système d'exploitation comme partie de l'installation des logiciels.	
Windows 10, 32 bits et 64 bits	Le pilote d'impression spécifique à l'imprimante HP V4 est installé pour ce système d'exploitation comme partie de l'installation des logiciels.	
Windows Server 2008 R2, 64 bits	Le pilote d'impression spécifique à l'imprimante HP PCLm.S peut être téléchargé depuis le site Web d'assistance de l'imprimante. Téléchargez le pilote, puis installez-le à l'aide de l'outil Ajouter une imprimante de Microsoft.	Microsoft a retiré son support standard pour Windows Server 2008 en janvier 2015. HP continuera de fournir le meilleur support possible au système d'exploitation abandonné de Server 2008.
Windows Server 2008 R2, SP1, 64 bits	Le pilote d'impression spécifique à l'imprimante HP est installé pour ce système d'exploitation comme partie de l'installation des logiciels.	
Windows Server 2012	Le pilote d'impression spécifique à l'imprimante HP est installé pour ce système d'exploitation comme partie de l'installation des logiciels.	

Windows Server 2012 R2	Le pilote d'impression spécifique à l'imprimante HP est installé pour ce système d'exploitation comme partie de l'installation des logiciels.	
Windows Server 2016, 64 bits	Le pilote d'impression spécifique à l'imprimante HP est installé pour ce système d'exploitation comme partie de l'installation des logiciels.	

Mac OS

L'impression directe en utilisant Apple's AirPrint est prise en charge pour iOS et depuis les ordinateurs Mac tournant sous OS X 10.7 Lion et plus récents. Utiliser AirPrint pour imprimer directement sur l'imprimante depuis un iPad, iPhone (3GS ou ultérieurs), ou iPod touch (troisième génération ou ultérieure) dans les applications mobiles (courriel, photos, Safari, iBooks, sélection d'applications tierces).



- Les modèles uniquement à USB sans réseau câblé ou Wi-Fi ne prennent pas en charge Mac OS.
 - Pour utiliser AirPrint, l'imprimante doit être connectée au même réseau (sous-réseau) que le périphérique Apple.
 - Avant d'utiliser AirPrint avec une connexion USB, vérifier le numéro de la version. Les versions AirPrint 1.3 et antérieures ne prennent pas en charge les connexions USB.
-

Glossaire



Le glossaire suivant vous permet de vous familiariser avec le produit grâce à une définition des termes courants de l'impression tels que mentionnés dans le présent guide de l'utilisateur.

802.11

802.11 est un ensemble de normes pour les communications par réseau local sans fil (WLAN), développé par le comité de normes IEEE LAN/MAN (IEEE 802).

802.11b/g/n

802.11b/g/n peut partager le même matériel et utiliser la bande 2.4 GHz. 802.11b prend en charge une bande passante jusqu'à 11 Mbit/s, 802.11n prend en charge une bande passante jusqu'à 150 Mbits/s. Les périphériques 802.11b/g/n peuvent parfois souffrir d'interférences provenant de fours à micro-ondes, des téléphones sans-fil et des périphériques Bluetooth.

Point d'accès

Un point d'accès ou point d'accès sans fil (AP ou WAP) est un périphérique qui relie les périphériques de communication sans fil ensemble sur des réseaux locaux sans fil (WLAN), et fait office d'émetteur et récepteur central des signaux radio du WLAN.

ADF

Un chargeur automatique de documents (ADF) est un module de numérisation pouvant charger automatiquement un document original afin de numériser une pile de documents en une seule tâche.

AppleTalk

Suite de protocoles réseau propriétaires développée par Apple, Inc. Cette suite de protocoles, intégrée aux premiers produits Mac (1984), est désormais tombée en désuétude au profit de la pile de protocoles réseau TCP/IP.

Profondeur de bit

Terme d'infographie désignant le nombre de bits représentant la couleur d'un pixel dans une image matricielle. Une profondeur de bit (ou de couleur) plus élevée permet d'obtenir une gamme de couleurs plus large. Plus le nombre de bits est élevé, plus le nombre de couleurs possibles est grand. Une couleur codée sur 1 bit est communément qualifiée de monochrome ou noir et blanc.

BMP

Format d'images matricielles utilisé par le sous-système graphique de Microsoft Windows (GDI) et, communément, comme format de fichiers image sur cette plate-forme.

BOOTP

Protocole d'amorçage. Protocole réseau permettant d'attribuer automatiquement une adresse IP à un client du réseau. Ceci s'effectue généralement dans le processus bootstrap d'ordinateurs ou de systèmes d'exploitation les exécutant. Les serveurs BOOTP attribuent l'adresse IP à chaque client à partir d'un ensemble d'adresses. Le protocole BOOTP permet aux postes de travail qui ne disposent pas de disque dur d'obtenir une adresse IP avant d'amorcer un système d'exploitation.

CCD

Le capteur à transfert de charge (CCD) est un élément matériel permettant de numériser un document. Un dispositif de verrouillage des capteurs CCD est également utilisé pour maintenir le module CCD afin d'empêcher tout dommage pendant le transport.

Assemblage

Méthode d'impression de documents comportant plusieurs exemplaires en différents jeux de tirages. Lorsque le tri est sélectionné, le périphérique imprime un jeu dans son intégralité avant d'imprimer d'autres exemplaires.

Panneau de commande

Le panneau de commande est une zone plane, généralement verticale, sur laquelle s'affichent les outils de commande et de surveillance. Il se trouve généralement à l'avant de l'appareil.

Couverture

Terme d'impression correspondant à une mesure de l'utilisation du toner. Par exemple, une couverture de 5 % signifie qu'une feuille de papier au format A4 comporte environ 5 % d'image ou de texte. Si le papier ou l'original comporte des images complexes ou une grande quantité de texte, la couverture sera supérieure à 5 % et l'utilisation du toner sera équivalente à cette couverture.

CSV

Valeurs séparées par des virgules (CSV). Format de fichier utilisé pour échanger des données entre des applications différentes. Ce format de fichier, utilisable sous Microsoft Excel, est devenu une norme de facto, même sous les environnements autres que Microsoft.

DADF

Un chargeur automatique de documents recto-verso (DADF) est un module de numérisation pouvant charger automatiquement un document original puis le retourner, afin de numériser des documents recto-verso.

Par défaut

Valeur ou paramètre appliqué en sortie d'usine ou lorsque l'appareil a été réinitialisé.

DHCP

Un protocole de configuration dynamique de l'hôte (DHCP) est un protocole réseau client-serveur. Un serveur DHCP fournit des paramètres de configuration spécifiques à l'hôte client DHCP demandant, généralement, des informations requises par l'hôte client pour participer à un réseau IP. Le protocole DHCP permet également l'attribution d'adresses IP aux hôtes client.

DIMM

Le module mémoire double en ligne (DIMM) est une carte électronique qui contient de la mémoire. Une carte DIMM stocke toutes les données de l'appareil, par exemple les données d'impression ou les données de télécopie reçues.

DLNA

Le Digital Living Network Alliance (DLNA) est une norme qui permet aux appareils d'un réseau domestique de partager des informations entre eux à travers tout le réseau.

DNS

Le serveur de nom de domaine (DNS) est un système qui stocke des informations associées au nom de domaine dans une base de données répartie sur des réseaux, comme Internet.

Imprimante matricielle

Type d'imprimante dont la tête d'impression balaie la page de part et d'autre, puis transfère l'encre en frappant un ruban encreur ; ce principe de fonctionnement est analogue à celui d'une machine à écrire.

DPI

Unité de mesure de la résolution de numérisation et d'impression. De manière générale, une forte valeur de PPP se traduit par une plus grande résolution, des détails d'image plus fins et un volume de fichier plus élevé.

DRPD

Détection sélective de tonalité d'appel. Le service téléphonique de sonnerie distincte permet à un utilisateur de se servir d'une seule ligne téléphonique pour répondre à différents numéros de téléphone.

Recto/Verso

Fonctionnalité permettant un retournement d'une feuille de papier afin d'imprimer (ou de numériser) les deux faces du papier. Une imprimante équipée d'un module Recto/Verso peut imprimer sur les deux côtés du papier en un seul cycle d'impression.

Capacité de traitement

Quantité de pages n'affectant pas les performances de l'imprimante sur un mois. Généralement, l'imprimante a une durée de vie limitée par exemple au nombre de pages par an. Cette durée de vie correspond à la capacité moyenne d'impression, qui couvre généralement la période de garantie. Par exemple, si la capacité de traitement est 48 000 pages par mois en supposant 20 jours de travail, une imprimante est limitée à 2 400 pages par jour.

ECM

Le mode de correction d'erreur (ECM) est un mode de transmission facultatif intégré aux télécopieurs de classe 1 ou aux modems de télécopie. Ce mode détecte et corrige automatiquement toute erreur de transmission de télécopie provoquée par du bruit sur la ligne téléphonique.

Émulation

Procédé permettant de reproduire le fonctionnement d'un appareil sur un autre.

Un émulateur réplique les fonctions d'un système sur un système différent de telle façon que le second fonctionne exactement comme le premier. L'émulation consiste à reproduire rigoureusement le comportement externe, ce qui la différencie de la simulation, qui renvoie à la simulation du modèle abstrait d'un système en prenant en considération le fonctionnement interne.

Ethernet

Technologie de réseau informatique reposant sur des trames, pour des réseaux locaux (LAN). Il définit le câblage et la transmission de signaux de la couche physique, et les formats de trame et les protocoles pour la couche de contrôle d'accès au support (MAC)/couche liaison de données du modèle OSI. Ethernet est principalement standardisé en IEEE 802.3. C'est devenu la technologie de réseau local la plus répandue depuis les années 1990 jusqu'à aujourd'hui.

EtherTalk

Suite de protocoles réseau développée par Apple Computer. Cette suite de protocoles, intégrée aux premiers produits Mac (1984), est désormais tombée en désuétude au profit de la pile de protocoles réseau TCP/IP.

FDI

L'interface pour périphérique étranger (FDI) est une carte installée à l'intérieur de l'appareil afin de permettre l'installation d'un périphérique tiers comme un monnayeur ou un lecteur de cartes. Vous pourrez ainsi activer un service d'impression payant sur votre appareil.

FTP

Un protocole de transfert de fichiers (FTP) est un protocole très répandu d'échange de fichiers sur tout réseau prenant en charge les protocoles TCP/IP (Internet ou Intranet).

Unité de chauffe

Pièce de l'imprimante laser qui fixe le toner sur le support d'impression. Cette unité est constituée d'un rouleau thermique et d'un rouleau presseur. Une fois le toner transféré sur le papier, l'unité de chauffe applique la chaleur et la pression requises pour que le toner adhère de manière permanente sur le papier; c'est la raison pour laquelle le papier est chaud en sortant de l'imprimante laser.

Passerelle

Connexion entre des réseaux informatiques ou entre un réseau informatique et une ligne téléphonique. Celle-ci est très répandue, puisqu'il s'agit d'un ordinateur ou d'un réseau qui autorise l'accès à un autre ordinateur ou réseau.

Niveaux de gris

Une nuance de gris qui représente les parties claires et sombres d'une image lorsque des images en couleur sont converties en échelle de gris ; les couleurs sont représentées par différentes nuances de gris.

Demi-teinte

Type d'image simulant des niveaux de gris en variant le nombre de points. Les zones très riches en couleur se composent d'un grand nombre de points, tandis que les zones plus claires se composent d'un moins grand nombre de points.

Périphérique de stockage de masse (disque dur)

Le périphérique de stockage de masse, couramment appelé disque dur, est un périphérique de stockage non volatil qui enregistre des données codées numériquement sur des plateaux en rotation rapide recouverts d'une surface magnétique.

IEEE

L'IEEE (IEEE) est une organisation professionnelle internationale à but non lucratif dédiée à l'avancée des technologies liées à l'électricité.

IEEE 1284

Norme relative au port parallèle 1284 mise au point par l'IEEE (Institute of Electrical and Electronics Engineers). Le terme « 1284-B » renvoie à un type de fiche spécifique pour câbles parallèles se connectant au périphérique (par exemple, une imprimante).

Intranet

Réseau privé qui utilise des protocoles Internet, une connectivité réseau et éventuellement le système public de télécommunications pour partager de manière sécurisée une partie des informations ou opérations d'une organisation avec ses employés. Parfois, le terme désigne seulement le service le plus visible, le site Web interne.

Adresse IP

Une adresse de protocole Internet (adresse IP) est un nombre unique permettant d'identifier les périphériques d'un réseau IP afin qu'ils échangent des données.

IPM

Unité de mesure de la vitesse d'une imprimante. Le nombre d'images par minute indique le nombre de feuilles recto que l'imprimante peut terminer en une minute.

IPP

Le protocole d'impression Internet (IPP) est un protocole normalisé permettant l'impression ainsi que la gestion notamment des tâches d'impression, des formats de supports ou encore de la résolution. Le protocole IPP peut être utilisé en local ou via Internet pour des centaines d'imprimantes et prend en charge le contrôle d'accès et l'authentification, ce qui en fait une technologie d'impression plus fiable et plus sécurisée que ses prédécesseurs.

IPX/SPX

IPX/SPX est l'acronyme de Internet protocole d'échange de paquets entre réseaux/protocole d'échange de paquets séquentiels. Ce sont des protocoles réseaux utilisés par les systèmes d'exploitation Novell NetWare. Les protocoles IPX et SPX offrent des services de connexion similaires à TCP/IP. Le protocole IPX est

comparable au protocole IP; et SPX, au protocole TCP. IPX/SPX ont été conçus initialement pour les réseaux locaux (LAN). À ce titre, ils sont des protocoles très performants pour cet usage (généralement, les performances dépassent celles des protocoles TCP/IP sur un réseau local).

ISO

L'organisme international de normalisation (ISO) est composé de représentants d'institutions de normalisation nationales. Il définit des normes commerciales et industrielles à l'échelle mondiale.

ITU-T

L'union internationale des télécommunications est un organisme international de normalisation et de régulation des télécommunications et des transmissions hertziennes internationales. Ses missions principales incluent la normalisation et l'attribution de bandes de fréquences hertziennes, et la gestion de l'interconnexion entre les différents pays afin de permettre les appels internationaux. Le -t de ITU-T renvoie à télécommunication.

Mire ITU-T N° 1

Mire de test normalisée, publiée par l'ITU-T, pour les transmissions de télécopies.

JBIG

Norme de compression d'image sans pertes de précision ou de qualité, développée pour la compression des images binaires, notamment des télécopies, mais aussi pour d'autres images.

JPEG

Le groupe mixte d'experts en photographie (JPEG) est un format de compression avec pertes utilisée pour les photographies. Ce format est utilisé pour le stockage et la transmission de photographies sur Internet.

LDAP

Le protocole d'accès à l'annuaire léger (LDAP) est un protocole réseau d'interrogation et de modification des services d'annuaire sur TCP/IP.

DIODE

Semi-conducteur qui indique l'état de l'appareil.

Adresse MAC

Le contrôle d'accès au support (MAC) est un identifiant unique associé à une carte réseau. Une adresse MAC est un identifiant unique codé sur 48 bits, généralement représenté par 12 caractères hexadécimaux groupés par paires (par exemple, 00-00-0c-34-11-4e). Cette adresse est généralement programmée dans la mémoire morte de la carte réseau par le constructeur et facilite la détection des machines locales par les routeurs sur des réseaux de grandes dimensions.

MFP

Le périphérique multifonction (MFP) est un équipement bureautique doté des fonctionnalités suivantes : impression, télécopie, scanner, etc.

MH

MH (Modified Huffman) est une méthode de compression pour diminuer la quantité de données à transmettre entre les télécopieurs pour transférer l'image recommandée par l'ITU-T T.4. MH est un schéma de codage de longueur d'exécution basé sur un livre de codes, optimisé pour compresser efficacement l'espace blanc. Dans la mesure où la plupart des télécopies sont constituées d'espaces blancs, ce procédé réduit les temps de transmission de la plupart des télécopies.

MMR

Le Modified Modified READ est un algorithme de compression recommandé par l'ITU-T T.6.

Modem

Appareil permettant de moduler le signal d'une porteuse afin d'encoder des données numériques et de démoduler un tel signal afin de décoder des données transmises.

MR

Le MR (Modified Read) est un algorithme de compression recommandé par l'ITU-T T.4. MR code la première ligne numérisée à l'aide de MH. La ligne suivante est comparée à la première ; ensuite, les différences sont établies puis encodées et transmises.

NetWare

Système d'exploitation réseau développé par Novell, Inc. À l'origine, il utilisait le multitâche coopératif pour exécuter plusieurs services sur un micro-ordinateur et les protocoles réseau reposaient sur la pile XNS de Xerox. Aujourd'hui, NetWare prend en charge aussi bien TCP/IP que IPX/SPX.

OPC

Dispositif créant une image virtuelle pour l'impression à l'aide d'un faisceau laser émis par l'imprimante laser; il est généralement de couleur verte ou rouille et de forme cylindrique.

Avec le temps, une unité d'imagerie comprenant un tambour use la surface de ce dernier lorsqu'elle est utilisée dans l'imprimante et elle doit être remplacée de manière appropriée puisqu'elle est usée suite au contact avec la brosse de développement de la cartouche, le dispositif de nettoyage et le papier.

Originaux

Premier exemplaire d'un document comme une photographie ou du texte, qui est copié, reproduit ou traduit afin de produire d'autres exemplaires, mais qui n'est pas issu d'un autre document.

OSI

L'interconnexion de systèmes ouverts (OSI) est un modèle de transmission des données développé par l'Organisation internationale de normalisation (ISO). Le modèle OSI définit une méthode standard et modulaire de conception des réseaux qui divise l'ensemble des fonctions complexes nécessaires en des couches fonctionnelles, autonomes et administrables. Les couches sont, de haut en bas, les suivantes : application, présentation, session, transport, réseau, liaison de données et physique.

Autocommutateur

Équipement de commutation téléphonique automatique destiné aux entreprises privées.

PCL

Le langage de commande d'imprimante (PCL) est un langage de description de page (LDP), devenu une norme de l'industrie, développé par HP comme protocole d'impression. Développé à l'origine pour les imprimantes à jet d'encre, PCL a été appliqué aux imprimantes thermiques, matricielles et aux imprimantes laser.

PDF

Le format PDF (PDF) est un format de fichier propriétaire développé par Adobe Systems pour représenter les documents bidimensionnels dans un format indépendant du périphérique ou de la résolution.

PostScript

PS (PostScript) est un langage de description de page et de programmation utilisé principalement dans les domaines de la publication électronique et assistée par ordinateur. Il est exécuté dans un interpréteur pour générer une image.

Pilote d'impression

Programme utilisé pour transmettre des commandes et des données de l'ordinateur vers l'imprimante.

Support d'impression

Support tel que des feuilles, des étiquettes et des transparents pouvant être utilisé dans une imprimante, un scanner, un télécopieur ou un copieur.

PPM

Unité de mesure permettant de déterminer la cadence d'une imprimante, c'est-à-dire le nombre de pages pouvant être produites par l'imprimante en une minute.

Fichier PRN

Interface du pilote d'un périphérique permettant au logiciel d'interagir avec le pilote du périphérique en utilisant des appels de système d'entrée/sortie standard, simplifiant ainsi de nombreuses tâches.

Protocole

Convention ou norme qui contrôle ou permet la connexion, la communication, et le transfert de données entre deux points terminaux de calcul.

PS

Voir PostScript.

PSTN

Réseau des réseaux téléphoniques à commutation de circuits internationaux généralement acheminé, sur les sites industriels, via le standard téléphonique.

RADIUS

RADIUS (Remote Authentication Dial In User Service) est un protocole d'authentification et de comptabilité pour un utilisateur distant. RADIUS permet une gestion centralisée des données d'authentification comme les noms d'utilisateur et les mots de passe à l'aide d'un concept AAA (authentification, autorisation, et comptabilité) pour gérer l'accès au réseau.

Résolution

Précision d'une image, mesurée en points par pouce. Plus le nombre de ppp est élevé, plus la résolution est élevée.

SMB

Le bloc de message serveur (SMB) est un protocole réseau dédié principalement au partage de fichiers, aux imprimantes, aux ports série et à divers échanges entre les nœuds d'un réseau. Ce protocole permet également un système de communication interprocessus authentifié.

SMTP

Le protocole simple de transfert de courrier (SMTP) est une norme de transmission de messages sur Internet. Le protocole SMTP, reposant sur du texte, est relativement simple. Un ou plusieurs destinataires du message sont définis, puis le texte du message est transféré. Il s'agit d'un protocole client-serveur permettant à un client de transmettre des messages électroniques au serveur.

SSID

L'identifiant d'ensemble de services (SSID) est un nom d'un réseau local sans fil (WLAN). Tous les périphériques sans fil d'un WLAN utilisent le même SSID pour communiquer les uns avec les autres. Les SSID respectent la casse et ont une longueur maximale de 32 caractères.

Masque de sous-réseau

Code utilisé conjointement à l'adresse réseau permettant de déterminer la partie de l'adresse correspondant à l'adresse réseau et la partie de l'adresse correspondant à l'adresse de l'hôte.

TCP/IP

Le protocole de contrôle de transmission (TCP) et le protocole Internet (IP) sont un ensemble de protocoles de communication implémentant la pile de protocoles sur laquelle fonctionnent Internet et la plupart des réseaux commerciaux.

TCR

Le rapport de confirmation de transmission (TCR) est un journal fournissant des informations sur chaque transmission, telles que l'état de la tâche, le résultat de la transmission et le nombre de pages envoyées. L'impression de ce journal peut être paramétrée pour être effectuée après chaque tâche ou bien après chaque échec de transmission.

TIFF

Format d'image matricielle à résolution variable. De manière générale, le format TIFF correspond aux données image provenant d'un scanner. Les images TIFF utilisent des balises et des mots-clés définissant les

caractéristiques de l'image incluse au fichier. Ce format flexible et multi-plateforme peut être utilisé pour des images créées sous différentes applications de traitement d'images.

Cartouche de toner

Sorte de bouteille ou de récipient se trouvant dans un appareil comme une imprimante et contenant du toner. Le toner est une poudre utilisée dans les imprimantes laser et les photocopieurs qui forme le texte et les images sur le papier imprimé. La fusion du toner est rendue possible par la combinaison chaleur/pression de l'unité de chauffe, provoquant sa fixation dans les fibres du papier.

TWAIN

Norme de l'industrie relative aux scanners et aux logiciels. En utilisant un scanner compatible TWAIN avec un programme compatible TWAIN, une tâche de numérisation peut être lancée depuis ce programme. C'est une capture d'image API pour systèmes d'exploitation Microsoft Windows et Apple Mac.

Chemin UNC

La convention de nommage uniforme (UNC) est une méthode standard permettant d'accéder à des ressources partagées sous Windows NT ainsi que sous d'autres produits Microsoft. Le format d'un chemin UNC est:
\\<nomduserveur>\<nomdepartage>\<répertoire supplémentaire>

URL

Le localisateur uniforme de ressource (URL) est l'adresse globale des documents et des ressources sur Internet. La première partie de l'adresse indique le protocole utilisé, la seconde partie spécifie l'adresse IP ou le nom de domaine correspondant à l'emplacement de la ressource.

USB

Le bus série universel (USB) est une norme développée par USB Implementers Forum, Inc. pour connecter les ordinateurs et les périphériques. Contrairement au port parallèle, le port USB est conçu pour permettre de connecter un seul ordinateur à plusieurs périphériques.

Filigrane

Image reconnaissable ou motif plus clair sur le papier, visible par transparence. Les filigranes ont été initialement introduits à Bologne, en Italie, en 1282. Ils ont été utilisés par les fabricants de papier afin d'identifier leurs produits, sur les timbres, les billets de banque et autres documents officiels afin d'empêcher la contrefaçon.

WEP

WEP (Wired Equivalent Privacy) est un protocole de sécurité spécifié dans l'IEEE 802.11 pour fournir le même niveau de sécurité que celui d'un réseau local câblé. WEP procure la sécurité en chiffrant les données hertziennes afin de les protéger lorsqu'elles sont transmises d'un point final à un autre.

WIA

Windows Imaging Architecture (WIA) est une architecture d'imagerie introduite à l'origine dans les systèmes d'exploitation Windows Me et Windows XP Service Pack 3. Une numérisation peut être lancée depuis ces systèmes en utilisant un scanner compatible WIA.

WPA

L'accès protégé Wi-Fi (WPA) est une classe de systèmes pour sécuriser les réseaux d'ordinateurs sans fil (Wi-Fi), qui a été créée pour améliorer les fonctionnalités de sécurité de WEP.

WPA-PSK

L'accès protégé Wi-Fi avec clé pré-partagée (WPA Pre-Shared Key) est un mode spécial de WPA pour les petites entreprises ou les utilisateurs personnels. Une clé partagée, ou un mot de passe, est configuré dans le point d'accès sans fil (WAP) et n'importe quels portables ou périphériques de bureau sans fil. WPA-PSK génère une clé unique pour chaque session entre un client sans fil et le WAP associé pour une sécurité plus évoluée.

WPS

Le paramétrage protégé Wi-Fi (WPS) est un standard permettant de créer un réseau local sans fil. Si votre point d'accès sans fil prend en charge le WPS, vous pouvez configurer la connexion du réseau sans fil facilement sans avoir à utiliser un ordinateur.

XPS

La spécification papier XML (XPS) est une spécification de langage de description de page (PDL) et un nouveau format de document, développé par Microsoft, qui présente les avantages du document portable et du document électronique. Il s'agit d'un format de document vectoriel indépendant du périphérique, basé sur XML et sur un nouveau chemin d'impression.

Index

A

Application Smart 67

B

Bac

modification du format du bac 38

réglage de la largeur et de la longueur 38

réglage du type et du format de papier 46

bac polyvalent

utilisation de support spécial 44

bouillage

astuces pour éviter les bouillages papier 156

suppression d'un document original 157, 160

C

caractéristiques techniques 195

support d'impression 196

carnet d'adresses

enregistrement 116

enregistrement d'un groupe 117

modification 117

modification d'un groupe 118

utilisation 117

cartouche de toner

autonomie estimée 143

instructions de manipulation 142

stockage 142

chargement

papier dans le bac 1 39

support spécial 44

configuration du carnet d'adresses 116

configuration machine

état de l'appareil 122, 124, 126, 133

consommables

autonomie estimée de la cartouche de toner
143

commande 139

consommables disponibles 139

remplacement de la cartouche de toner 145

suivi de la durée de vie des consommables
149

convention 11

copie

configuration générale 122

copie de base 86

réduction ou agrandissement de copies 88

créateur de document aisé 94

D

dépannage

sans fil 191

E

Écran LCD

parcourir l'état de l'appareil 122

écran LCD

parcourir l'état de l'appareil 124, 126, 133

envoi de télécopies

envoi multiple 103

état 23, 25

État de l'imprimante 83

état de l'imprimante
informations générales 83

F			
fax			
annulation d'une tâche de télécopie programmée	107		
configuration générale	126		
envoi d'une télécopie depuis l'ordinateur	102		
envoi d'une télécopie différée	106		
modification des modes de réception	108		
réception avec un téléphone auxiliaire	109		
réception de télécopies en mémoire	111		
réception en mode DRPD	109		
réception en mode Fax	109		
réception en mode Répondeur	109		
réception en mode sécurisé	110		
réception en mode Tél	109		
recomposition automatique	104		
recomposition du dernier numéro	105		
transfert d'une télécopie envoyée vers une autre destination	112		
transfert d'une télécopie reçue vers une autre destination	113		
filigrane			
création	80		
modification	80		
supprimer	80		
fonctions	7		
caractéristique du support d'impression	196		
caractéristiques de l'appareil	120		
fonctions d'impression	77		
G			
glossaire	200		
I			
icônes générales	11		
		ID copie	90
		impression	
		Application HP Smart	67
		impression de surimpression	
		création	81
		imprimer	82
		supprimer	82
		imprimer	
		fonctions spéciales d'impression	77
		impression d'un document	
		Windows	72
		Informations sur consommables	165
		Informations	
		Application HP Smart	67
		Informations sur consommables	165
		informations sur l'appareil	122, 124, 126, 133
		installation	
		Application HP Smart	67
		installation du pilote	27
		L	
		Linux	
		installation du pilote	27
		M	
		Mac	
		installation du pilote	27
		message d'erreur	166
		mise en place d'un appareil	
		réglage de l'altitude	36
		mise en place des originaux	49
		N	
		nettoyage	

extérieur	151
intérieur	151
module de numérisation	153
nettoyage d'un appareil	151
non compatible	
redistribution du toner	144
remplacement de la cartouche de toner	145
Numérisation	
Numérisation avec MFP Scan	94
numérisation	
informations de base	93
Numérisation à partir d'un appareil connecté au réseau	97
Numérisation à partir d'un programme de retouche d'images	95
Numérisation avec le pilote WIA	96

P

panneau de commande	23
paramètres généraux	130
paramètres par défaut	
paramètres du bac	46
pièces de rechange	141
préparation du type d'original	48
présentation des menus	29
présentation du voyant Statut	163
problème	
problèmes concernant le système d'exploitation	189
problèmes	
problèmes d'alimentation	175
problèmes d'alimentation papier	174
problèmes d'impression	176
problèmes de copie	185
problèmes de fax	188
problèmes de numérisation	187
problèmes de qualité d'impression	180

R

rappports	
informations sur l'appareil	122, 126, 127, 128, 130, 133
réglages favoris pour l'impression	75
réseau	
configuration d'un réseau câblé	53
configuration du réseau sans fil	56
configuration générale	135
Configuration IPv6	54
installation du pilote	
Windows	55
réseau sans fil	
câble réseau	60
résolution	
télécopie	114

S

saisie de caractères	35
sans fil	
Câble USB	59
sécurité	
Informations	12
symboles	12
Serveur Internet intégré HP	64
informations générales	64
Smart app	67
support d'impression	
étiquettes	45
instructions	37
papier préimprimé	46
réglage du format de papier	46
réglage du type de papier	46
support de sortie papier	196
support spécial	44
Très lourd 121 à 163	45
support de sortie papier	48

T

télécopie

préparation à l'envoi de télécopie	100
réception en mode Fax	108
réglage de la résolution	114
régler le contraste	115

touches

contraste	24
ID copie	24
numérisation	23
pavé numérique	25
wps	24

U

utilisation de l'aide	76
-----------------------	----

V

vue arrière	22
vue avant	19

W

Windows

configuration requise	198
installation du pilote	27
installation du pilote pour une connexion réseau	55
problèmes Windows courants	189

HP Color Laser MFP 170 series



1

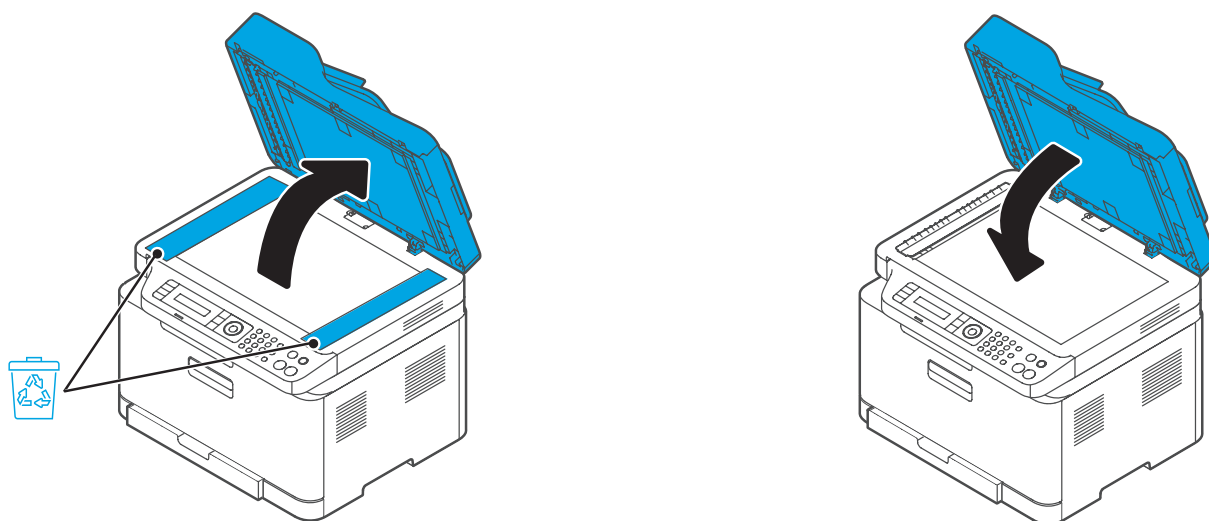
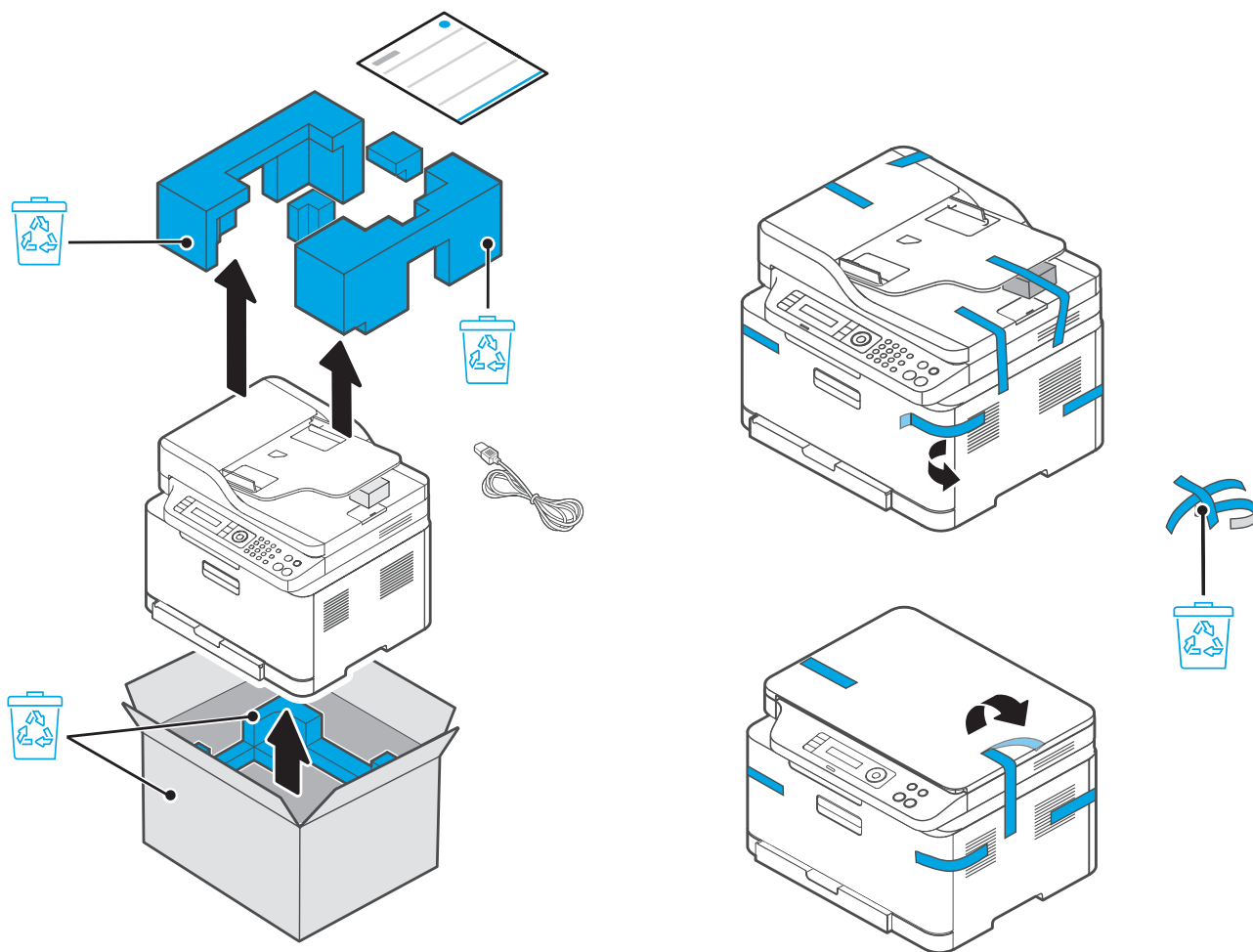

2

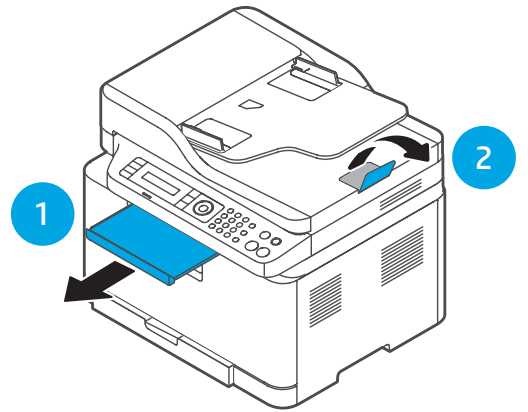
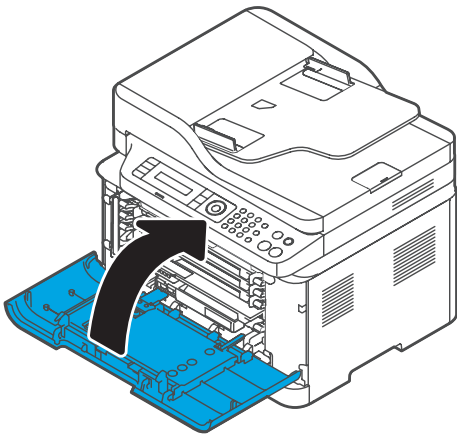
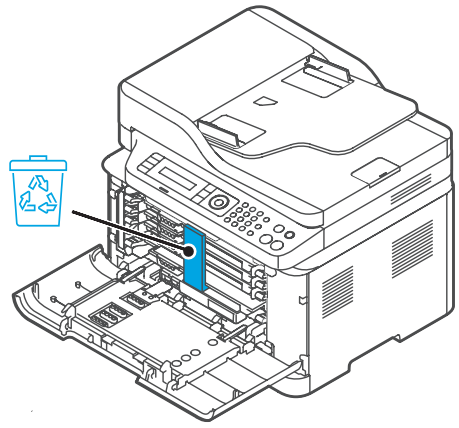
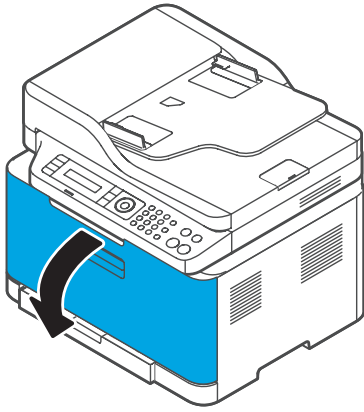

3

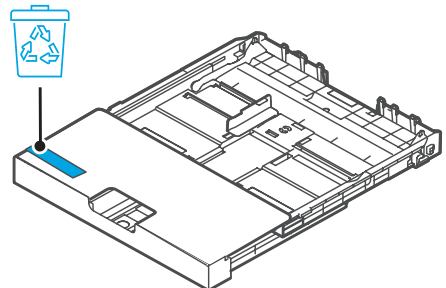
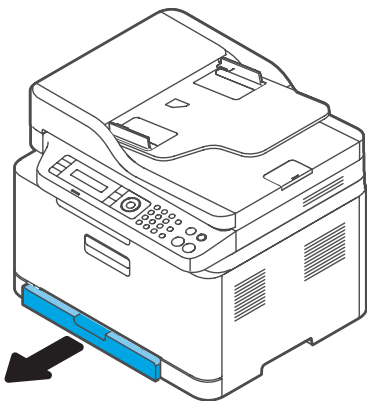

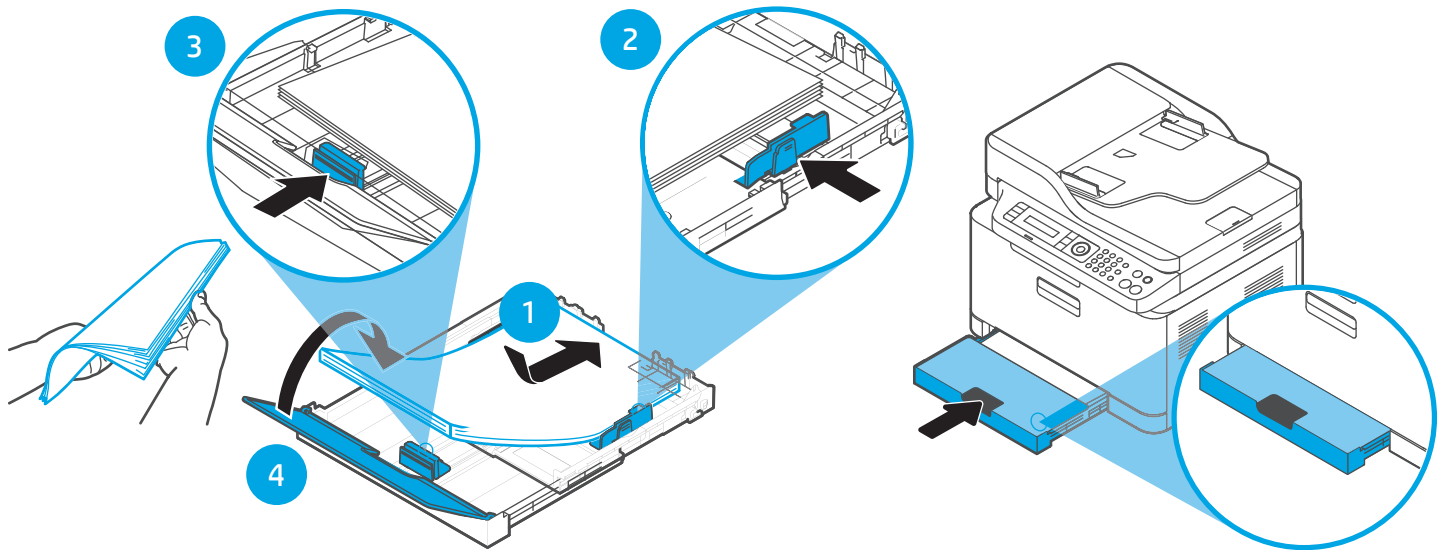
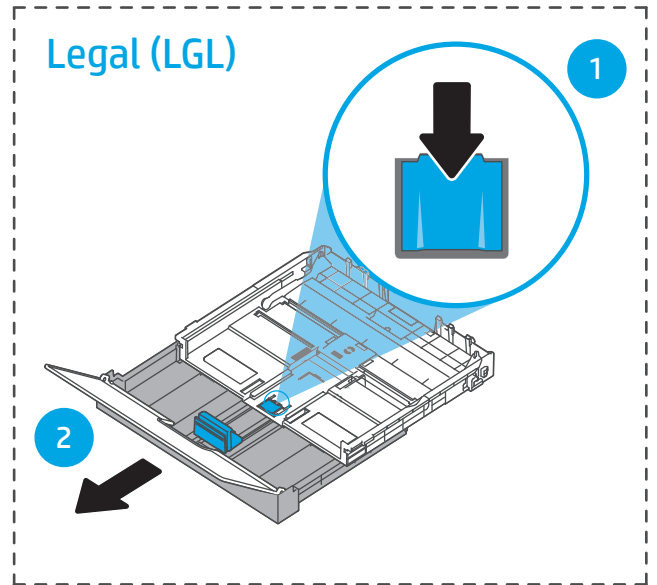
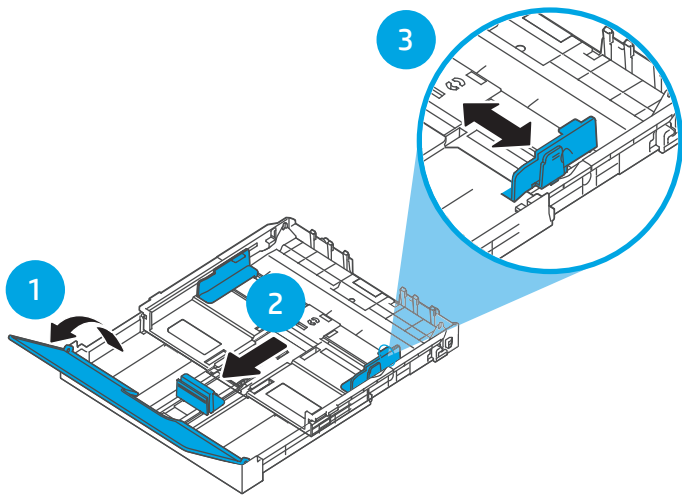

4

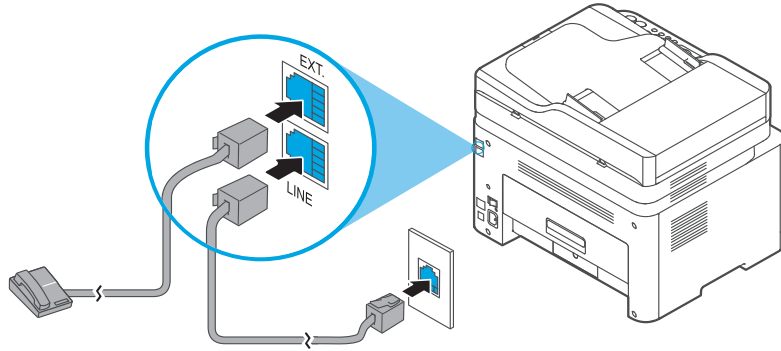

5

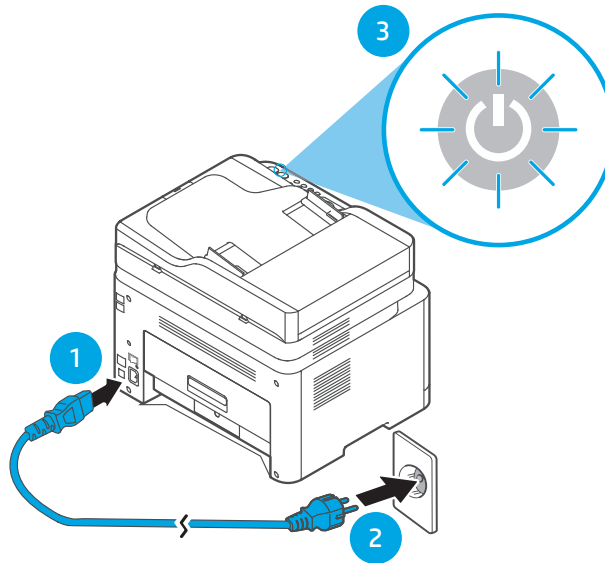

6

123.hp.com →



123.hp.com

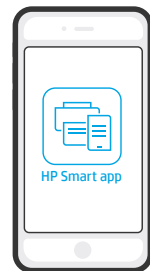

www.hp.com/support/colorlaser170MFP



4ZB97-90901



JC68-04050A02

Printed in China

© 2019 HP Development Company, L.P.

Reference Guide

Read this guide to get to know the printer control panel, learn how to interpret control panel light patterns, solve wireless connection problems, and find more information.

Printer control panel

NOTE: The buttons and button functions differ depending on your device model.

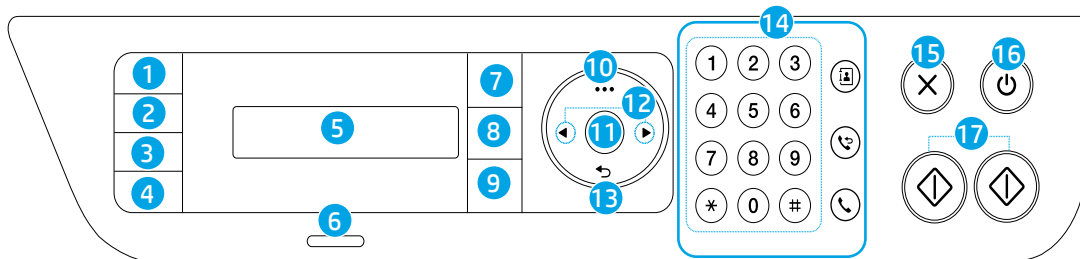

- | | | |
|--|------------------------------------|---------------------------------------|
| 1 ID Copy button | 9 Scan button | 15 Cancel button |
| 2 Contrast button | 10 Menu button | 16 Power button/Ready light |
| 3 Scale button or Scan button | 11 OK button | 17 Start buttons (Mono, Color) |
| 4 Information button or Wireless button | 12 Left/Right arrow buttons | * Fax models only |
| 5 Control panel display | 13 Back button | |
| 6 Status light | 14 Fax buttons:* | |
| 7 Fax button | • Numeric keypad | |
| 8 Copy button | • Address book button | |
| | • Redial/Pause button | |
| | • On Hook Dial button | |

Control panel light patterns



Ready



(blinking green)

Initializing or processing



(blinking orange)

Paper jam or out of paper

Set up a wireless connection (wireless models only)



As directed in the setup guide, download and install the HP printer software, and follow the instructions in the software to connect the printer to your wireless network.

When the printer has successfully connected to your wireless network, the **Wireless** light (ⓘ) on the printer control panel stops blinking and glows steady blue. If the light does not turn steady blue, try the following solutions.

Solve wireless problems

Problem	Cause/Solution
The Wireless light (ⓘ) is off.	Wireless connection mode is turned off. Try the following: <ol style="list-style-type: none">1. Press the Wireless button (ⓘ) on the printer control panel.2. On the printer, when the Wi-Fi On/Off message appears on the display, select On.3. If the Wireless light (ⓘ) turns steady blue, wireless connection mode is on and the wireless connection is established. You can now print wirelessly.4. If the Wireless light (ⓘ) blinks blue, the printer is in wireless setup mode. Continue software installation and follow the instructions in the software to set up a wireless connection. Also, see the instructions below under “The Wireless light (ⓘ) is blinking blue.”
The Wireless light (ⓘ) is blinking blue.	Wireless connection mode is on but the wireless network connection is not set up yet. Try the following solutions in order: <ol style="list-style-type: none">1. Verify that the printer is within the range (30 m or 100 ft) of the wireless network.2. If you are using a USB cable to temporarily connect the printer and computer during set up, do not connect the USB cable until the software prompts you to do so. If you connected the cable before being prompted, unplug the cable and then restore the wireless network settings as directed in the next step.3. Restore the wireless network settings:<ol style="list-style-type: none">a. Remove the USB cable from the printer.b. On the printer, press the Menu button ⋮ and select Network > Wi-Fi Default > Restore...c. After the Wireless light (ⓘ) starts blinking blue, continue to install the software.4. Restart the printer and the router.5. Manually connect the printer to your wireless network. Use Wi-Fi Protected Setup (WPS) if your router supports it. See the WPS instructions in the next section.6. Uninstall and reinstall the HP printer software.
The Wireless light (ⓘ) is on, but you cannot print wirelessly.	The printer driver might not be installed. Try installing or reinstalling the printer driver, and then try printing again. <p>If you still cannot print wirelessly, the printer and your computer or device might be connected to different networks. Try the following:</p> <ol style="list-style-type: none">1. Check the network that the computer is connected to.2. Check the printer’s network name (SSID) info on the Configuration Report/Network Summary. To print the report, press the Menu button ⋮ and select Network > Network Conf....3. Resolve any connection issues, and then continue to install the software.

Set up a wireless connection using Wi-Fi Protected Setup (WPS)

1. Press the WPS button  on your router.
2. Within two minutes, press and hold the **Menu** button  on the printer and select **Network > Wi-Fi > WPS > PBC**.
3. Wait while the printer automatically establishes the network connection. It takes up to two minutes. When the network connection is established, the **Wireless** light () stops blinking and glows steady blue.
4. Continue to install the software.

Set up a Wi-Fi Direct connection

Use Wi-Fi Direct to connect to a printer wirelessly—without connecting to an existing wireless network. To use Wi-Fi Direct:

- Make sure Wi-Fi Direct is enabled on the printer.
- To check the Wi-Fi Direct name and password (Network Key), press and hold the **Menu** button  on the printer control panel and select **Network > Network Conf....**

To learn more, visit www.hp.com/go/wifidirectprinting.

Printer operating environment guidelines



Keep printer out of direct sunlight



Recommended temperature range:
17.5° – 25° C
(63.5° – 77° F)



Recommended humidity range:
30% – 70%



Keep printer in well-ventilated area



Do not exceed voltage limits

Learn more



Product support

www.hp.com/support/colorlaser170MFP



HP wireless printing

www.hp.com/go/wirelessprinting

Manuel de référence

Lisez ce guide pour savoir comment utiliser le panneau de commande de l'imprimante, comment interpréter les voyants lumineux du panneau de commande, comment résoudre les problèmes liés à la connexion sans fil, et pour trouver des informations complémentaires.

Panneau de commande de l'imprimante

REMARQUE : Les boutons et les fonctions des boutons varient selon le modèle de votre appareil.

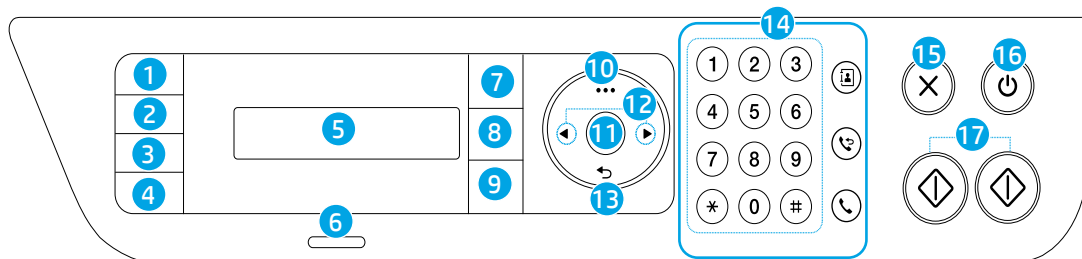

- | | | |
|---|--|---|
| 1 Bouton Copie ID | 9 Bouton Numériser | 15 Bouton Annuler |
| 2 Bouton Contraste | 10 Bouton Menu ... | 16 Bouton Marche/arrêt/Voyant Prêt |
| 3 Bouton Mettre à l'échelle ou bouton Numériser | 11 Bouton OK | 17 Bouton Démarrer (Mono, couleur) |
| 4 Bouton Informations ou bouton Sans fil () | 12 Boutons Flèches vers la gauche/droite | * Modèles avec télécopie uniquement |
| 5 Écran du panneau de commande | 13 Bouton Retour | |
| 6 Voyant État | 14 Boutons Télécopie : * <ul style="list-style-type: none">• Clavier numérique• Bouton Carnet d'adresses • Bouton Rappel/Pause • Bouton Numéroter sans décrocher | |
| 7 Bouton Télécopie | | |
| 8 Bouton Copie | | |

Voyants lumineux du panneau de commande



Prêt



(Vert clignotant)

Initialisation ou traitement en cours



(Orange clignotant)



Bourrage papier ou papier épuisé

Configurer une connexion sans fil (modèles sans fil uniquement)



Comme indiqué dans le guide de configuration, téléchargez et installez le logiciel de l'imprimante HP, et suivez les instructions du logiciel pour connecter l'imprimante à votre réseau sans fil.

Une fois que l'imprimante est parvenue à se connecter à votre réseau sans fil, le voyant **Sans fil** (📶) sur le panneau de commande de l'imprimante s'arrête de clignoter et s'allume en bleu fixe. Si le voyant ne s'allume pas en bleu fixe, essayez les solutions suivantes.

Résoudre les problèmes liés aux réseaux sans fil

Problème	Cause/Solution
Le voyant Sans fil (📶) est éteint.	<p>Le mode de connexion sans fil est désactivé. Procédez comme suit :</p> <ol style="list-style-type: none">1. Appuyez sur le bouton Sans fil (📶) sur le panneau de commande de l'imprimante.2. Sur l'imprimante, lorsque le message Activer/Désactiver Wi-Fi apparaît à l'écran, sélectionnez Activer.3. Si le voyant Sans fil (📶) s'allume en bleu fixe, cela signifie que le mode de connexion sans fil est activé et que la connexion sans fil est établie. Vous pouvez désormais imprimer en mode sans fil.4. Si le voyant Sans fil (📶) clignote en bleu, cela signifie que l'imprimante est en mode de configuration sans fil. Poursuivez l'installation du logiciel et suivez les instructions dans le logiciel pour configurer une connexion sans fil. Observez également les instructions ci-dessous dans la section « Le voyant Sans fil (📶) clignote en bleu ».
Le voyant Sans fil (📶) clignote en bleu.	<p>Le mode de connexion sans fil est activé mais la connexion réseau sans fil n'est pas encore configurée. Essayez les solutions suivantes dans l'ordre dans lequel elles sont présentées :</p> <ol style="list-style-type: none">1. Vérifiez que l'imprimante se trouve à portée (30 m ou 100 pi) du réseau sans fil.2. Si vous utilisez un câble USB pour raccorder provisoirement l'imprimante et l'ordinateur pendant la configuration, ne branchez pas le câble avant que le logiciel ne vous ait invité à le faire. Si vous avez branché le câble avant d'y être invité, débranchez-le et restaurez les paramètres du réseau sans fil comme indiqué dans l'étape suivante.3. Restaurez les paramètres du réseau sans fil :<ol style="list-style-type: none">a. Débranchez le câble USB de l'imprimante.b. Sur l'imprimante, appuyez sur le bouton Menu ⋮ et sélectionnez Réseau > Wi-Fi par défaut > Restaurer....c. Une fois que le voyant Sans fil (📶) commence à clignoter en bleu, poursuivez l'installation du logiciel.4. Redémarrez l'imprimante et le routeur.5. Connectez manuellement l'imprimante à votre réseau sans fil. Utilisez la fonction WPS (Wi-Fi Protected Setup) si votre routeur la prend en charge. Consultez les instructions WPS dans la section.6. Désinstallez et réinstallez le logiciel de l'imprimante HP.
Le voyant Sans fil (📶) est allumé, mais vous ne pouvez pas imprimer sans fil.	<p>Le pilote d'imprimante n'est peut-être pas installé. Essayez d'installer ou de réinstaller le pilote de l'imprimante, et essayez à nouveau d'imprimer.</p> <p>Si vous ne parvenez toujours pas à imprimer sans fil, l'imprimante et votre ordinateur ou périphérique sont peut-être connectés à des réseaux différents. Procédez comme suit :</p> <ol style="list-style-type: none">1. Vérifiez le réseau auquel l'ordinateur est connecté.2. Vérifiez les informations du nom réseau/SSID de l'imprimante sur le Rapport de configuration/Récapitulatif réseau. Pour imprimer le rapport, appuyez sur le bouton Menu ⋮ et sélectionnez Réseau > Conf. Réseau....3. Corrigez les éventuels problèmes de connexion, puis poursuivez l'installation du logiciel.

Configurer une connexion sans fil à l'aide de la fonction WPS (Wi-Fi Protected Setup)

1. Appuyez sur le bouton WPS  sur votre routeur.
2. Dans les deux minutes, appuyez sur le bouton **Menu** **•••** sur l'imprimante et maintenez-le enfoncé, puis sélectionnez **Réseau > Wi-Fi > WPS > PBC**.
3. Attendez que l'imprimante établisse automatiquement la connexion avec le réseau. Cela peut durer jusqu'à deux minutes. Une fois que la connexion réseau est établie, le voyant **Sans fil** () s'arrête de clignoter et s'allume en bleu fixe.
4. Poursuivez l'installation du logiciel.

Configurer une connexion Wi-Fi Direct

Utilisez la fonction Wi-Fi Direct pour connecter une imprimante sans fil, sans vous connecter à un réseau sans fil existant. Pour utiliser la fonction Wi-Fi Direct :

- Assurez-vous que la fonction Wi-Fi Direct est activée sur l'imprimante.
- Pour vérifier le nom et le mot de passe de Wi-Fi Direct (clé réseau), appuyez sur le bouton **Menu** **•••** sur le panneau de commande de l'imprimante et maintenez-le enfoncé, puis sélectionnez **Réseau > Conf. Réseau....**

Pour en savoir plus, rendez-vous sur le site www.hp.com/go/wifidirectprinting.

Directives relatives à l'environnement de fonctionnement de l'imprimante



Conservez l'imprimante à l'abri de toute exposition directe au soleil.



Plage de températures recommandée :
17,5° – 25° C
(63,5° – 77° F)



Plage d'humidité recommandée :
30 % – 70 %



Conservez l'imprimante dans une zone bien aérée



Ne dépassez pas les limites de tension

En savoir plus



Assistance produit
www.hp.com/support/colorlaser170MFP



Impression sans fil HP
www.hp.com/go/wirelessprinting

Guía de referencia

Lea esta guía para conocer el panel de control de la impresora, aprender a interpretar los patrones de los indicadores luminosos del panel de control, resolver los problemas de conexión inalámbrica y encontrar información adicional.

Panel de control de la impresora

NOTA: Los botones y sus funciones difieren en función del modelo de dispositivo.

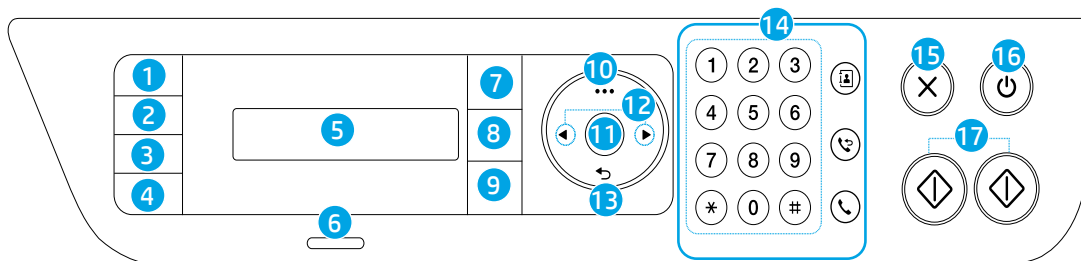

- | | | |
|--|---|---|
| 1 Botón Copiar ID | 9 Botón Escanear * | 15 Botón Cancelar |
| 2 Botón Contraste | 10 Botón Menú ... | 16 Indicador luminoso de Encendido/Listo |
| 3 Botón Escalar o botón Escanear | 11 Botón Aceptar | 17 Botones de Inicio (Mono, Color) |
| 4 Botón Información i o botón Conexión inalámbrica | 12 Botones de flecha izquierda/derecha | * Solo para modelos con fax |
| 5 Pantalla del panel de control | 13 Botón Atrás | |
| 6 Indicador luminoso de Estado | 14 Botones de Fax :* | |
| 7 Botón Fax | • Teclado numérico | |
| 8 Botón Copiar | • Botón Libro de direcciones | |
| | • Botón Rellamada/Pausa | |
| | • Botón Marcación sin descolgar | |

Patrones de indicadores luminosos del panel de control



Listo



(verde parpadeante)

Iniciando o procesando



(naranja parpadeante)

Atasco de papel o falta papel

Configurar una conexión inalámbrica (solo para modelos inalámbricos)



Tal y como indica la guía de instalación, descargue e instale el software de la impresora HP. A continuación, siga las instrucciones del software para conectar la impresora a su red inalámbrica.

Cuando la impresora se haya conectado correctamente a la red inalámbrica, el indicador luminoso de **Inalámbrico** (☑) del panel de control de la impresora dejará de parpadear y permanecerá iluminado en azul. Si el indicador luminoso no se ilumina en azul constante, pruebe las siguientes soluciones:

Solución de problemas de comunicación inalámbrica

Problema	Causa y solución
El indicador luminoso de Inalámbrico (☑) está apagado.	<p>El modo de conexión inalámbrica está desactivado. Intente lo siguiente:</p> <ol style="list-style-type: none">1. Pulse el botón Inalámbrico (☑) en el panel de control de la impresora.2. En la impresora, cuando aparezca en pantalla el mensaje Wi-Fi Activado/Desactivado, seleccione Activado.3. Si el indicador luminoso de Inalámbrico (☑) se ilumina en azul constante, el modo de conexión inalámbrica está activado y la conexión inalámbrica se ha establecido. Ya puede imprimir de forma inalámbrica.4. Si el indicador luminoso de Inalámbrico (☑) parpadea en azul, la impresora se encuentra en modo de instalación inalámbrica. Prosiga con la instalación del software y siga las instrucciones para configurar una conexión inalámbrica. Asimismo, consulte las instrucciones que encontrará más adelante, bajo "El indicador luminoso de Inalámbrico (☑) parpadea en azul."
El indicador luminoso de Inalámbrico (☑) parpadea en azul.	<p>El modo de conexión inalámbrica está activado, pero la conexión de red inalámbrica todavía no se ha configurado. Pruebe con las siguientes soluciones en el orden presentado:</p> <ol style="list-style-type: none">1. Compruebe que la impresora se encuentre en el rango (30 m o 100 pies) de la red inalámbrica.2. Si va a utilizar un cable USB para conectar temporalmente la impresora con el PC durante la configuración, no lo conecte hasta que el software se lo indique. Si ha conectado el cable antes de que lo solicite el software, desconéctelo y restablezca la configuración de la red inalámbrica tal y como se explica en el siguiente paso.3. Restablecer la configuración de la red inalámbrica:<ol style="list-style-type: none">a. Retire el cable USB de la impresora.b. En la impresora, pulse el botón Menú ... y seleccione Red > Wi-Fi predeterminada > Restablecer...c. Cuando el indicador luminoso de Inalámbrico (☑) empiece a parpadear en azul, prosiga a instalar el software.4. Reinicie la impresora y el enrutador.5. Conecte la impresora manualmente a la red inalámbrica. Utilice Config Wi-Fi protegida (WPS) si el enrutador es compatible. Consulte las instrucciones de WPS en la siguiente sección.6. Desinstale y vuelva a instalar el software de la impresora HP.
El indicador luminoso de Inalámbrico (☑) está activado, pero no puede imprimir de forma inalámbrica.	<p>Puede que no se haya instalado el controlador de la impresora. Pruebe a instalar o reinstalar el controlador de la impresora y reintente la impresión.</p> <p>Si todavía no puede imprimir de forma inalámbrica, la impresora y su PC o dispositivo pueden estar conectados a redes diferentes. Intente lo siguiente:</p> <ol style="list-style-type: none">1. Compruebe la red a la que está conectado el equipo.2. Compruebe la información de nombre de red de la impresora (SSID) en el Informe de configuración/Resumen de red. Para imprimir el informe, pulse el botón de Menú ... y seleccione Red > Config. de red...3. Resuelva cualquier problema de conexión que pueda existir y a continuación, siga instalando el software.

Configurar una conexión inalámbrica utilizando Config. Wi-Fi protegida (WPS)

1. Pulse el botón WPS  del enrutador.
2. Antes de que transcurran dos minutos, pulse y mantenga pulsado el botón de **Menú...** de la impresora y seleccione **Red > Wi-Fi > WPS > PBC**.
3. Espere mientras la impresora establece automáticamente la conexión de red. Puede demorarse hasta dos minutos. Cuando se haya establecido la conexión de red, el indicador luminoso **Inalámbrico**  dejará de parpadear y se iluminará en azul continuo.
4. Continúe para instalar el software.

Configurar una conexión Wi-Fi Direct

Utilice Wi-Fi Direct para establecer una conexión inalámbrica con una impresora, pero sin conectarse a una red inalámbrica existente. Para utilizar Wi-Fi Direct:

- Asegúrese de que Wi-Fi Direct esté activado en la impresora.
- Para comprobar el nombre y contraseña de Wi-Fi Direct (Clave de red), pulse y mantenga pulsado el botón de **Menú...** en el panel de control de la impresora y seleccione **Red > Config. de red...**

Para más información, visite www.hp.com/go/wifidirectprinting.

Directrices para el entorno de funcionamiento de la impresora



Mantenga la impresora protegida de la luz directa del sol



Rango de temperatura recomendada:
de 17,5° a 25° C
(de 63,5° a 77° F)



Rango de humedad recomendada:
de 30 % a 70 %



Mantenga la impresora en una zona adecuadamente ventilada



No supere los límites de voltaje

Más información



Soporte para productos
www.hp.com/support/colorlaser170MFP



Impresión inalámbrica de HP
www.hp.com/go/wirelessprinting

Guia de Referência

Leia este guia para conhecer o painel de controle da impressora, saber como interpretar os padrões de iluminação do painel de controle, solucionar problemas de conexão sem fio e encontrar outras informações.

Painel de controle da impressora

OBSERVAÇÃO: os botões e as funções dos botões variam de acordo com o modelo do dispositivo.

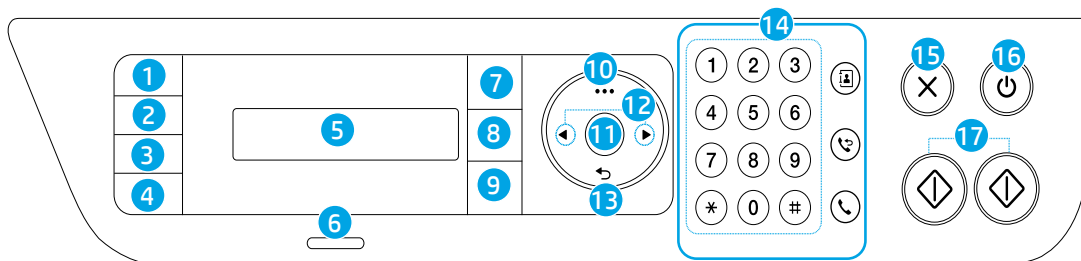

- | | | |
|--|---|--|
| 1 Botão Cópia de ID | 9 Botão Digitalizar | 15 Botão Cancelar |
| 2 Botão Contraste | 10 Botão Menu | 16 Botão Liga/Desl./Luz de Pronto |
| 3 Botão Dimensionar ou botão Digitalizar | 11 Botão OK | 17 Botões Iniciar (Mono, Cor) |
| 4 Botão Informações ou Botão Conexão sem fio | 12 Botões de seta para a esquerda/direita | * Apenas nos modelos de fax |
| 5 Visor do painel de controle | 13 Botão Voltar | |
| 6 Luz de Status | 14 Botões de Fax : * <ul style="list-style-type: none">• Teclado numérico• Botão Catálogo de endereços • Botão Rediscar/Pausar • Botão Discagem no gancho | |
| 7 Botão Fax | | |
| 8 Botão Copiar | | |

Padrões de iluminação do painel de controle



Pronto



(verde intermitente)

Inicializando ou processando



(laranja intermitente)

Congestionamento de papel ou sem papel

Configurar uma conexão sem fio (apenas nos modelos sem fio)



Conforme orientado no guia de configuração, baixe e instale o software da impressora HP e siga as instruções no software para conectar a impressora à sua rede sem fio.

Quando a impressora estiver conectada à sua rede sem fio, a luz de **Conexão sem fio** (☑) no painel de controle da impressora para de piscar e fica continuamente acesa na cor azul. Se a luz não ficar acesa na cor azul, tente as seguintes soluções.

Solucionar problemas de conexão sem fio

Problema	Causa/solução
A luz de Conexão sem fio (☑) está apagada.	O modo de conexão sem fio está desativado. Tente o seguinte: <ol style="list-style-type: none">1. Pressione o botão Conexão sem fio (☑) no painel de controle da impressora.2. Na impressora, quando a mensagem Ativar/desativar Wi-Fi aparecer no visor, selecione a opção Ativar.3. Quando a luz de Conexão sem fio (☑) acende na cor azul, o modo de conexão sem fio está ativo e a conexão sem fio está estabelecida. Você já pode imprimir sem fio.4. Quando a luz de Conexão sem fio (☑) acende na cor azul, mas fica piscando, a impressora está no modo de configuração sem fio. Continue com a instalação do software e siga as instruções nele para configurar uma conexão sem fio. Veja também as instruções abaixo em “A luz de Conexão sem fio (☑) está piscando na cor azul”.
A luz de Conexão sem fio (☑) está piscando na cor azul.	O modo de conexão sem fio está ativo, mas a conexão da rede sem fio ainda não está configurada. Tente as soluções a seguir, na ordem apresentada: <ol style="list-style-type: none">1. Verifique se a impressora está dentro do alcance da rede sem fio (30 metros ou 100 pés).2. Se você está usando um cabo USB para conectar temporariamente a impressora e o computador durante a configuração, não conecte o cabo USB até que o software indique que você deve fazê-lo. Se você conectou o cabo antes do momento correto, desconecte-o e restaure as configurações da rede sem fio, conforme orientado na próxima etapa.3. Restaure as configurações da rede sem fio:<ol style="list-style-type: none">a. Remova o cabo USB da impressora.b. Na impressora, pressione o botão Menu ••• e selecione Rede > Padrão Wi-Fi > Restaurar...c. Quando a luz de Conexão sem fio (☑) começar a piscar na cor azul, continue com a instalação do software.4. Reinicie a impressora e o roteador.5. Conecte a impressora à rede sem fio manualmente. Use a Wi-Fi Protected Setup (WPS) se seu roteador for compatível com ela. Veja as instruções da WPS na próxima seção.6. Desinstale e reinstale o software da impressora HP.
A luz de Conexão sem fio (☑) está acesa, mas não é possível imprimir sem fio.	É possível que o driver da impressora não esteja instalado. Instale ou reinstale o driver da impressora e, em seguida, tente imprimir novamente. Se ainda não conseguir imprimir sem fio, é possível que a impressora e seu computador ou dispositivo estejam conectados a redes diferentes. Tente o seguinte: <ol style="list-style-type: none">1. Verifique a qual rede o computador está conectado.2. Verifique as informações do nome da rede (SSID) da impressora no Relatório de configuração/Resumo de rede. Para imprimir o relatório, pressione o botão Menu ••• e selecione Rede > Config. de rede....3. Resolva todos os problemas de conexão e continue com a instalação do software.

Configurar uma conexão sem fio usando a Wi-Fi Protected Setup (WPS)

1. Pressione o botão WPS  no roteador.
2. Depois de dois minutos, mantenha o botão **Menu** **•••** na impressora pressionado e selecione **Rede > Wi-Fi > WPS > PBC**.
3. Espere até que a impressora estabeleça automaticamente a conexão de rede. Isso leva até dois minutos. Quando a conexão de rede é estabelecida, a luz de **Conexão sem fio** () para de piscar e fica continuamente acesa na cor azul.
4. Continue com a instalação do software.

Configurar uma conexão Wi-Fi Direct

Use o Wi-Fi Direct para estabelecer uma conexão sem fio com a impressora — sem conectar a uma rede sem fio existente. Para usar o Wi-Fi Direct:

- É preciso ativar o Wi-Fi Direct na impressora.
- Para verificar o nome e a senha do Wi-Fi Direct (Chave de rede), mantenha o botão **Menu** **•••** no painel de controle da impressora pressionado e selecione **Rede > Config. de rede...**

Para mais informações, acesse www.hp.com/go/wifidirectprinting.

Diretrizes ambientais de operação da impressora



Mantenha a impressora fora do alcance da luz solar direta



Faixa de temperatura recomendada:
17,5° – 25° C
(63,5° – 77° F)



Faixa de umidade recomendada:
30% – 70%



Mantenha a impressora em um local com boa ventilação



Não exceda os limites de tensão

Mais informações



Suporte do produto
www.hp.com/support/colorlaser170MFP



Impressão sem fio HP
www.hp.com/go/wirelessprinting



HP Laser MFP 170 series

מדריך עזר

קרא את המדריך כדי להכיר את לוח הבקרה של המדפסת, ללמוד כיצד לפרש את דפוסי התאורה של הנוריות בלוח הבקרה, לפתור בעיות בחיבור אלחוטי ולחפש מידע נוסף.

עברית

לוח הבקרה של המדפסת

הערה: הלחצנים ופונקציות הלחצנים משתנים בהתאם לדגם ההתקן שברשותך.

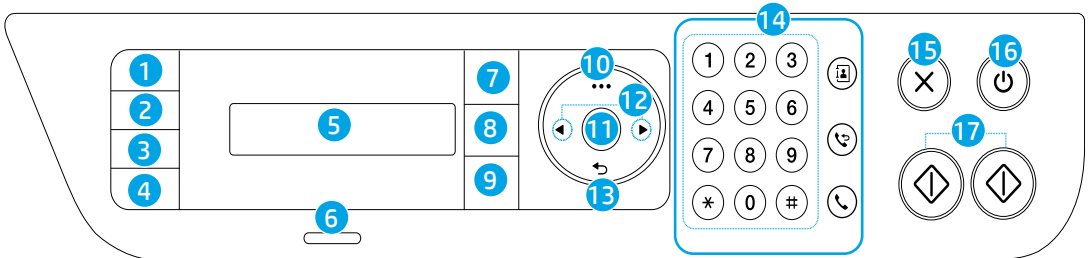

- | | | | | | | | |
|--------------------------------|-------------------|--------------------------------------|----------------------------------|-------------------|---|---------------|----------------------------|
| 1 לחצן העתקת תעודת זהות | 2 לחצן ניגודיות | 3 לחצן שינוי קנה מידה או לחצן סריקה | 4 לחצן מידע או לחצן אלחוטי (ז) | 5 תצוגת לוח הבקרה | 6 נורית מצב | 7 לחצן פקס | 8 לחצן העתקה * |
| 9 לחצן סריקה | 10 לחצן תפריט ... | 11 לחצן OK | 12 לחצני חצים ימינה/שמאלה | 13 לחצן הקודם | 14 לחצני פקס: *
• לוח מקשים מספרי
• לחצן ספר כתובות | 15 לחצן ביטול | 16 לחצן הפעלה/נורית 'מוכן' |
| 17 לחצני הפעלה (שחור-לבן, צבע) | * דגמי פקס בלבד | 17 לחצני חיוג חוזר/השגיה | 17 לחצן חיוג מנותק | | | | |

דפוסי התאורה של הנוריות בלוח הבקרה



(כתום מהבהב)

חסימת נייר או שאזל הנייר



(ירוק מהבהב)

אתחול או עיבוד



מוכן

הגדר חיבור אלחוטי (זגמים אלחוטיים בלבד)

כפי שהונחית במדריך ההתקנה, הורד והתקן את תוכנת המדפסת של HP, ופעל בהתאם להנחיות בתוכנה כדי לחבר את המדפסת לרשת האלחוטית שלך.

לאחר שהמדפסת התחברה בהצלחה לרשת האלחוטית שלך, נורית **אלחוט** (ז) בלוח הבקרה של המדפסת מפסיקה להבהב ומאירה בכחול קבוע. אם הנורית אינה מאירה בכחול קבוע, נסה את הפתרונות הבאים.

פתרון בעיות ברשת האלחוטית

בעיה	סיבה/פתרון
נורית אלחוט (ז) כבויה.	<p>מצב החיבור האלחוטי מושבת. נסה לבצע את הפעולות הבאות:</p> <ol style="list-style-type: none"> לחץ על הלחצן אלחוט (ז) בלוח הבקרה של המדפסת. במדפסת, כאשר מופיעה ההודעה Wi-Fi מופעל/כבוי בתצוגה, בחר מופעל. אם הנורית אלחוט (ז) מאירה בכחול קבוע, מצב החיבור האלחוטי מופעל והחיבור האלחוטי נוצר. כעת באפשרותך להדפיס באופן אלחוטי. אם הנורית אלחוט (ז) מהבהבת בכחול, המדפסת נמצאת במצב הגדרת אלחוט. המשך בהתקנת התוכנה ופעל בהתאם להנחיות בתוכנה כדי להגדיר חיבור אלחוטי. בנוסף, עיין בהנחיות תחת הנושא "נורית האלחוט (ז) מהבהבת בכחול."
נורית האלחוט (ז) מהבהבת בכחול.	<p>מצב חיבור אלחוטי מופעל, אבל חיבור הרשת האלחוטי עדיין לא מוגדר. נסה את הפתרונות הבאים לפי הסדר:</p> <ol style="list-style-type: none"> ודא שהמדפסת נמצאת בטווח הקליטה (30 מ' או 100 רגל) של הרשת האלחוטית. אם אתה משתמש בכבל USB כדי לחבר זמנית את המדפסת ואת המחשב במהלך ההגדרה, אל תחבר את כבל ה-USB עד שהתוכנה תנחה אותך לעשות זאת. אם חיברת את הכבל לפני שהונחית לעשות זאת, נתק את הכבל ולאחר מכן שחזר את הגדרות הרשת האלחוטית בהתאם להנחיות בשלב הבא. שחזר את הגדרות הרשת האלחוטית: <ol style="list-style-type: none"> נתק את כבל ה-USB מהמדפסת. במדפסת, לחץ על הלחצן תפריט... ובחר רשת < ברירת מחדל של Wi-Fi < שחזור.... לאחר שנורית האלחוט (ז) מתחילה להבהב בכחול, המשך בהתקנת התוכנה. הפעל מחדש את המדפסת ואת הנתב. חבר ידנית את המדפסת לרשת האלחוטית שלך. השתמש ב-Wi-Fi Protected Setup (WPS) אם הכתב שלך תומך באפשרות זו. עיין בהנחיות ה-WPS בסעיף הבא. הסר את ההתקנה של תוכנת המדפסת של HP והתקן אותה מחדש.
נורית האלחוט (ז) מופעלת, אבל אין באפשרותך להדפיס באופן אלחוטי.	<p>ייתכן שמנבלה התקן המדפסת לא מותקן. נסה להתקין או להתקין מחדש את מנבלה התקן המדפסת, ולאחר מכן נסה שוב להדפיס.</p> <p>אם עדיין אין באפשרותך להדפיס באופן אלחוטי, ייתכן שהמדפסת והמחשב או ההתקן שלך מחוברים לרשתות שונות. נסה לבצע את הפעולות הבאות:</p> <ol style="list-style-type: none"> בדוק את הרשת שהמחשב מחובר אליה. בדוק את פרטי שם הרשת של המדפסת (SSID) בדוח התצורה/סיכום הרשת. כדי להדפיס את הדוח, לחץ על הלחצן תפריט... ובחר רשת < תצורת רשת.... פתור את כל בעיות החיבור, ולאחר מכן המשך בהתקנת התוכנה.

הגדרת חיבור אלחוטי באמצעות WPS (Wi-Fi Protected Setup)

1. לחץ על לחצן WPS בנתב שלך.
2. תוך שתי דקות, לחץ והחזק את הלחצן **תפריט**... במדפסת ובחר **רשת < Wi-Fi < WPS < PBC**.
3. המתן בזמן שהמדפסת יוצרת באופן אוטומטי את חיבור הרשת. התהליך נמשך עד שתי דקות. לאחר שחיבור הרשת נוצר, נווית **האלחוט** (ז) מפסיקה להבהב ומאירה בכחול קבוע.
4. המשך בהתקנת התוכנה.

הגדרת חיבור Wi-Fi Direct

השתמש ב-Wi-Fi Direct כדי להתחבר למדפסת באופן אלחוטי - מבלי להתחבר לרשת אלחוטית קיימת. כדי להשתמש ב-Wi-Fi Direct:

- ודא כי Wi-Fi Direct מופעל במדפסת.
- כדי לבדוק את השם והסיסמה של Wi-Fi Direct (מפתח רשת), לחץ והחזק את הלחצן **תפריט**... בלוח הבקרה של המדפסת ובחר **רשת < תצורת רשת**....

לקבלת מידע נוסף, בקר בכתובת www.hp.com/go/wifidirectprinting.

קווים מנחים לסביבת הפעלה של המדפסת



אין לחרוג
ממגבלות המתח



שמור על המדפסת
באזור מאוורר היטב



טווח לחות מומלץ:
30% – 70%



טווח טמפרטורות מומלץ:
17.5° – 25° C
(63.5° – 77° F)



הרחק את המדפסת
מאור שמש ישיר

מידע נוסף



הדפסה אלחוטית של HP
www.hp.com/go/wirelessprinting



תמיכה במוצר
www.hp.com/support/colorlaser170MFP



Printed in English Printed in Spanish Printed in Portuguese

© Copyright 2019 HP Development Company, L.P.

EN

FR

ES

PT

HE



JC68-04046A00



4ZB96-90902