

SAMSUNG

Lave vaisselle

DW60M6050FW

MANUEL D'UTILISATION



Besoin d'aide ?

Rendez-vous sur votre communauté <https://sav.darty.com>





DW60M6050**

DW60M6051**

DW60M6040**

DW60M6031**

Lave-vaisselle

manuel d'utilisation

Un monde de possibilités

Nous vous remercions d'avoir choisi ce produit Samsung.



SAMSUNG

Consignes de sécurité

Félicitations pour l'acquisition de votre nouveau lave-vaisselle Samsung. Ce manuel contient des informations importantes concernant l'installation, l'utilisation et l'entretien de votre appareil. Veuillez le lire attentivement afin de profiter pleinement des nombreux avantages et fonctions qu'offre votre lave-vaisselle.

CE QUE VOUS DEVEZ SAVOIR SUR LES CONSIGNES DE SÉCURITÉ











Veuillez lire attentivement ce manuel pour vous assurer d'utiliser efficacement et en sécurité les fonctions importantes de votre nouvel appareil et conservez-le en lieu sûr à proximité de l'appareil afin de pouvoir vous y reporter ultérieurement. Utilisez cet appareil uniquement pour l'usage auquel il est destiné (tel que décrit dans ce manuel).

Les avertissements et les consignes de sécurité importantes contenus dans ce manuel ne sont pas exhaustifs. Il est de votre responsabilité de faire appel à votre bon sens et de faire preuve de prudence et de minutie lors de l'installation, de l'entretien et de l'utilisation du lave-vaisselle.

Ces consignes d'utilisation couvrant plusieurs modèles, les caractéristiques de votre lave-vaisselle peuvent différer légèrement de celles décrites dans ce manuel et certains symboles d'avertissement peuvent ne pas s'appliquer. Pour toute question ou inquiétude, contactez votre centre de dépannage le plus proche ou recherchez de l'aide et des informations en ligne sur www.samsung.com.

SYMBOLES DE SÉCURITÉ IMPORTANTS ET PRÉCAUTIONS

Symboles de sécurité importants

	Les situations ou manipulations dangereuses pouvant entraîner de graves blessures et/ou des dommages matériels.
	Situations ou manipulations dangereuses pouvant entraîner des blessures et/ou des dommages matériels.
	Afin de réduire les risques d'incendie, d'explosion, d'électrocution ou de blessures lors de l'utilisation du lave-vaisselle, vous devez respecter ces règles de sécurité de base :
	NE PAS tenter.
	NE PAS démonter.
	NE PAS toucher.
	Suivez scrupuleusement les consignes.
	Débranchez la fiche de la prise murale.
	Assurez-vous que l'appareil est relié à la terre afin d'éviter tout risque d'électrocution.
	Contactez le service d'assistance technique.
	Remarque

Ces symboles d'avertissement visent à éviter que vous ou quelqu'un de votre entourage ne se blesse. Veuillez vous y conformer.

Conservez ces instructions en lieu sûr et assurez-vous que les nouveaux utilisateurs sont familiers avec le contenu. Transmettez-les à tout nouveau propriétaire.

















Afin de réduire les risques d'incendie, d'électrocution ou de blessures lors de l'utilisation de l'appareil, respectez les règles de sécurité de base suivantes :

1. Cet appareil ne doit pas être utilisé par des personnes (y compris les enfants) inexpérimentées ou dont les capacités physiques, sensorielles ou mentales sont réduites, sauf si celles-ci sont sous la surveillance ou ont reçu les instructions d'utilisation appropriées de la personne responsable de leur sécurité.
2. **Pour l'utilisation en Europe** : Cet appareil peut être utilisé par des enfants âgés de 8 ans et plus et des personnes ayant des capacités physiques, sensorielles ou mentales réduites ou un manque d'expérience et de connaissances, si elles font l'objet d'une surveillance ou si elles ont reçu des instructions concernant l'usage de l'appareil en toute sécurité et comprennent les dangers impliqués. Les enfants ne doivent pas jouer avec l'appareil. Le nettoyage et l'entretien par l'utilisateur ne doivent pas être effectués par des enfants sans surveillance.
3. Les enfants ne doivent pas utiliser l'appareil sans la surveillance d'un adulte.
4. Si le cordon d'alimentation de l'appareil est endommagé, il devra être remplacé par le fabricant, son réparateur agréé ou par toute personne qualifiée afin d'éviter tout danger.
5. Les jeux de flexibles neufs fournis avec l'appareil doivent être installés et les anciens ne doivent pas être réutilisés.
6. Dans le cas d'appareils comportant des orifices de ventilation à leur base, ces orifices ne doivent pas être obstrués par un tapis.
7. **Pour l'utilisation en Europe** : Les enfants âgés de moins de 3 ans doivent être tenus à l'écart ou faire l'objet d'une surveillance permanente.

Consignes de sécurité

8. **ATTENTION** : Afin d'éviter tout danger consécutif au réarmement du disjoncteur thermique par inadvertance, cet appareil ne doit pas être alimenté via un dispositif de commutation externe, tel qu'une minuterie, ni être connecté à un circuit qui est régulièrement mis sous et hors tension par l'utilisateur.
9. Cet appareil est destiné à une utilisation domestique ou similaire, par exemple :
 - espace cuisine réservé au personnel de magasins, bureaux ou autres environnements professionnels ;
 - fermes ;
 - par les clients d'hôtels, motels et autres lieux résidentiels ;
 - lieux de type « bed and breakfast ».
10. Pour éviter de trébucher, ne laissez pas la porte de l'appareil ouverte.
11. **AVERTISSEMENT** : les couteaux et autres ustensiles pointus doivent être chargés dans le panier pointes vers le bas, ou placés en position couchée.

CONSIGNES LORS DE L'UTILISATION DE VOTRE LAVE-VAISSELLE

-  Ce lave-vaisselle n'est pas conçu pour un usage commercial. Il est destiné à un usage domestique ou similaire dans un environnement résidentiel tel que :
- Magasins
 - Bureaux et salles d'exposition
- et par les résidents dans des établissements tel que :
- Hôtels et pensions de famille.
-  Il doit être uniquement utilisé comme appareil domestique tel que spécifié dans ce manuel d'utilisation, pour nettoyer la vaisselle et les couverts.
Tout autre usage n'est pas pris en charge par le fabricant et peut se révéler dangereux.
-  Le fabricant ne peut être tenu responsable des dommages résultant d'une utilisation ou d'un fonctionnement incorrect(e) ou inapproprié(e).
-  **ATTENTION** N'utilisez pas de solvants dans le lave-vaisselle. Risque d'explosion.
-  **ATTENTION** N'inhaliez ni n'ingérez jamais de détergent pour lave-vaisselle. Les détergents de lave-vaisselle contiennent des ingrédients irritants et corrosifs susceptibles de provoquer des brûlures dans le nez, la bouche et la gorge s'ils sont avalés, ou couper la respiration. Consultez immédiatement un médecin si du détergent a été avalé ou inhalé.
-  **ATTENTION** Évitez de laisser la porte de l'appareil ouverte si cela n'est pas nécessaire afin d'éviter de trébucher dessus.
-  **ATTENTION** Ne vous asseyez pas et ne prenez jamais appui sur la porte ouverte. Le lave-vaisselle pourrait basculer et être endommagé, et vous pourriez être blessé.
-  N'utilisez que des détergents et produits de rinçage formulés pour les lave-vaisselle.
N'utilisez pas de liquide-vaisselle.
-  **ATTENTION** N'utilisez pas d'agent de nettoyage acide et fort.
-  Ne remplissez pas le réservoir de produit de rinçage avec de la poudre ou du détergent liquide. Le réservoir serait gravement endommagé.
-  **ATTENTION** Le remplissage accidentel du réservoir de sel avec de la poudre ou du détergent liquide endommagera l'adoucisseur d'eau.
Assurez-vous d'avoir acheté le paquet de sel recommandé pour lave-vaisselle avant de remplir le réservoir de sel.
-  Utilisez uniquement du sel régénérant à gros grain spécial lave-vaisselle : les autres types de sels sont en effet susceptibles de contenir des additifs non solubles pouvant entraver le bon fonctionnement de l'adoucisseur.
-  **ATTENTION** Dans un appareil équipé d'un panier à couverts (en fonction du modèle), les couverts sont nettoyés et séchés plus efficacement s'ils sont placés manches vers le bas. Cependant, pour éviter le risque de blessure, placez les couteaux et les fourchettes etc. avec les manches vers le haut.
-  Les éléments en plastique qui ne supportent pas les hautes températures, tels que les conteneurs en plastique jetables ou les couverts et la vaisselle en plastique, ne conviennent pas.
Ils risqueraient de fondre ou de se déformer.
-  Sur les modèles équipés de la fonction Départ différé, assurez-vous que le réservoir est sec avant d'ajouter du détergent.
Essuyez-le si nécessaire. Le détergent peut s'agglomérer s'il est versé dans un réservoir humide et peut ne pas être complètement dispersé.

Consignes de sécurité



Les couteaux et autres ustensiles pointus doivent être chargés dans le panier pointes vers le bas, ou placés en position couchée.

CONSIGNES CONCERNANT LA PROTECTION DES ENFANTS



Cet appareil n'est pas un jouet ! Pour éviter le risque de blessure, gardez les enfants éloignés et ne leur permettez pas de jouer dans ou autour du lave-vaisselle ni d'utiliser les commandes. Ils ne comprendront pas les dangers potentiels que représente l'appareil. Ils doivent être surveillés pendant que vous travaillez dans la cuisine.
Les enfants courent également le risque de s'enfermer eux-mêmes en jouant dans le lave-vaisselle.



Cet appareil peut être utilisé par des enfants âgés de 8 ans et plus et des personnes ayant des capacités physiques, sensorielles ou mentales réduites ou un manque d'expérience et de connaissances, si elles font l'objet d'une surveillance ou si elles ont reçu des instructions concernant l'usage de l'appareil en toute sécurité et comprennent les dangers impliqués.
Les enfants ne doivent pas jouer avec l'appareil.
Le nettoyage et l'entretien par l'utilisateur ne doivent pas être effectués par des enfants sans surveillance.



Les enfants plus âgés peuvent utiliser le lave-vaisselle uniquement lorsque son fonctionnement leur a été clairement expliqué et qu'ils sont capables de l'utiliser en toute sécurité, parce qu'au fait des dangers encourus suite à une mauvaise utilisation.



GARDEZ LES PRODUITS DE LAVAGE HORS DE PORTÉE DES ENFANTS ! Les détergents de lave-vaisselle contiennent des ingrédients irritants et corrosifs susceptibles de provoquer des brûlures au niveau du nez, de la bouche et de la gorge en cas d'ingestion, voire une asphyxie.
Les enfants ne doivent pas s'approcher du lave-vaisselle lorsqu'il est ouvert.
Il peut subsister du détergent dans le compartiment.
Consultez immédiatement un médecin si votre enfant a ingéré ou inhalé du détergent.

CONSIGNES D'INSTALLATION DE VOTRE LAVE-VAISSELLE



Avant d'installer l'appareil, vérifiez l'absence de dommages externes visibles. En aucune circonstance vous devez utiliser un appareil endommagé. Un appareil endommagé peut être dangereux.



Le lave-vaisselle doit être branché uniquement dans une prise d'alimentation électrique connectée correctement. La prise électrique doit être facilement accessible lorsque le lave-vaisselle est installé afin de pouvoir être déconnectée de l'alimentation électrique à tout moment. (Reportez-vous à la section « Pièces et caractéristiques » en page 11.)



Le lave-vaisselle ne doit pas être installé devant une prise électrique II y a un danger de surchauffe et d'incendie si le lave-vaisselle venait à être poussé contre la prise.



Le lave-vaisselle ne doit pas être installé sous une table de cuisson. Les températures rayonnantes élevées qui sont parfois générées par une table de cuisson peuvent endommager le lave-vaisselle. Pour la même raison, il ne doit pas être installé à proximité de foyers ouverts ou autres appareils qui diffusent de la chaleur, tels que des radiateurs etc.



Ne raccordez pas le lave-vaisselle à la prise murale tant qu'il n'a pas été complètement installé et que tous les réglages des ressorts de la porte ne sont pas effectués.



Avant de raccorder l'appareil, vérifiez que les données de connexion figurant sur la plaque signalétique (tension et puissance connectée) correspondent à celles de la prise murale. En cas de doute, consultez un électricien qualifié.



La sécurité électrique de cet appareil ne peut être garantie que lorsque la continuité est établie entre l'appareil lui-même et un système de mise à la terre efficace. Il est très important que les exigences en matière de sécurité de base soient respectées et régulièrement testées. En cas de doute concernant le système électrique du lieu d'installation, ce système doit être vérifié par un électricien qualifié.

Le fabricant ne peut être tenu responsable des conséquences d'une mise à la terre non appropriée (une électrocution par exemple).



Ne connectez pas l'appareil à la prise murale en utilisant une multiprise ou une rallonge. Ceci ne garantit pas les exigences de sécurité de l'appareil (danger de surchauffe par exemple).



Cet appareil peut être placé dans des installations mobiles telles que des bateaux uniquement si une estimation du risque a été effectuée par un ingénieur qualifié.



Le corps en plastique du raccordement d'eau contient un composant électrique. Le corps ne doit pas être immergé dans l'eau.



Le flexible de l'Aqua-Stop contient des fils électriques. Ne coupez jamais le flexible d'arrivée d'eau, même s'il est trop long.



L'installation, l'entretien et les réparations doivent être uniquement effectués par une personne qualifiée et compétente dans le strict respect des règlements locaux et nationaux de sécurité électrique en vigueur. Les réparations et autres travaux effectués par des personnes non qualifiées peuvent être dangereux. Le fabricant ne peut être tenu responsable pour des travaux non autorisés.



Le système intégré d'étanchéité à l'eau procure une protection contre les dommages provoqués par l'eau, lorsque les conditions suivantes sont remplies :

- Le lave-vaisselle est correctement installé et raccordé.
- Le lave-vaisselle est correctement entretenu et les pièces sont remplacées si cela est nécessaire.
- Le robinet d'arrêt est fermé lorsque l'appareil n'est pas utilisé pendant une longue période (pendant les vacances par exemple).
- Le système d'étanchéité à l'eau fonctionnera même si l'appareil est arrêté. Cependant, l'appareil doit rester connecté à l'électricité.



Un appareil endommagé peut être dangereux. Si le lave-vaisselle est endommagé, débranchez-le de la prise murale et appelez votre fournisseur ou le service d'assistance



Des réparations non autorisées peuvent provoquer des dangers imprévisibles pour l'utilisateur, dont le fabricant ne peut être tenu responsable. Les réparations doivent uniquement être effectuées par un technicien qualifié.



Les composants défectueux doivent être uniquement remplacés par des pièces de rechange d'origine. Seules ces pièces lorsqu'elles sont montées peuvent garantir la sécurité.



Débranchez toujours le lave-vaisselle lors de l'entretien (coupez l'alimentation électrique et retirez la prise).



Si le câble de connexion est endommagé, il doit être remplacé par un câble spécial, disponible auprès du fabricant. Pour des raisons de sécurité, il doit être uniquement monté par le service d'assistance ou par un technicien de service autorisé.

Consignes de sécurité



Dans les pays où certaines zones peuvent être infestées par des blattes ou autres vermines, veillez à toujours garder propres l'appareil et ses alentours. Tout dommage provoqué par les blattes ou autres vermines n'est pas couvert par la garantie.



Dans le cas d'un défaut ou lors du nettoyage, l'appareil n'est complètement isolé de l'alimentation électrique que lorsque :

- celle-ci est coupée à la prise murale et la fiche retirée, ou
- celle-ci est coupée au niveau du secteur, ou
- le fusible du secteur est déconnecté, ou bien encore
- le fusible vissé est retiré (dans les pays où cela est applicable).



N'apportez à l'appareil aucune autre modification que celles autorisées par le fabricant.



N'ouvrez jamais le carter/corps de l'appareil.

Manipuler les connexions ou les composants électriques et les parties mécaniques est très dangereux et peut provoquer des défauts fonctionnels ou une électrocution.



Lorsque l'appareil est sous garantie, les réparations doivent uniquement être effectuées par un technicien autorisé par le fabricant. Dans le cas contraire la garantie devient non valide.



Lors de l'installation de l'appareil, assurez-vous de la présence d'un espace suffisant au-dessus, à gauche, à droite et à l'arrière afin d'assurer une ventilation appropriée.

S'il n'y a pas suffisamment de place entre l'appareil et l'évier, vous risquez d'endommager l'évier ou de permettre la formation de moisissures.



Assurez-vous que le niveau de dureté de l'eau du lave-vaisselle est correct pour votre région.

(Reportez-vous à la section « Mode adoucisseur d'eau (Réglage du niveau de dureté de l'eau) » en page 19.)

Pour obtenir des informations sur les engagements environnementaux de Samsung et sur les obligations réglementaires spécifiques à l'appareil (par ex. la réglementation REACH), rendez-vous sur : samsung.com/uk/aboutsamsung/samsungelectronics/corporatecitizenship/data_corner.html

INSTRUCTION CONCERNANT LE LABEL DEEE



Les bons gestes de mise au rebut de ce produit (Déchets d'équipements électriques et électroniques)

(Applicable aux pays disposant de systèmes de collecte séparés)

Ce symbole sur le produit, ses accessoires ou sa documentation indique que ni le produit, ni ses accessoires électroniques usagés (chargeur, casque audio, câble USB, etc.) ne peuvent être jetés avec les autres déchets ménagers. La mise au rebut incontrôlée des déchets présentant des risques environnementaux et de santé publique, veuillez séparer vos produits et accessoires usagés des autres déchets. Vous favoriserez ainsi le recyclage de la matière qui les compose dans le cadre d'un développement durable.

Les particuliers sont invités à contacter le magasin leur ayant vendu le produit ou à se renseigner auprès des autorités locales pour connaître les procédures et les points de collecte de ces produits en vue de leur recyclage.

Les entreprises et particuliers sont invités à contacter leurs fournisseurs et à consulter les conditions de leur contrat de vente. Ce produit et ses accessoires ne peuvent être jetés avec les autres déchets.

Table des matières

PIÈCES ET CARACTÉRISTIQUES	11	Fonctions du lave-vaisselle
	14	Tableau de commande
	17	Écran d'affichage
UTILISATION DU PRODUIT DE LAVAGE ET DE L'ADOUCCISSEUR D'EAU	19	Mode adoucisseur d'eau (Réglage du niveau de dureté de l'eau)
	20	Chargement du sel dans l'adoucisseur
	21	Utilisation du détergent
	22	Utilisation du produit de rinçage
	23	Comment utiliser l'option Tablette multifonctions
CHARGEMENT DES PANIERS DU LAVE-VAISSELLE	24	Chargement du panier supérieur
	26	Chargement du panier inférieur
	26	Tiges rabattables du panier inférieur
	27	Tiroir à couverts (argenterie)
	29	Pour laver au lave-vaisselle, les couverts/plats suivants
PROGRAMMES DE LAVAGE	30	Allumer l'appareil
	30	Changer le programme
	31	En fin de cycle de lavage
	31	Tableau des programmes de lavage
NETTOYAGE ET ENTRETIEN	33	Nettoyage des filtres
	34	Nettoyage des bras gicleurs
	34	Nettoyage de la porte
	34	Entretien de votre lave-vaisselle
	34	Protection contre le gel
	35	Comment entretenir votre lave-vaisselle ?
INSTALLATION DU LAVE-VAISSELLE	36	Alimentation en eau et vidange
	38	Raccordement des flexibles d'évacuation
	38	Placement de l'appareil
	38	Utilisation du lave-vaisselle
INSTALLATION DE VOTRE LAVE-VAISSELLE	39	Lave-vaisselle sous plan de travail, semi-encastré, entièrement encastré
DÉPANNAGE	45	Avant d'appeler le service d'assistance
	48	Codes d'erreur
ANNEXE	49	Caractéristiques techniques
	50	Dimensions de l'appareil

Pièces et caractéristiques

FONCTIONS DU LAVE-VAISSELLE

Façade et face arrière DW60M6050**/DW60M6031**

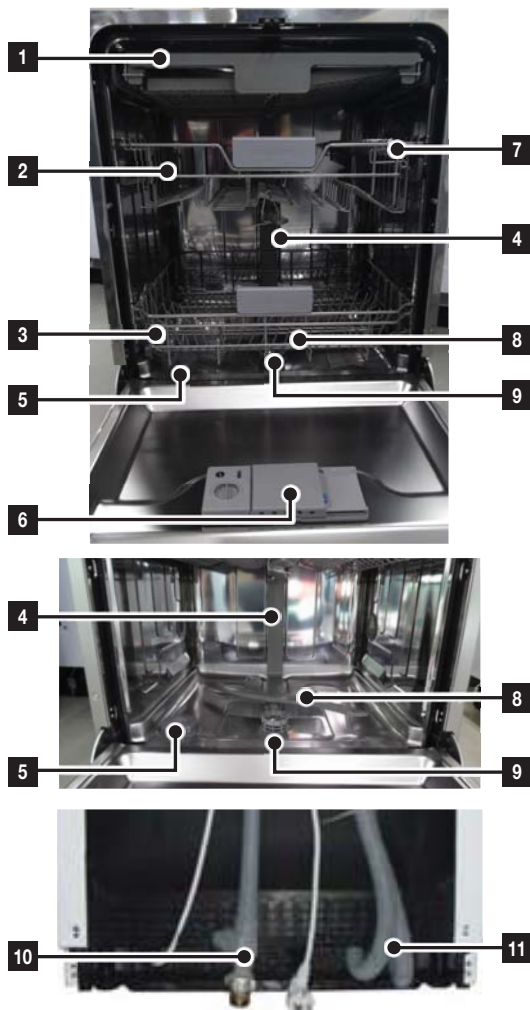

1	3ème Panier
2	Panier supérieur
3	Panier inférieur
4	Buse
5	Réservoir de sel
6	Réservoir
7	Grille pour tasses et/ou verres
8	Bras de lavage
9	Filter assemblé
10	Tuyau d'arrivée
11	Tuyau d'évacuation

01 PIÈCES ET CARACTÉRISTIQUES

 Accessoires : Manuel d'utilisation, entonnoir à sels, panier à couverts.

Pièces et caractéristiques

Façade et face arrière (DW60M6051**)

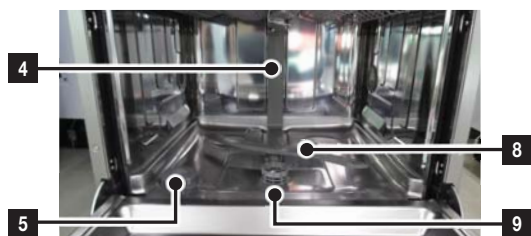
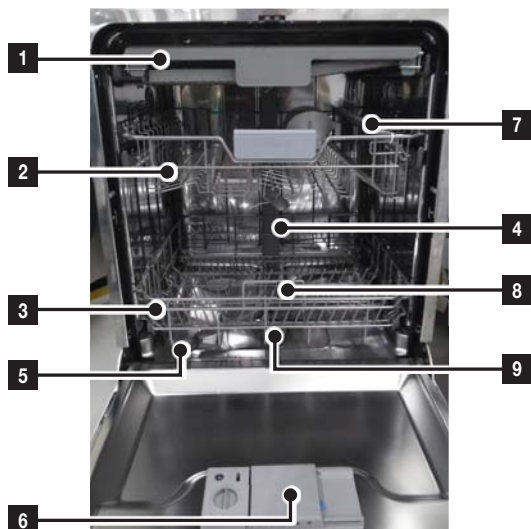

1	3ème Panier
2	Panier supérieur
3	Panier inférieur
4	Buse
5	Réservoir de sel
6	Réservoir
7	Grille pour tasses et/ou verres
8	Bras de lavage
9	Filtre assemblé
10	Tuyau d'arrivée
11	Tuyau d'évacuation

 Accessoires : Manuel d'utilisation, entonnoir à sels, panier à couverts.

Façade et face arrière (DW60M6040**)

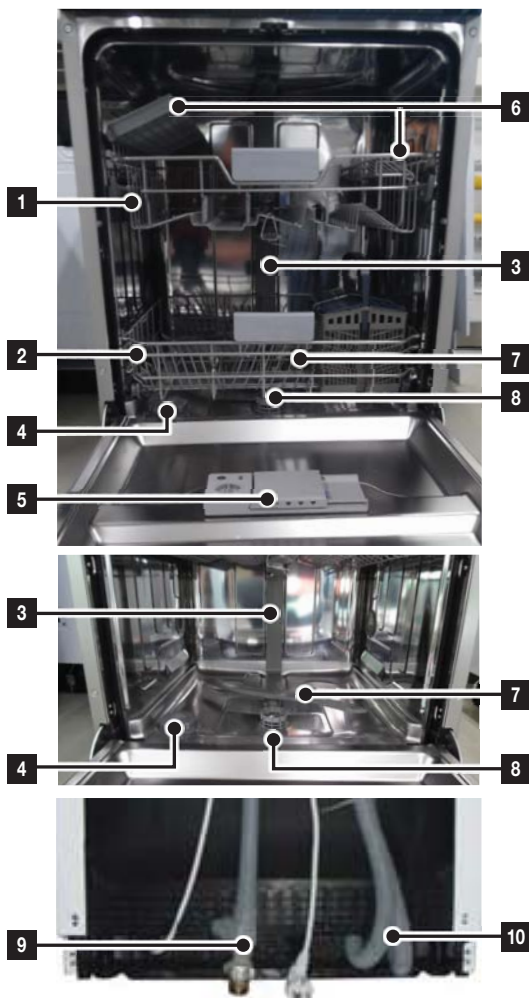

1	Panier supérieur
2	Panier inférieur
3	Buse
4	Réservoir de sel
5	Réservoir
6	Grille pour tasses et/ou verres
7	Bras de lavage
8	Filtre assemblé
9	Tuyau d'évacuation
10	Tuyau d'arrivée

 Accessoires : Manuel d'utilisation, entonnoir à sels, panier à couverts.

Pièces et caractéristiques

TABLEAU DE COMMANDE

DW60M6050F*/DW60M6051F*/DW60M6040F*
 DW60M6050U*/DW60M6051U*/DW60M6040U*
 DW60M6050S*/DW60M6051S*/DW60M6040S*
 DW60M6031S*

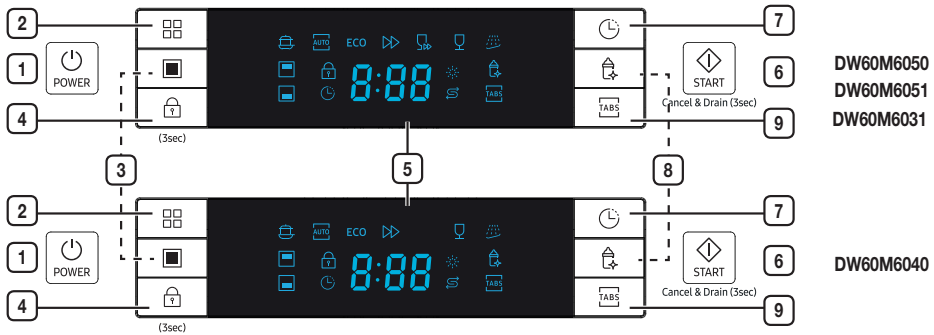

1 Power (Marche/Arrêt)	Appuyez sur ce bouton pour mettre en marche votre lave-vaisselle : l'écran s'allume.
2 Programme	Appuyez sur ce bouton pour sélectionner le programme de lavage souhaité.
3 Demi-charge	Pour une petite quantité d'éléments, utilisez soit le panier supérieur soit le panier inférieur uniquement, pour économiser de l'énergie. Appuyez sur le bouton Demi-charge pour sélectionner le panier supérieur ou inférieur.
4 Verrouillage de commande	Cette option vous permet de verrouiller les boutons du panneau de commande afin que les enfants ne puissent pas démarrer accidentellement le lave-vaisselle en appuyant sur un bouton. Pour verrouiller ou déverrouiller les boutons du panneau de commande, maintenez les boutons de la fonction Verrouillage de commande simultanément enfoncés pendant trois (3) secondes.
5 Fenêtre d'affichage	Il affiche le temps restant, l'heure du départ différé, les messages d'erreurs, etc.
6 Start (Démarrage)	Pour démarrer un programme, appuyez sur le bouton Start (Démarrage) avant de fermer la porte. *Réinitialiser : pour annuler un programme actuellement en cours et vidanger le lave-vaisselle, maintenez le bouton Start (Démarrage) enfoncé pendant trois (3) secondes. Une fois le lave-vaisselle réinitialisé, sélectionnez un cycle et une option, puis appuyez sur le bouton Start (Démarrage) pour redémarrer le lave-vaisselle.
7 Départ différé	Appuyez sur ce bouton pour programmer l'heure d'un lavage en différé. Il est possible de différer le démarrage du lavage jusqu'à 24 heures Appuyez une fois sur ce bouton pour retarder le démarrage du lavage d'une heure.
8 Hygiène	Appuyez sur le bouton Hygiène pour obtenir la meilleure hygiène possible dans votre lave-vaisselle. Lors du rinçage final, l'appareil atteint la température de 67 °C et maintient cette température plusieurs minutes. Cette fonction est disponible avec tous les programmes, sauf Lavage rapide et Prélavage.
9 Tablette multifonctions	Cette option Tablette multifonctions ne nécessite ni sel ni liquide de rinçage mais une tablette Tablette multifonctions. Elle fonctionne seulement en programme Intensif, Automatique ou ECO.

-  Lorsque la porte est ouverte, seul le bouton **Power (Marche/Arrêt)** fonctionne.
- Vous pouvez sélectionner des options (**Tablette multifonctions**, **Départ différé** et/ou **Demi-charge**) avant de lancer un programme.

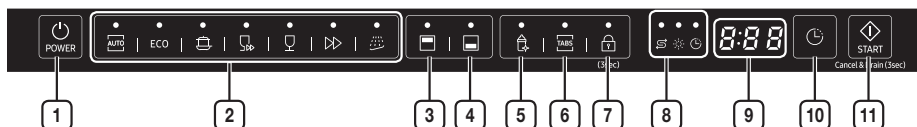

 **IMPORTANT** : Afin de pouvoir tirer le meilleur parti de votre lave-vaisselle, lisez toutes les instructions d'utilisation avant d'utiliser l'appareil pour la première fois.

DW60M6050BB/DW60M6031BB







DW60M6040BB



1	Power (Marche/Arrêt)	Appuyez sur ce bouton pour mettre en marche votre lave-vaisselle : l'écran s'allume.
2	Programme	Appuyez sur ce bouton pour sélectionner le programme de lavage souhaité.
3	Supérieur	<p>Lorsque vous sélectionnez Supérieur, seul le gicleur du panier supérieur est activé. Le gicleur inférieur ne fonctionnera pas.</p> <p>Utilisez cette fonction pour nettoyer une petite quantité de vaisselle ou des verres placés dans le panier supérieur.</p> <p> Lorsque vous sélectionnez Supérieur, placez la vaisselle, les verres, etc. uniquement dans le panier supérieur. Le lave-vaisselle ne lavera pas les objets placés dans le panier inférieur.</p> <p>Sélectionnez Supérieur pour réduire à la fois la durée du programme et la quantité d'électricité consommée.</p>
4	Inférieur	<p>Lorsque vous sélectionnez Inférieur, seul le gicleur du panier inférieur est activé. Le gicleur supérieur ne fonctionnera pas.</p> <p>Utilisez cette fonction pour nettoyer une petite quantité de vaisselle ou des verres placés dans le panier inférieur.</p> <p> Lorsque vous sélectionnez Inférieur, placez les éléments, les verres, etc. uniquement dans le panier inférieur. Le lave-vaisselle ne lavera pas les articles placés dans le panier supérieur.</p> <p>Sélectionnez Inférieur pour réduire à la fois la durée du programme et la quantité d'électricité consommée.</p>
5	Hygiène	Appuyez sur le bouton Hygiène pour obtenir la meilleure hygiène possible dans votre lave-vaisselle. Lors du rinçage final, l'appareil atteint la température de 67 °C et maintient cette température plusieurs minutes. Cette fonction est disponible avec tous les programmes, sauf Lavage rapide et Prélavage.
6	Tablette multifonctions	Cette option Tablette multifonctions ne nécessite ni sel ni liquide de rinçage mais une tablette Tablette multifonctions . Cette option peut être utilisée avec tous les programmes, sauf Automatique, Lavage rapide et Prélavage.

Pièces et caractéristiques

<p>7 Verrouillage de commande</p>	<p>Cette option vous permet de verrouiller les boutons du panneau de commande afin que les enfants ne puissent pas démarrer accidentellement le lave-vaisselle en appuyant sur un bouton.</p> <p>Pour verrouiller ou déverrouiller les boutons du panneau de commande, maintenez les boutons de la fonction Verrouillage de commande simultanément enfoncés pendant trois (3) secondes.</p>
<p>8 Voyant</p>	<p>Si le voyant Remplissage de produit de rinçage ou Remplissage de sel est allumé, cela signifie que soit le sel soit le liquide de rinçage a besoin d'être réapprovisionné.</p> <p> Voyant Départ différé</p> <ul style="list-style-type: none"> Si le voyant « Départ différé » est allumé, cela signifie que vous avez sélectionné l'option « Départ différé ». <p> Voyant Remplissage de produit de rinçage</p> <ul style="list-style-type: none"> Si le voyant « Remplissage de produit de rinçage » est allumé, cela signifie que le lave-vaisselle a un niveau de liquide de rinçage bas et qu'il nécessite d'être rempli. <p> Voyant Remplissage de sel</p> <ul style="list-style-type: none"> Si le voyant « Remplissage de sel » est allumé, il signifie que le lave-vaisselle manque de sel et qu'il est nécessaire d'en ajouter.
<p>9 Écran</p>	<p>L'écran affiche le temps restant, les codes d'erreur ou l'heure différée.</p>
<p>10 Départ différé</p>	<p>Appuyez sur ce bouton pour programmer l'heure d'un lavage en différé. Il est possible de différer le démarrage du lavage jusqu'à 24 heures Appuyez une fois sur ce bouton pour retarder le démarrage du lavage d'une heure.</p>
<p>11 Start (Démarrage)</p>	<p>Pour démarrer un programme, appuyez sur le bouton Start (Démarrage) avant de fermer la porte.</p> <p>*Réinitialiser : pour annuler un programme actuellement en cours et vidanger le lave-vaisselle, maintenez le bouton Start (Démarrage) enfoncé pendant trois (3) secondes. Une fois le lave-vaisselle réinitialisé, sélectionnez un cycle et une option, puis appuyez sur le bouton Start (Démarrage) pour redémarrer le lave-vaisselle.</p>

 Vous pouvez sélectionner des options (**Tablette multifonctions, Demi-charge, Mise en marche, Hygiène**) avant de lancer un programme.

 Pour éviter que le pavé tactile perde de la sensibilité, suivez ces instructions :

- Appuyez bien au centre de chaque touche. Ne poussez pas.
- Nettoyez la surface du panneau de commande régulièrement avec un chiffon doux et humide.
- Veillez à ne pas appuyez sur plus d'une touche à la fois, sauf en cas de directive contraire.

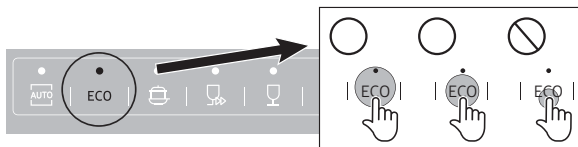

ÉCRAN D'AFFICHAGE

DW60M6050F*/DW60M6051F*/DW60M6040F*
 DW60M6050U*/DW60M6051U*/DW60M6040U*
 DW60M6050S*/DW60M6051S*/DW60M6040S*
 DW60M6031S*

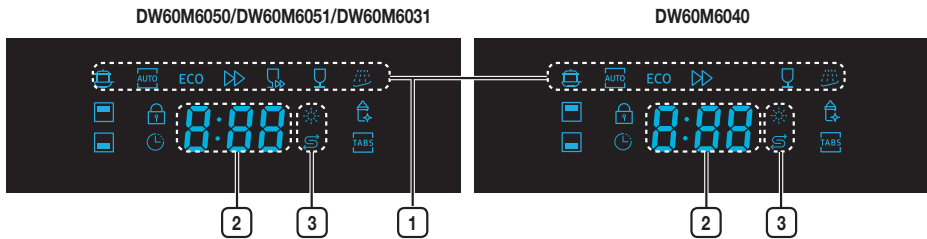

1	 Icônes des programmes	Appuyez sur le bouton Programme pour sélectionner chaque programme.
	Intensif	Éléments très sales y compris les casseroles et poêles
	Lavage automatique	Éléments légèrement à très sales d'utilisation quotidienne, détection automatique de la quantité de salissures.
ECO	ÉCO	Éléments d'utilisation quotidienne normalement sales, avec consommations d'énergie et d'eau réduites.
	Express	Éléments d'utilisation quotidienne normalement sales, avec une durée de cycle courte.
	Lavage rapide	Peu sale avec une durée de cycle très courte. DW60M6050/DW60M6051/DW60M6031
	Délicat	Éléments délicats peu sales.
	Prélavage	Rinçage à l'eau froide pour retirer la saleté avant de lancer un autre programme.
2	Écran	L'écran affiche le temps restant, les codes d'erreur ou l'heure différée.
3	Voyants de remplissage	Si l'indicateur de remplissage du liquide de rinçage ou du sel est allumé, cela signifie que soit le sel soit le liquide de rinçage a besoin d'être réapprovisionné.
	Voyant de remplissage de produit de rinçage	Si le voyant de remplissage du liquide de rinçage ou du sel est allumé, cela signifie que soit le sel soit le liquide de rinçage a besoin d'être réapprovisionné. Pour remplir le réservoir de liquide de rinçage, reportez-vous à la section « Quand remplir le réservoir de produit de rinçage » en page 22 .
	Voyant de remplissage de sel	Si le voyant « Remplissage de sel » est allumé, il signifie que le lave-vaisselle manque de sel et qu'il est nécessaire d'en ajouter. Pour remplir le réservoir de sel, reportez-vous à la section « Chargement du sel dans l'adoucisseur » en page 20 .

Pièces et caractéristiques

DW60M6050BB/DW60M6040BB/DW60M6031BB

DW60M6050/ DW60M6031



DW60M6040



1	 Icônes des programmes	Appuyez sur le bouton Programme pour sélectionner chaque programme.
	Lavage automatique	Éléments légèrement à très sales d'utilisation quotidienne, détection automatique de la quantité de salissures.
ECO	ÉCO	Éléments d'utilisation quotidienne normalement sales, avec consommations d'énergie et d'eau réduites.
	Intensif	Éléments très sales y compris les casseroles et poêles
	Lavage rapide	Peu sale avec une durée de cycle très courte. DW60M6050/DW60M6051/DW60M6031
	Délicat	Éléments délicats peu sales.
	Express	Éléments d'utilisation quotidienne normalement sales, avec une durée de cycle courte.
	Prélavage	Rinçage à l'eau froide pour retirer la saleté avant de lancer un autre programme.
2	Voyants de remplissage	Si l'indicateur de remplissage du liquide de rinçage ou du sel est allumé, cela signifie que soit le sel soit le liquide de rinçage a besoin d'être réapprovisionné.
	Voyant de remplissage de sel	Si le voyant « Remplissage de sel » est allumé, il signifie que le lave-vaisselle manque de sel et qu'il est nécessaire d'en ajouter. Pour remplir le réservoir de sel, reportez-vous à la section « Chargement du sel dans l'adoucisseur » en page 20 .
	Voyant de remplissage de produit de rinçage	Si le voyant de remplissage du liquide de rinçage ou du sel est allumé, cela signifie que soit le sel soit le liquide de rinçage a besoin d'être réapprovisionné. Pour remplir le réservoir de produit de rinçage, reportez-vous à la section « Remplissage du réservoir de produit de rinçage » en page 22 .
	Voyant de départ différé	Si le voyant « Départ différé » est allumé, cela signifie que vous avez sélectionné l'option « Départ différé ».
3	Écran	L'écran affiche le temps restant, les codes d'erreur ou l'heure différée.

Utilisation du produit de lavage et de l'adoucisseur d'eau

MODE ADOUCISSEUR D'EAU (RÉGLAGE DU NIVEAU DE DURETÉ DE L'EAU)

Votre lave-vaisselle est conçu pour vous permettre d'ajuster la quantité de sel consommée en fonction de la dureté de l'eau utilisée. Ce mode est destiné à optimiser le niveau de consommation de sel. Pour régler la consommation de sel, procédez comme suit :

1. Allumez l'appareil ;
2. Appuyez sur le bouton **Prélavage ou Programme** pendant plus de 5 secondes pour lancer l'adoucisseur d'eau en mode Configuration ; ceci, dans les 60 secondes suivant la mise sous tension de l'appareil ;
 - Appuyez sur le bouton **Prélavage ou Programme** pour sélectionner le réglage adapté à votre environnement local. Les réglages s'afficheront selon la séquence suivante : H1 → H2 → H3 → H4 → H5 → H6 ; il est recommandé d'effectuer les ajustements conformément au tableau suivant.
* Le réglage d'usine : H3 (EN 50242)
3. Patientez 5 secondes pour rendre effective votre configuration.

DURETÉ DE L'EAU				Position du sélecteur	Consommation de sel (gramme/cycle)
° dH	° fH	° Clark	mmol/l		
0-5	0-9	0-6	0-0,94	H1	0
6-11	10-20	7-14	1,0-2,0	H2	9
12-17	21-30	15-21	2,1-3,0	H3	12
18-22	31-40	22-28	3,1-4,0	H4	20
23-34	41-60	29-42	4,1-6,0	H5	30
35-55	61-98	43-69	6,1-9,8	H6	60

- ☒ 1 dH (degré allemand) = 0,178 mmol/l
- ☒ 1 Clark (degré anglais) = 0,143 mmol/l
- ☒ 1 fH (degré français) = 0,1 mmol/l

- ☒ Pour obtenir des informations sur la dureté de votre eau, prenez contact avec votre compagnie des eaux locale qui vous approvisionne.

☒ ADOUCISSEUR D'EAU

La dureté de l'eau varie d'un endroit à l'autre. Si de l'eau dure alimente le lave-vaisselle, des dépôts peuvent se former sur votre vaisselle et vos ustensiles. L'appareil est donc équipé d'un adoucisseur d'eau particulier qui utilise un sel spécialement conçu pour éliminer le calcaire et les sels minéraux de l'eau.

[Dépôts sur les ustensiles]



Utilisation du produit de lavage et de l'adoucisseur d'eau

CHARGEMENT DU SEL DANS L'ADOUCCISSEUR

Utilisez uniquement du sel conçu spécialement pour les lave-vaisselle.

Le réservoir à sel est situé en dessous du panier inférieur et doit être rempli comme suit :

⚠ ATTENTION

- Utilisez uniquement du sel spécifiquement conçu pour un usage en lave-vaisselle. Tous les autres types de sel non-spécifiquement conçus pour un usage en lave-vaisselle; en particulier le sel de table, détérioreront l'adoucisseur d'eau. En cas de dégâts causés par l'utilisation de sel impropre, le fabricant ne peut appliquer sa garantie et décline toute responsabilité pour les dommages consécutifs.
- Remplissez de sel uniquement avant de démarrer l'un des programmes de lavage complets. Cela permet une évacuation immédiate des éventuels grains de sel ou résidus d'eau salé qui pourraient subsister au fond de la machine et entraîner sa corrosion.
- Après le premier cycle de lavage, le voyant du tableau de commande s'éteint.

1. Retirez le panier inférieur puis, dévissez et retirez le bouchon du réservoir de sel.

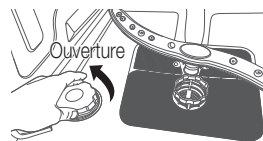

2. Si vous remplissez le réservoir pour la première fois, remplissez-le d'eau aux 2/3 (environ 1 litre).

3. Positionnez l'entonnoir (fourmi) dans l'orifice et versez environ 1,5 kg de sel. Il est normal qu'une petite quantité d'eau s'échappe du réservoir à sel.

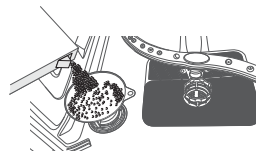

4. Resserrez fermement le bouchon.

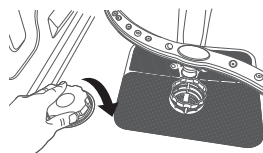

5. Le voyant indiquant le manque de sel doit s'éteindre après avoir rempli de sel le réservoir.



- Le réservoir de sel doit être rempli lorsque le voyant indiquant le manque de sel s'allume sur le panneau de commande. Bien que le réservoir de sel soit suffisamment rempli, le voyant peut rester allumé jusqu'à complète dissolution du sel. Si, au niveau du panneau de commande, le voyant indiquant le manque de sel n'est pas allumé, vous pouvez juger du moment où remplir à nouveau le réservoir de sel en vous basant sur les cycles que le lave-vaisselle a effectués.
- Si une quantité importante de sel s'est déversée à l'intérieur du lave-vaisselle, lancez un programme de pré-lavage afin de réduire cet excédent.

UTILISATION DU DÉTERGENT

Tous les programmes du lave-vaisselle nécessitent la présence de produit de lavage dans le compartiment dédié. Ajoutez la quantité correcte de produit de lavage pour le programme sélectionné afin d'assurer la meilleure performance.

⚠ ATTENTION : Utilisez du produit de lavage pour lave-vaisselle uniquement. Le produit de lavage ordinaire produit trop de mousse, ce qui diminue les performances du lave-vaisselle ou provoque son dysfonctionnement.

⚠ AVERTISSEMENT : N'ingérez pas de produit de lavage pour lave-vaisselle. Évitez de respirer dans les vapeurs. Le produit de lavage pour lave-vaisselle contient des produits chimiques corrosifs et irritants qui peuvent induire les problèmes respiratoires. Si vous avez avalé du produit de lavage ou si vous avez inhalé des vapeurs, consultez immédiatement un médecin.

⚠ AVERTISSEMENT : Maintenez le produit de lavage pour lave-vaisselle hors de la portée des enfants.

Remplissage du réservoir de produit de lavage

1. Ouvrez le couvercle du réservoir de produit de lavage en poussant le loquet de libération du réservoir.

 Le couvercle est toujours ouvert à la fin d'un programme de lavage au lave-vaisselle.

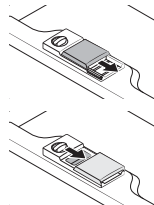

2. Ajoutez la quantité recommandée de produit dans le compartiment principal de produit de lavage.
3. Fermez le couvercle en le glissant vers la gauche puis en le pressant vers le bas.

 Il n'y a aucun bouton séparé spécifique à l'utilisation de produits de lavage en tablette.

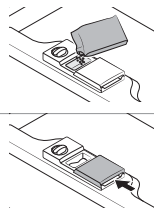

4. Pour un meilleur résultat de lavage, notamment si vous avez des éléments très sales, ajoutez une petite quantité (environ 8 g) de produit de lavage sur la porte. Il agira pendant la phase de pré-lavage.

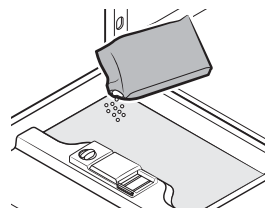

Utilisation du produit de lavage et de l'adoucisseur d'eau

UTILISATION DU PRODUIT DE RINÇAGE

Remplissage du réservoir de produit de rinçage

Lorsque le voyant Remplissage de produit de rinçage s'allume sur le panneau de commande, remplissez le réservoir de produit de rinçage.

Votre lave-vaisselle est conçu pour être utilisé avec du produit de rinçage sous forme liquide uniquement.

En utilisant du produit de rinçage en poudre, vous risquez de boucher l'ouverture du réservoir et de provoquer un dysfonctionnement du lave-vaisselle.

Le produit de rinçage améliore la performance de séchage du lave-vaisselle.

⚠ ATTENTION : Ne versez pas de produit de lavage pour lave-vaisselle dans le compartiment de produit de rinçage.

1. Ouvrez le bouchon du réservoir de produit de rinçage en le tournant en sens antihoraire.

✍ Afin d'optimiser les performances de séchage, ajoutez du liquide de rinçage dans les produits de lavage en tablette.

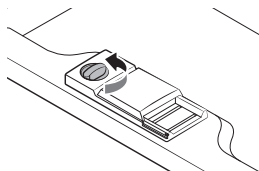

2. Remplissez le réservoir avec du produit de rinçage.

✍ Utilisez l'orifice de visualisation lorsque vous remplissez le réservoir de produit de rinçage.

⚠ ATTENTION : Ne remplissez pas le réservoir au-dessus de l'indicateur de niveau plein.
Un excès de produit de rinçage peut déborder au cours du programme de lavage.

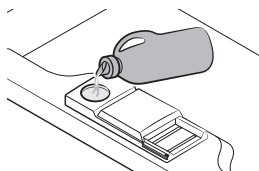

3. Réglez le cadran du produit de rinçage sur un chiffre entre 1 et 6. Plus le chiffre est élevé, plus le lave-vaisselle utilisera de produit. Si vous ne parvenez pas à tourner facilement le cadran du produit de rinçage, essayez avec une pièce de monnaie.

4. Fermez le bouchon du réservoir de produit de rinçage en le tournant en sens horaire.

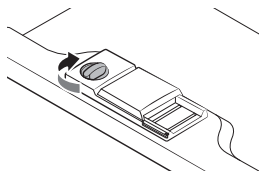

COMMENT UTILISER L'OPTION TABLETTE MULTIFONCTIONS

Votre lave-vaisselle dispose d'une option Tablette multifonctions, qui ne nécessite ni sel ni liquide de rinçage mais une tablette 3 en 1. Cette option fonctionne uniquement en programme Intensif ou Éco.



Le réglage Tablette multifonctions est réservé à une utilisation avec des tablettes Tablette multifonctions. Si vous utilisez une tablette Tablette multifonctions sans sélectionner cette option, l'appareil n'atteindra pas son meilleur niveau de performance.

1. Placez la tablette Tablette multifonctions dans le compartiment et sélectionnez ensuite l'option Tablette multifonctions.
2. Repoussez le couvercle et appuyez dessus jusqu'à ce qu'il s'enclenche et se ferme.



Lorsque vous utilisez des produits de lavage à combinaison compacts Tablette multifonctions, assurez-vous que le couvercle peut être correctement fermé.



ATTENTION : Conservez tous les produits de lavage dans un endroit sûr hors de portée des enfants. Ajoutez toujours le produit de lavage dans le réservoir juste avant le démarrage du lave-vaisselle.



Chargement des paniers du lave-vaisselle

Pour un fonctionnement optimal du lave-vaisselle, respectez ces consignes de chargement. Les caractéristiques et l'apparence des paniers principaux et des paniers à couverts peuvent être différents de ceux de votre modèle.

⚠ Attention avant ou après le chargement des paniers du lave-vaisselle

Retirez de la vaisselle tout reste important de nourriture. Il n'est pas nécessaire de rincer la vaisselle sous l'eau courante. Placez les éléments dans le lave-vaisselle selon l'ordre suivant :

1. Les articles de type tasses, verres, casseroles/poêles, etc. doivent être chargés renversés.
2. Les objets courbes, ou ceux possédant des évidements, doivent être inclinés de sorte que l'eau puisse s'écouler.
3. Les éléments sont empilés en toute sécurité et ne peuvent pas basculer.
4. Ils n'empêchent pas les bras gicleurs de tourner durant le processus de lavage.

Les très petits objets ne doivent pas être lavés en lave-vaisselle dans la mesure où ils peuvent facilement tomber des paniers.

🗂 Retrait de la vaisselle

Pour éviter que de l'eau ne goutte du panier supérieur sur le panier inférieur, nous vous recommandons de vider d'abord le panier inférieur puis le panier supérieur.

CHARGEMENT DU PANIER SUPÉRIEUR

Le panier supérieur est conçu pour contenir de la vaisselle plus fragile et plus légère, tels que les verres, les tasses à café ou à thé et les soucoupes, les petits bols et les plats peu profonds (tant qu'ils ne sont pas trop sales).

Positionnez les plats et les ustensils de manière à ce qu'ils ne soient pas déplacés sous l'action du jet d'eau. Placez toujours les verres, les tasses et les bols à l'envers.

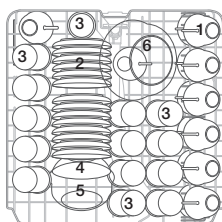

DW60M6050
DW60M6051
DW60M6031
(14 couverts)

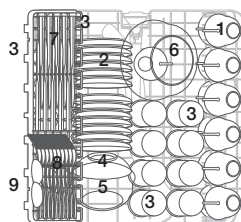

DW60M6040
(13 couverts)



Soucoupes



Verres



Petit bol



Bol moyen



Gros bol



Couteaux



Fourchettes



Cuillères à soupe

Ajustement du panier supérieur

La hauteur du panier supérieur peut être réglée afin de ménager plus d'espace pour les articles et ustensiles de grande taille situés aussi bien dans le panier supérieur que dans celui inférieur.

1. Pour abaisser le panier supérieur, appuyez sur les poignées « A » situées de part et d'autre de celui-ci, tout en exerçant une légère pression sur le panier.
2. Pour remonter le panier supérieur, tirez-le simplement vers le haut sans toucher aux poignées.

⚠ ATTENTION : Nous vous conseillons de régler la hauteur du panier supérieur avant d'y charger la vaisselle. Dans le cas contraire, vous risquez d'endommager cette dernière.

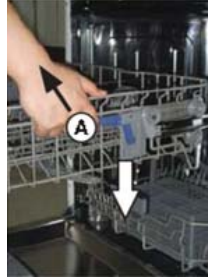

Pour abaisser la position



Pour soulever la position

Chargement des paniers du lave-vaisselle

CHARGEMENT DU PANIER INFÉRIEUR

Nous vous recommandons de placer les éléments encombrants qui sont les plus difficiles à nettoyer dans le panier inférieur : casseroles, poêles, couvercles, vaisselle de table ou saladiers, comme indiqué sur la figure de droite.

Il est préférable de placer les plats et les couvercles sur le côté des paniers afin d'éviter de bloquer la rotation du bras gicleur supérieur. Les casseroles et récipients, etc. doivent toujours être placés à l'envers.

Les casseroles profondes doivent être inclinées pour permettre à l'eau de s'écouler.

La grille inférieure présente des rangées de tiges rabattables permettant à des casseroles ou des poêles volumineuses ou plus nombreuses d'être chargées.

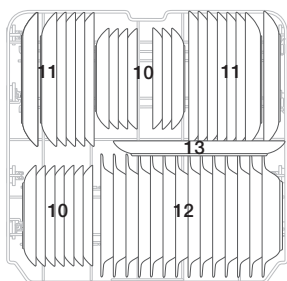

DW60M6050
DW60M6051
DW60M6031
(14 couverts)

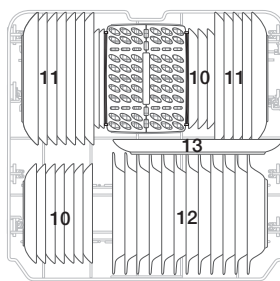

DW60M6040
(13 couverts)



Assiettes à dessert



Assiettes-repas



Bols de soupe

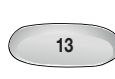

Plat oval

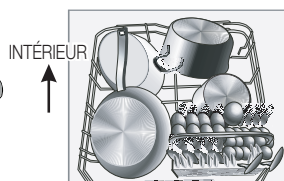

 Les objets longs, couverts de service, couverts à salade et gros couteaux, doivent être placés sur la grille de sorte qu'ils n'entravent pas la rotation des bras gicleurs.

TIGES RABATTABLES DU PANIER INFÉRIEUR

Pour un meilleur chargement des casseroles et des poêles, les tiges peuvent être rabattables et/ou retirées comme indiqué sur l'illustration ci-dessous.

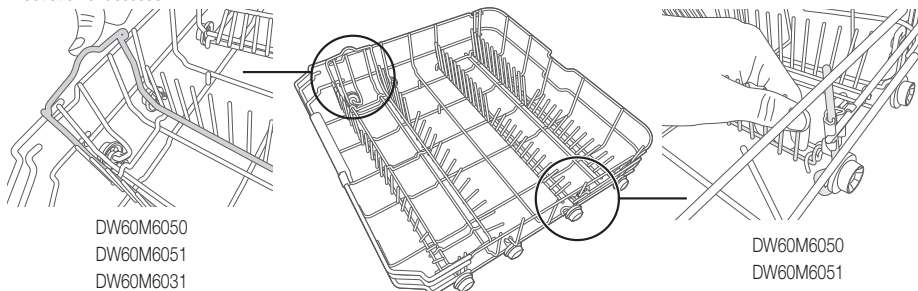

DW60M6050
DW60M6051
DW60M6031







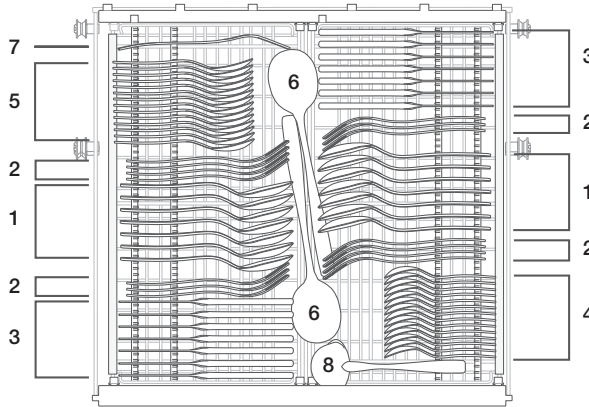

DW60M6050
DW60M6051
DW60M6040
DW60M6031

TIROIR À COUVERTS (ARGENTERIE)

L'argenterie doit être placée dans le panier à couverts, les manches vers le bas. Les cuillères doivent être placées individuellement dans les emplacements appropriés. Les longs ustensiles doivent en particulier être placés à l'horizontal à l'avant du panier supérieur.

DW60M6050**/DW60M6051**/DW60M6031**



1	Cuillères à soupe		5	Cuillères à dessert	
2	Fourchettes		6	Cuillères de service	
3	Couteaux		7	Fourchettes de service	
4	Cuillères à café		8	Louches	









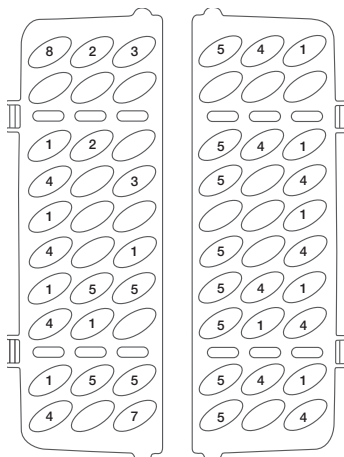
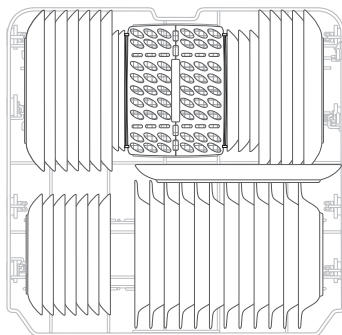

⚠ AVERTISSEMENT

- Ne laissez jamais un couvert dépasser par le bas.
- Placez toujours les ustensiles pointus la pointe vers le bas !

Chargement des paniers du lave-vaisselle

DW60M6040**



1	Cuillères à soupe		5	Cuillères à dessert	
2	Fourchettes		6	Cuillères de service	
3	Couteaux		7	Fourchettes de service	
4	Cuillères à café		8	Louches	





AVERTISSEMENT

- Ne laissez jamais un couvert dépasser par le bas.
- Placez toujours les ustensiles pointus la pointe vers le bas !

POUR LAVER AU LAVE-VAISSELLE, LES COUVERTS/PLATS SUIVANTS

Ne conviennent pas	Ne conviennent que partiellement
<p>Les éléments en plastique qui ne résistent pas à la chaleur.</p> <p>Les couverts plus anciens avec des parties collées qui ne résistent pas aux températures élevées.</p> <p>Couverts ou plats noués.</p> <p>Éléments en étain ou cuivre Plomb Cristal.</p> <p>Éléments en acier sujets à la rouille.</p> <p>Plateaux en bois.</p> <p>Éléments en fibres synthétiques.</p>	<p>Certains types de verres peuvent devenir ternes après de nombreux lavages.</p> <p>Les éléments en argent et en aluminium ont tendance à se décolorer lors du lavage.</p> <p>Les motifs en faïence peuvent s'estomper si les lavages en machine sont fréquents.</p>

 N'essayez pas de laver des éléments salis avec de la cendre de cigarette, de la cire de bougie, de la laque ou de la peinture. Lorsque vous achetez de nouveaux plats, assurez-vous bien qu'ils peuvent être lavés au lave-vaisselle.

 Veillez à ne pas surcharger votre lave-vaisselle. Il y a de la place pour 12 couverts standard uniquement. N'utilisez pas de couverts ne pouvant pas être lavés au lave-vaisselle. Ceci est important pour des résultats satisfaisants et pour une consommation d'énergie raisonnable.

Chargement des plats et couverts

Les plats et les couverts ne doivent en aucun cas entraver la rotation des bras gicleurs.

Chargez les objets creux tels que les tasses, les verres, les poêles, etc. avec l'ouverture vers le bas afin qu'il ne subsiste pas d'eau dans le récipient ou dans une embase profonde.

-  Les plats et couverts ne doivent pas être positionnés l'un dans l'autre ou se recouvrir entre eux.
- Les verres ne doivent pas se toucher afin de leur éviter tout dommage.
 - Placez les objets les plus grands, qui sont les plus difficiles à laver, dans le panier inférieur.
 - Le panier supérieur est conçu pour contenir de la vaisselle plus fragile et plus légère, telle que les verres et les tasses à café ou à thé.

ATTENTION

Les couteaux à lame longue placés en position verticale représentent un danger potentiel !

Les couverts longs et/ou tranchants, tels que les couteaux à découper, doivent être positionnés à l'horizontale dans le panier supérieur.

Dommages sur les objets en verre et autres plats.

Causes possibles	Solutions proposées
<ul style="list-style-type: none"> • Type de verre ou processus de fabrication. • Composition chimique du produit de lavage. • Température de l'eau et durée du programme de lavage. 	<ul style="list-style-type: none"> • Utilisez des plats en verre ou en porcelaine pour lesquels le fabricant a apposé la mention « adapté au lave-vaisselle ». • Utilisez un produit de lavage doux décrit comme adapté à ces plats. Si nécessaire, recherchez de plus amples informations auprès des fabricants de produits de lavage. • Sélectionnez un programme à basse température. • Pour éviter tout dommage, retirez les verres et les couverts du lave-vaisselle le plus tôt possible après la fin du programme.

Programmes de lavage

ALLUMER L'APPAREIL

Commencer un cycle de lavage

1. Ouvrez le panier inférieur et supérieur en le tirant vers vous, chargez la vaisselle et repoussez-les pour les fermer.
Il est recommandé de charger d'abord le panier inférieur, puis le panier supérieur (reportez-vous à la section intitulée « Chargement des paniers du lave-vaisselle »).
2. Versez du produit de lavage (reportez-vous à la section intitulée « Utilisation du produit de lavage et de l'adoucisseur d'eau »).
3. Insérez la fiche dans la prise murale. L'alimentation est en 220-240 V~, 50 Hz, la spécification de la prise est 10 A 250 VCA. Vérifiez que l'alimentation en eau est réglée sur la pression appropriée.
4. Fermez la porte, appuyez sur le bouton **Power (Marche/Arrêt)** pour allumer le lave-vaisselle.



Vous pouvez entendre un « clic » lorsque la porte est bien fermée. Une fois le lavage terminé, vous pouvez désactiver le commutateur en appuyant sur le bouton **Power (Marche/Arrêt)**.

CHANGER LE PROGRAMME

Introduction :

1. Un cycle en cours peut être modifié seulement s'il n'y a pas longtemps qu'il a commencé. Dans le cas contraire, le produit de lavage peut avoir déjà été libéré, et l'appareil peut avoir déjà vidangé l'eau de lavage. Si c'est le cas, le réservoir de produit de lavage doit être rempli (reportez-vous à la section intitulée « Remplissage du réservoir de produit de lavage »).
2. Appuyez sur le bouton **Power (Marche/Arrêt)** ou **Réinitialiser** pendant 3 secondes pour annuler le programme, puis activez-le de nouveau pour pouvoir modifier le programme avec le réglage de programme souhaité.



Si vous ouvrez la porte pendant un programme de lavage, le lave-vaisselle se met en pause. La lumière du programme cesse de clignoter et le signal sonore est émis toutes les minutes jusqu'à ce que vous fermiez la porte. Après avoir fermé la porte, le lave-vaisselle reprend automatiquement le fonctionnement après 3 secondes.

Si la fonction mémoire de votre modèle ne fonctionne pas, le lave-vaisselle finit le programme sélectionné après la coupure d'alimentation.

Ajouter de la vaisselle

Un couvert oublié peut être ajouté à tout moment tant que le réservoir de produit de lavage ne s'est pas ouvert.

1. Ouvrez la porte un peu pour arrêter le lavage.
2. Une fois que les bras gicleurs ont cessé de fonctionner, vous pouvez complètement ouvrir la porte.
3. Ajoutez la vaisselle oubliée.
4. Fermez la porte ; le lave-vaisselle se met en marche après dix secondes.



AVERTISSEMENT : Il est dangereux d'ouvrir la porte pendant le cycle de lavage car l'eau chaude risque de gravement vous brûler. Si la porte est ouverte en cours de fonctionnement, un mécanisme de sécurité s'enclenche et arrête le programme.

EN FIN DE CYCLE DE LAVAGE

Le signal sonore du lave-vaisselle est brièvement émis, puis s'arrête à la fin du cycle de lavage. Le programme est terminé seulement lorsque « 0 » apparaît à l'écran.

1. Éteignez le lave-vaisselle en appuyant sur le bouton **Power (Marche/Arrêt)**.
2. Fermez le robinet d'eau !

 **Ouvrez la porte avec précaution. De la vapeur brûlante peut s'échapper lorsque la porte est ouverte !**

- La vaisselle chaude est sensible aux coups. Vous devez laisser refroidir la vaisselle pendant environ 15 minutes avant de la retirer de l'appareil.
- Ouvrez la porte du lave-vaisselle, laissez-la et patientez quelques minutes avant de retirer la vaisselle. Ainsi, la vaisselle sera moins chaude et plus sèche.
- Videz le lave-vaisselle.



Il est normal que le lave-vaisselle soit humide à l'intérieur.

Videz d'abord le panier inférieur puis le panier supérieur. Vous éviterez ainsi de faire goutter l'eau résiduelle du panier supérieur dans le panier inférieur.

TABLEAU DES PROGRAMMES DE LAVAGE

DW60M6050**/DW60M6051**/DW60M6040**/DW60M6031**

Programme	Description du cycle	Produit de lavage (Pré-lavage/Lavage principal) (g)	Temps de fonctionnement (min)	Consommation d'énergie (kWh)	Consommation d'eau (l)
Intensif	Prélavage (50 °C)	5/30	175	1,6	17,5
	Lavage (60 °C)				
	Rinçage				
	Rinçage (70 °C)				
	Séchage				
Intensif + Hygiène	Prélavage (50 °C)	5/30	200	1,65	17,5
	Lavage (60 °C)				
	Rinçage				
	Rinçage (70 °C)				
	Séchage				
ÉCO *	Prélavage	5/30	225	0,93	10,5
	Lavage (50 °C)				
	Rinçage (55 °C)				
	Séchage				
ÉCO + Hygiène	Prélavage	5/30	235	1,1	10,5
	Lavage (50 °C)				
	Rinçage (60 °C)				
	Séchage				
Délicat	Prélavage	5/30	130	0,9	13
	Lavage (40 °C)				
	Rinçage				
	Rinçage (60 °C)				
	Séchage				

Programmes de lavage

Programme	Description du cycle	Produit de lavage (Pré-lavage/Lavage principal) (g)	Temps de fonctionnement (min)	Consommation d'énergie (kWh)	Consommation d'eau (ℓ)
Délicat + Hygiène	Prélavage	5/30	140	1,0	13
	Lavage (40 °C)				
	Rinçage				
	Rinçage (65 °C)				
	Séchage				
Express	Prélavage (50 °C)	5/30	60	1,15	10
	Lavage (60 °C)				
	Rinçage (60 °C)				
	Séchage				
Express + Hygiène	Prélavage (50 °C)	5/30	80	1,25	10
	Lavage (60 °C)				
	Rinçage (65 °C)				
	Séchage				
Lavage rapide (DW60M6050**/ DW60M6051**/ DW60M6031**)	Lavage (45 °C)	25	30	0,75	11
	Rinçage (50 °C)				
	Rinçage (55 °C)				
Automatique	Prélavage (45 °C)	5/30	150	0,9-1,3	11-15
	Automatique (45 à 55 °C)				
	Rinçage				
	Rinçage (65 °C)				
Prélavage	Prélavage	/	15	0,02	4

 * EN 50242: Ce programme est le cycle d'essai. Les informations pour le test de comparaison en conformité avec EN 50242, figurent ci-dessous :

- Capacité : 12 couverts
- Position du panier supérieur : en position basse
- Réglage du liquide de rinçage : 4

 La durée de lavage varie en fonction de la pression et de la température de l'arrivée d'eau.

 Lavage rapide : L'utilisation continue du programme Lavage rapide pendant une période prolongée n'est pas recommandée. Cela peut réduire le niveau de performances de l'adoucisseur d'eau.

Nettoyage et entretien

NETTOYAGE DES FILTRES

Système de filtration

Pour vous faciliter la tâche, nous avons placé la pompe de vidange et le système de filtration à l'intérieur de la cuve pour en faciliter l'accès. Le système de filtration est constitué de trois composants : le filtre principal, le pré-filtre et le filtre fin.

1. **Filtre principal** : les particules d'aliments et de salissures piégées par ce filtre sont pulvérisées par un jet spécial situé sur le bras gicleur inférieur et éliminées par la vidange.
2. **Pré-filtre** : les éléments plus gros, tels que les morceaux d'os ou de verre, susceptibles de colmater la vidange sont interceptés par le pré-filtre. Pour retirer un élément retenu par ce filtre, pressez doucement les languettes sur le dessus de ce filtre et soulevez-le.
3. **Filtre fin** : ce filtre retient les résidus d'aliments et de salissures dans la zone du puils collecteur et évite qu'ils ne se redéposent sur la vaisselle au cours d'un cycle.

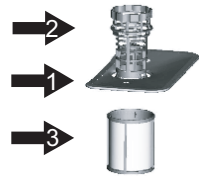

⚠ ATTENTION : Ne placez pas le filtre fin à l'envers.

Filtre assemblé

Pour de meilleurs résultats et performances, le filtre assemblé doit être nettoyé. Le filtre retire efficacement les particules d'aliments de l'eau de lavage, permettant sa recirculation durant le cycle. Pour cette raison, il s'avère important de retirer les plus grosses particules d'aliments piégées dans le filtre après chaque cycle de lavage en rinçant le filtre semi-circulaire et la coupelle sous l'eau courante. Pour retirer le filtre assemblé, tournez-le dans le sens inverse des aiguilles d'une montre et soulevez-le. Le filtre assemblé tout entier doit être nettoyé régulièrement.

Pour nettoyer le pré-filtre et le filtre fin, utilisez une brosse de nettoyage. Puis, réinsérez le filtre entier dans le lave-vaisselle, en le positionnant sur son siège, en le pressant vers le bas et en le tournant dans le sens des aiguilles d'une montre.

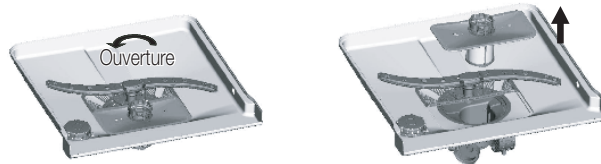

Le lave-vaisselle ne doit jamais être utilisé sans les filtres. Le repositionnement incorrect du filtre peut réduire le niveau de performances de l'appareil et endommager la vaisselle et les ustensiles.

⚠ AVERTISSEMENT : Ne faites jamais fonctionner le lave-vaisselle sans les filtres en place. Lors du nettoyage des filtres, ne les endommagez pas. Dans le cas contraire, les filtres peuvent ne pas jouer leur rôle et des résultats de lavage médiocres ou des dommages sur les parties internes peuvent être générés.

Nettoyage et entretien

NETTOYAGE DES BRAS GICLEURS

Il est nécessaire de nettoyer régulièrement les bras gicleurs car les produits chimiques dans une eau dure peuvent colmater les jets des bras gicleurs et les roulements. Pour retirer le bras gicleur central, maintenez l'écrou, tournez le bras dans le sens des aiguilles d'une montre pour le retirer. Pour retirer le bras gicleur inférieur, tirez le bras gicleur vers le haut. Lavez les bras dans une eau savonneuse et tiède et utilisez une brosse douce pour nettoyer les buses. Remplacez-les après les avoir suffisamment rincés.

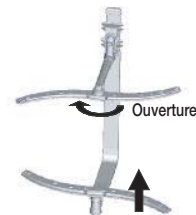

NETTOYAGE DE LA PORTE

Pour nettoyer l'arête autour de la porte, vous devez utiliser uniquement un chiffon doux, tiède et humide.

En outre, n'utilisez jamais de nettoyeurs abrasifs ou de tampons à récurer sur les surfaces extérieures car cela provoquerait des rayures sur le fini. Certaines serviettes en papier peuvent également rayer ou laisser des marques sur la surface.

⚠ AVERTISSEMENT : N'utilisez jamais un pulvérisateur pour nettoyer le panneau de la porte car il pourrait endommager le verrouillage de la porte et les composants électriques. Il n'est pas conseillé d'utiliser un agent abrasif ou certaines serviettes en papier en raison du risque de rayures ou de taches laissées sur la surface en acier inoxydable.

ENTRETIEN DE VOTRE LAVE-VAISSELLE

Pour nettoyer le panneau de commande, utilisez un tissu légèrement humide puis séchez-le minutieusement. Pour nettoyer l'extérieur, utilisez une bonne cire à polir pour appareils électroménagers.

N'utilisez jamais d'objets pointus, de tampons à récurer ou de nettoyeurs agressifs sur aucune partie du lave-vaisselle.

PROTECTION CONTRE LE GEL

Si votre lave-vaisselle est laissé dans un emplacement non chauffé durant l'hiver :

1. Coupez l'arrivée d'électricité au lave-vaisselle.
2. Coupez l'alimentation en eau et débranchez le tuyau d'entrée d'eau à la vanne d'arrivée d'eau.
3. Vidangez l'eau du tuyau d'entrée et de la vanne d'arrivée d'eau. (Utilisez une cuvette pour recevoir l'eau)
4. Rebranchez le tuyau d'entrée d'eau à la vanne d'arrivée d'eau.
5. Retirez le filtre au fond de la cuve et utilisez une éponge pour absorber l'eau.

COMMENT ENTREtenir VOTRE LAVE-VAISSELLE ?

- **Après chaque lavage**
Après chaque lavage, coupez l'arrivée d'eau à l'appareil et laissez la porte légèrement entrebâillée afin que l'humidité et les odeurs ne restent pas prisonnières à l'intérieur.
- **Retirer la prise**
Avant de nettoyer l'appareil ou d'effectuer un entretien, débranchez toujours le cordon d'alimentation de la prise murale.
- **Aucun solvant ni nettoyant abrasif**
Pour nettoyer l'extérieur et les parties en caoutchouc du lave-vaisselle, n'utilisez aucun solvant ni produit de nettoyage abrasif. Utilisez uniquement un tissu et de l'eau savonneuse tiède. Pour retirer les traces ou les taches de la surface intérieure, utilisez un tissu humidifié avec de l'eau et un peu de vinaigre blanc ou un produit de nettoyage spécifiquement conçu pour les lave-vaisselle.
- **Pendant vos vacances**
Lorsque vous partez en vacances, il est recommandé d'effectuer un cycle de lavage avec le lave-vaisselle vide, puis retirez la fiche de la prise murale, coupez l'arrivée d'eau et laissez la porte de l'appareil légèrement entrebâillée. Cela préservera les joints plus longtemps et évitera aux odeurs de se développer dans l'appareil.
- **Déplacement de l'appareil**
Si l'appareil doit être déplacé, essayez de le maintenir en position verticale. Si cela s'avère absolument nécessaire, il peut être positionné sur sa face arrière.
- **Joints**
L'un des facteurs qui est à l'origine du développement des odeurs dans le lave-vaisselle : les aliments qui restent prisonniers dans les joints. Un nettoyage périodique avec une éponge humide évitera ce phénomène.

Installation du lave-vaisselle



AVERTISSEMENT : Risque d'électrocution !

Ne pas brancher le lave-vaisselle sur le secteur avant son l'installation.

Le non-respect de cette consigne est susceptible d'entraîner un accident mortel ou une électrocution.



ATTENTION : L'installation des tuyaux et des équipements électriques doit être effectuée par des professionnels.

A propos du raccordement électrique



ATTENTION Pour votre sécurité :

N'UTILISEZ PAS DE RALLONGE NI D'ADAPTEUR AVEC CET APPAREIL.

NE COUPEZ, NI NE RETIREZ JAMAIS LA TROISIÈME BROCHE DE TERRE DE LA FICHE DU CORDON D'ALIMENTATION.

Exigences électriques

- Un fusible ou disjoncteur de 220 à 240 V~, 50 Hz.
- La prise de courant utilisée est dédiée uniquement au lave-vaisselle.

Instructions de mise à la terre



Assurez-vous de l'existence d'une mise à la terre correcte avant toute utilisation.



Cet appareil doit être relié à la terre. En cas de dysfonctionnement ou de panne, la mise à la terre permet de réduire le risque d'électrocution en créant un chemin de moindre résistance pour le courant électrique. Ce lave-vaisselle est équipé d'un cordon d'alimentation disposant d'un conducteur et d'une prise de mise à la terre. La fiche doit être reliée à une prise compatible qui a été installée et connectée à la terre conformément aux directives et règlements locaux en vigueur.



AVERTISSEMENT : Tout branchement non conforme du conducteur de mise à la terre peut entraîner un risque d'électrocution. En cas de doute sur la conformité de la mise à la terre de votre appareil, faites appel à un électricien qualifié ou à un représentant de votre service après-vente. Ne modifiez en aucun cas la prise fournie avec l'appareil.

ALIMENTATION EN EAU ET VIDANGE

Branchement Eau froide

Branchez le tuyau d'alimentation en eau froide sur un connecteur fileté (3/4") et assurez-vous qu'il y soit fermement fixé.

Si les canalisations d'eau sont nouvelles ou si elles ont été longuement inutilisées, faites couler au préalable l'eau pour être sûre qu'elle soit claire. Cette précaution est nécessaire pour éviter les risques de blocage de l'arrivée d'eau et de dommage sur l'appareil.



Le tuyau d'arrivée d'eau fourni est équipé du système « aqua-safe ». Assurez-vous d'avoir fixé le tuyau d'arrivée d'eau « aqua-safe » au robinet.



Branchement Eau chaude

L'arrivée d'eau de l'appareil peut également être raccordée à l'alimentation en eau chaude de la maison (chauffage central ou chaudière) tant que cette eau n'excède pas les 60 °C. Dans ce cas, la durée du programme de lavage sera réduite d'environ 15 minutes et l'efficacité du lavage sera légèrement amoindrie. Le raccordement à l'alimentation d'eau chaude doit être effectué selon les mêmes procédures que pour le raccordement à une arrivée d'eau froide.



Installation de l'appareil

Installez l'appareil à l'emplacement voulu. La paroi arrière contre le mur et les côtés contre les meubles ou le mur adjacent(s). Le lave-vaisselle est équipé d'une arrivée d'eau et d'un tuyau d'évacuation qui peuvent être orientés vers la droite ou vers la gauche pour simplifier l'installation.

Comment vidanger un excès d'eau dans les tuyaux ?

Si l'évier est situé à plus de 1000 mm du sol, l'eau en excès dans les tuyaux ne peut pas être vidangée directement dans l'évier. Il est alors nécessaire de vidanger cette eau dans un bac ou tout conteneur approprié installé à l'extérieur et moins haut que l'évier.

Sortie d'eau

Branchez le tuyau d'évacuation d'eau. Le tuyau d'évacuation doit être correctement installé pour éviter tout risque de fuites ou d'inondation.

Veillez que le tuyau d'arrivée d'eau ne soit ni plié ni écrasé.

Tuyau d'extension

Si vous avez besoin d'un tuyau d'évacuation plus long, utilisez une taille et une qualité similaire au présent matériel.

Sa longueur ne doit pas excéder 4 mètres ; dans le cas contraire l'efficacité de lavage du lave-vaisselle pourrait être réduite.

Raccordement du siphon

Le branchement des eaux usées doit s'effectuer à une hauteur située entre 40 cm (minimum) et 100 cm (maximum) par rapport au fond du lave-vaisselle. Le tuyau d'évacuation doit être immobilisé par un clip de canalisation.

Aqua-safe

Le Système Aqua-safe est un système de vanne de sécurité conçu pour éviter les fuites d'eau. À la moindre fuite au niveau du tuyau d'arrivée d'eau, la vanne de sécurité coupe l'approvisionnement en eau. Si le tuyau d'arrivée d'eau ou la vanne de sécurité sont endommagés, retirez-les et remplacez-les.

Ne tentez pas d'élargir ou de raccourcir le tuyau d'arrivée.

Installation du lave-vaisselle

RACCORDEMENT DES FLEXIBLES D'ÉVACUATION

Insérez le flexible d'évacuation dans un tuyau d'évacuation d'au moins 4 cm de diamètre, ou laissez le pendre dans l'évier, en évitant de le plier ou de le tordre. Le haut du flexible d'évacuation doit se situer à une hauteur comprise entre 40 et 100 cm. L'extrémité libre du tuyau ne doit pas être immergée dans l'eau pour éviter tout reflux.

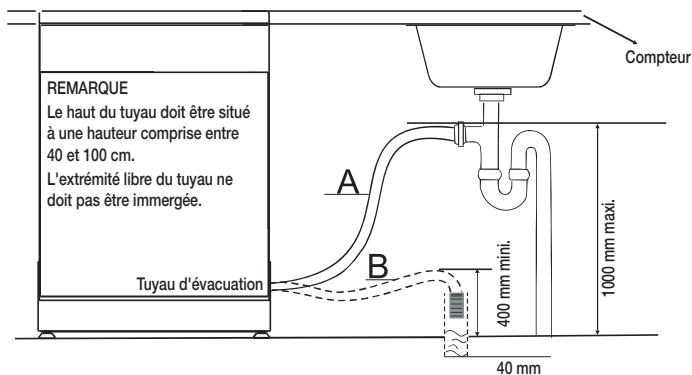

PLACEMENT DE L'APPAREIL

Installez l'appareil à l'emplacement voulu. La paroi arrière contre le mur et les côtés contre les meubles ou le mur adjacent(s). Le lave-vaisselle est équipé d'une arrivée d'eau et d'un tuyau d'évacuation qui peuvent être orientés vers la droite ou vers la gauche pour simplifier l'installation.

Mise à niveau de l'appareil

Une fois l'appareil positionné pour la mise à niveau, la hauteur du lave-vaisselle peut-être modifiée par ajustement du système fileté des pieds. Dans tous les cas, l'appareil ne doit pas être incliné de plus de 2°.

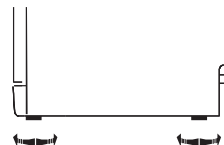

UTILISATION DU LAVE-VAISSELLE

Les paramètres suivants doivent être vérifiés avant de démarrer le lave-vaisselle :

1. le lave-vaisselle est stable et de niveau ;
2. la vanne d'arrivée d'eau est ouverte ;
3. les raccordements des tuyaux ne présentent aucune fuite ;
4. les câbles sont correctement raccordés ;
5. l'appareil est sous tension ;
6. les tuyaux d'arrivée et d'évacuation d'eau ne sont pas entremêlés ;
7. tous les matériaux d'emballage et les imprimés ont été retirés du lave-vaisselle.

⚠ ATTENTION : Après l'installation, veuillez à conserver ce manuel dans un endroit sûr. Son contenu peut être d'une aide précieuse pour les utilisateurs.

Installation de votre lave-vaisselle

LAVE-VAISSELLE SOUS PLAN DE TRAVAIL, SEMI-ENCASTRÉ, ENTièrement ENCASTRÉ

Assurez-vous de suivre attentivement ces instructions pour que votre nouveau lave-vaisselle puisse fonctionner de façon appropriée et que son utilisation ne cause aucune blessure.

Nouvelle installation

Si aucun lave-vaisselle n'a encore été installé, la majorité du travail devra être effectuée avant que le lave-vaisselle ne soit mis en place.

Remplacement

Si ce lave-vaisselle est installé en remplacement d'un ancien modèle, assurez-vous de vérifier la compatibilité des tuyaux existants. Remplacez-les au besoin.

ETAPE 1 : CHOIX DU MEILLEUR EMPLACEMENT POUR LE LAVE-VAISSELLE

 Le lave-vaisselle doit être installé à proximité des tuyaux d'arrivée d'eau et de vidange existants et du cordon d'alimentation.

 Un côté de l'évier du meuble doit être choisi pour faciliter le raccordement des tuyaux de vidange du lave-vaisselle.

1. Choisissez un emplacement près de l'évier afin de faciliter l'installation des tuyaux d'arrivée d'eau et de vidange.
2. Moins de 5 mm entre le haut du lave-vaisselle et du meuble et la porte extérieure alignée avec le meuble.

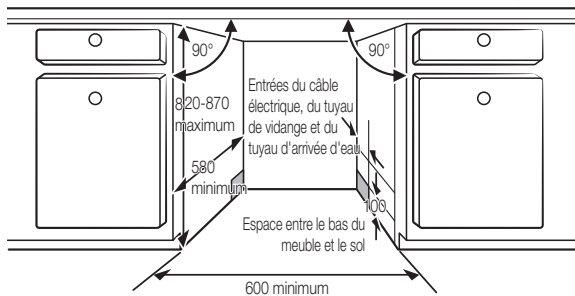

3. Si le lave-vaisselle est installé à l'angle du meuble, vous devez prévoir un espace pour l'ouverture de la porte.

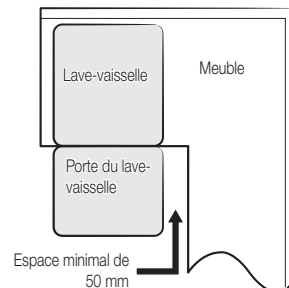

 Vous aurez peut-être besoin de percer un autre trou dans le meuble situé en face en fonction de l'emplacement de votre prise électrique.

Installation de votre lave-vaisselle

ETAPE 2 : VÉRIFICATION DES EXIGENCES EN TERMES D'ALIMENTATION D'EAU ET D'ÉLECTRICITÉ



- La pression de l'alimentation en eau doit être comprise entre 0,04 et 1,0 MPa.
- Alimentation en eau froide uniquement. Assurez-vous que la température de l'eau n'excède pas 60 °C.
- N'alimentez pas en eau chaude. Dans le cas contraire, l'appareil peut ne pas fonctionner correctement.



- Utilisez une tension nominale comprise entre 220 et 240 V~, 50 Hz.
- Installez l'appareil alors que le cordon d'alimentation n'est pas branché.
- Utilisez une prise ayant une intensité maximale de 16 A. (L'intensité maximale pour ce lave-vaisselle est de 11 A.)
- Lorsque vous branchez le lave-vaisselle, assurez-vous que la prise :
 - Un fusible ou disjoncteur de 220 à 240 V~, 50 Hz.
 - La prise de courant utilisée est dédiée uniquement au lave-vaisselle.
- Après l'installation, vérifiez si le cordon d'alimentation n'est pas plié ou endommagé.
- Assurez-vous d'avoir fermé la vanne d'arrivée d'eau avant de raccorder le tuyau d'arrivée d'eau au lave-vaisselle.
- Scellez les raccords du tuyau avec du ruban Téflon ou un produit d'étanchéité pour empêcher toute fuite.

ETAPE 3 : PRÉPARATION DU PANNEAU PERSONNALISÉ (POUR UN LAVE-VAISSELLE ENTIÈREMENT ENCASTRÉ OU SEMI-ENCASTRÉ)

Le panneau personnalisé doit être traité conformément aux dimensions illustrées.

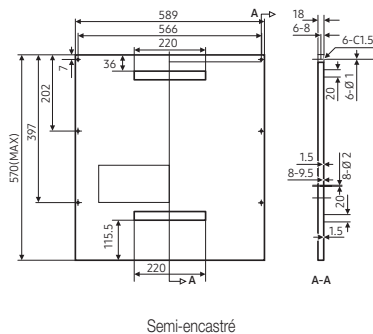
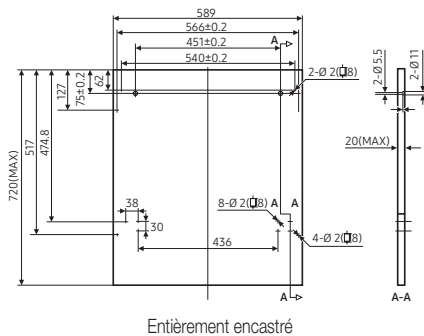

Entièrement encastré

1. Installez le crochet sur le panneau personnalisé en bois et placez le crochet dans l'encoche de la porte extérieure du lave-vaisselle.
2. Après avoir positionné le panneau, fixez-le sur la porte extérieure à l'aide de vis et de boulons.

⚠ ATTENTION : Utilisez un panneau personnalisé compris entre 3 et 7 kg.

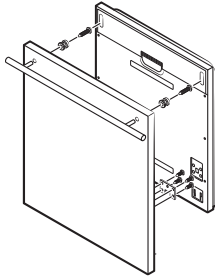

Retirez les quatre vis courtes.

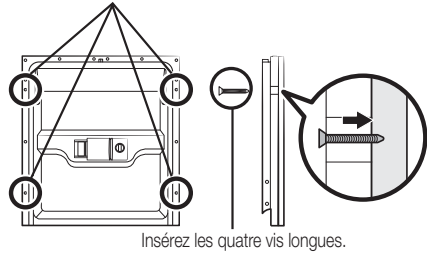

Semi-encastré

1. Adhésif magique A et adhésif magique B à séparer. Adhésif magique A sur le panneau personnalisé en bois et adhésif magique B feutré sur la porte extérieure du lave-vaisselle.
2. Après avoir positionné le panneau, fixez-le sur la porte extérieure à l'aide de vis et de boulons.

⚠ ATTENTION : Utilisez un panneau personnalisé compris entre 3 et 6 kg.

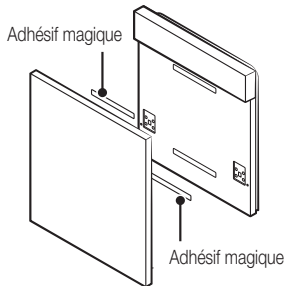

Retirez les quatre vis courtes.

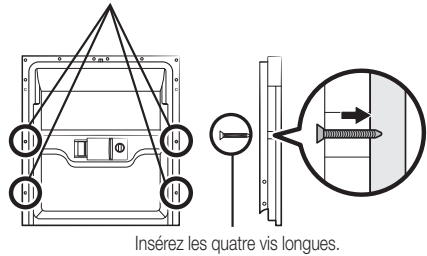

Installation de votre lave-vaisselle

ETAPE 4 : AJUSTEMENT DE LA TENSION DES RESSORTS DE LA PORTE (POUR UN LAVE-VAISSELLE ENTIÈREMENT ENCASTRÉ OU SEMI-ENCASTRÉ)

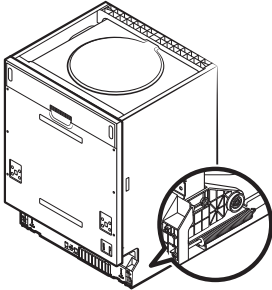

1. Les ressorts de la porte sont réglés en usine avec la tension appropriée pour la porte extérieure. Si le panneau personnalisé en bois est installé, vous devrez ajuster la tension des ressorts de la porte. Faites tourner la vis de réglage pour permettre au dispositif de réglage de contracter ou détendre le câble métallique.
2. La tension des ressorts de la porte est correcte lorsque la porte reste horizontale en position entièrement ouverte et se rehausse pour fermer en la soulevant légèrement d'un doigt.

ETAPE 5 : INSTALLATION DU LAVE-VAISSELLE

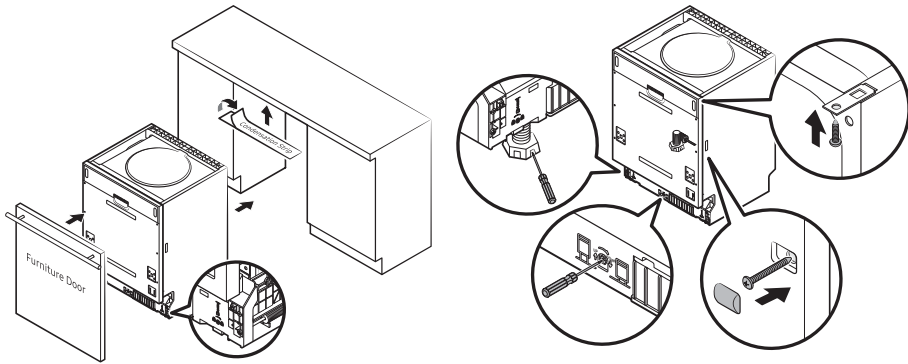

1. Installez la porte du meuble sur la porte extérieure du lave-vaisselle à l'aide des équerres fournies. Reportez-vous au modèle pour positionner les équerres. (Pour un lave-vaisselle entièrement encastré ou semi-encastré)
2. Ajustez la tension des ressorts de la porte en utilisant une clé hexagonale et en la faisant tourner dans le sens horaire pour serrer les ressorts de gauche et de droite de la porte. Le non-respect de cette consigne pourrait endommager votre lave-vaisselle. (Pour un lave-vaisselle entièrement encastré ou semi-encastré)
3. Raccordez le tuyau d'arrivée d'eau à l'alimentation d'eau froide.
4. Raccordez le tuyau d'évacuation. Reportez-vous au schéma.
5. Branchez le cordon d'alimentation.
6. Appelez la bande de condensation sous la surface de travail du meuble. Veuillez vous assurer que la bande de condensation est alignée avec le bord de la surface de travail.
7. Mettez le lave-vaisselle en position.
8. Mettez le lave-vaisselle à niveau. Les pieds arrière peuvent être ajustés depuis l'avant du lave-vaisselle en faisant tourner la vis hexagonale située au milieu de la base du lave-vaisselle, à l'aide d'une clé hexagonale. Pour ajuster les pieds avant, utilisez un tournevis à tête plate et tournez les pieds avant jusqu'à ce que le lave-vaisselle soit de niveau.
9. Le lave-vaisselle doit absolument être fixé en place. Il existe deux façons de le faire :
 - A. Surface de travail normale : Placez le crochet d'installation dans l'encoche du plan latéral et fixez-le sur la surface de travail à l'aide des vis en bois.
 - B. Plan de travail en marbre ou granite : Fixez le côté avec une vis.

Installation de votre lave-vaisselle

ETAPE 6 : MISE À NIVEAU DU LAVE-VAISSELLE

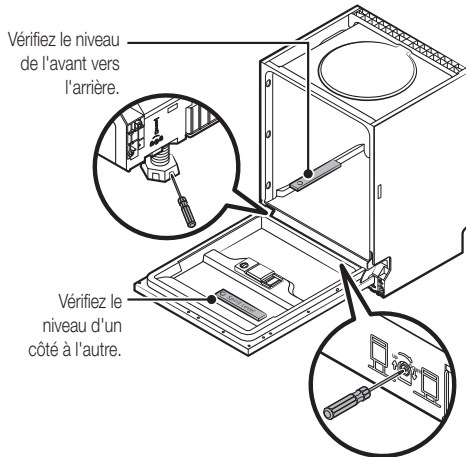

Le lave-vaisselle doit être de niveau pour assurer le bon fonctionnement des paniers à vaisselle et de bonnes performances de lavage.

1. Placez un niveau à bulle sur la porte et le rail des paniers à l'intérieur de la cuve comme indiqué, afin de vérifier que le lave-vaisselle est de niveau.
2. Mettez le lave-vaisselle de niveau en ajustant les trois pieds de mise à niveau tour à tour.
3. Lorsque vous mettez le lave-vaisselle de niveau, faites attention à ne pas laisser l'appareil basculer.



Si la hauteur du pied n'est pas assez élevée, utilisez un pied supplémentaire.

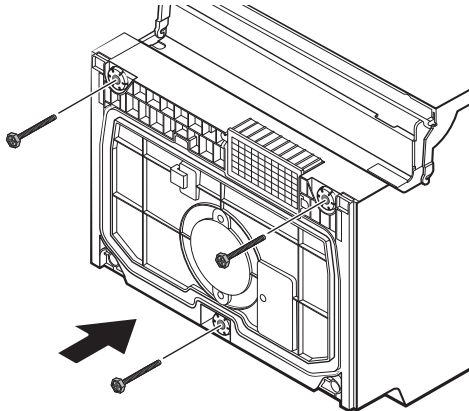

Dépannage

Des modifications sont susceptibles d'intervenir sans avis préalable, en application de la politique de développement constant et de mise à jour du fabricant.

AVANT D'APPELER LE SERVICE D'ASSISTANCE

PROBLÈME	CAUSE POSSIBLE	SOLUTION
Le lave-vaisselle ne fonctionne pas	<ul style="list-style-type: none">Un fusible a grillé ou le disjoncteur a été déclenché.	<ul style="list-style-type: none">Remplacez le fusible concerné ou réarmez le disjoncteur. Débranchez tout autre appareil relié à la même prise que le lave-vaisselle.
	<ul style="list-style-type: none">L'appareil est éteint.	<ul style="list-style-type: none">Assurez-vous que le lave-vaisselle est sous tension et que la porte est complètement fermée. Assurez-vous que le cordon d'alimentation est correctement branché à la prise murale.
	<ul style="list-style-type: none">La pression de l'eau est trop faible.	<ul style="list-style-type: none">Vérifiez que l'appareil est correctement relié à l'alimentation en eau et que le robinet est ouvert.
La pompe de vidange ne s'arrête pas	<ul style="list-style-type: none">Trop-plein.	<ul style="list-style-type: none">L'appareil est conçu pour détecter un trop-plein d'eau. En cas de trop-plein, le lave-vaisselle coupe la pompe de circulation et enclenche la pompe de vidange.
Bruit	<ul style="list-style-type: none">L'appareil émet en temps normal différents bruits.	<ul style="list-style-type: none">Dissolution des résidus alimentaires et ouverture du réservoir de produit de lavage.
	<ul style="list-style-type: none">Certains couverts ou ustensiles ne sont pas maintenus correctement dans le panier ou un petit objet est passé au travers de ce dernier.	<ul style="list-style-type: none">Assurez-vous que tous les éléments de vaisselle sont correctement stabilisés.
	<ul style="list-style-type: none">Le moteur émet un bourdonnement.	<ul style="list-style-type: none">Le lave-vaisselle n'a pas été utilisé récemment. Si vous n'utilisez pas régulièrement le lave-vaisselle, effectuez un cycle de remplissage et de vidange toutes les semaines afin d'éviter que le joint ne sèche.
De l'eau de lessive reste dans la cuve	<ul style="list-style-type: none">Le produit de lavage utilisé ne convient pas.	<ul style="list-style-type: none">Utilisez uniquement un produit de lavage spécialement conçu pour les lave-vaisselle.Si vous constatez la présence d'eau de lessive, ouvrez la porte du lave-vaisselle afin de la laisser s'évaporer.Versez 1 gallon d'eau froide dans la cuve. Fermez et verrouillez le lave-vaisselle, puis lancez un cycle de lavage « Soak » (Trempe) pour vidanger l'eau. Répétez l'opération si nécessaire.
	<ul style="list-style-type: none">Le produit de rinçage a débordé.	<ul style="list-style-type: none">Essuyez le produit de rinçage qui a débordé.
Présence de taches sur les parois de la cuve	<ul style="list-style-type: none">Le produit de lavage utilisé contient un colorant.	<ul style="list-style-type: none">Utilisez un produit de lavage sans colorant.
La vaisselle est encore mouillée	<ul style="list-style-type: none">Le distributeur de produit de rinçage est vide.	<ul style="list-style-type: none">Remplissez le distributeur de produit de rinçage.
La vaisselle (plats et assiettes) est encore sale	<ul style="list-style-type: none">Le mauvais cycle a été utilisé.	<ul style="list-style-type: none">Sélectionnez un cycle de lavage plus intensif.
	<ul style="list-style-type: none">Mauvaise répartition dans les paniers.	<ul style="list-style-type: none">Veillez à ce que la vaisselle ne gêne pas l'ouverture du distributeur de produit de lavage ou les bras gicleurs.

Dépannage

PROBLÈME	CAUSE POSSIBLE	SOLUTION
Les verres et la vaisselle plate sont recouverts de taches ou d'un film	<ol style="list-style-type: none"> 1. L'eau est très dure. 2. La température de l'eau d'alimentation est faible. 3. Le lave-vaisselle est surchargé. 4. La vaisselle est mal répartie. 5. Le produit de lavage (poudre) est vieux ou humide. 6. Le distributeur de produit de rinçage est vide. 7. Le produit de lavage n'a pas été dosé correctement. 	<p>Pour retirer les taches sur les verres :</p> <ol style="list-style-type: none"> 1. Sortez tous les ustensiles métalliques du lave-vaisselle. 2. N'utilisez pas de produit de lavage. 3. Sélectionnez le cycle le plus long. 4. Laissez fonctionner le lave-vaisselle pendant 18 à 22 minutes, jusqu'à ce qu'il passe en mode de lavage. 5. Ouvrez la porte et versez 2 tasses de vinaigre blanc dans le fond de la cuve. 6. Refermez la porte et laissez le cycle se terminer. Si le vinaigre n'est pas efficace : répétez l'opération expliquée ci-dessus, mais remplacez le vinaigre par 1/4 tasse (60 ml) d'acide citrique.
Les verres sont ternes	<ul style="list-style-type: none"> • L'eau est douce et une trop grande quantité de produit de lavage a été utilisée. 	<ul style="list-style-type: none"> • Réduisez les doses de produit de lavage si l'eau est douce et sélectionnez un cycle très court pour les verres.
Les parois de la cuve sont recouvertes d'un film jaunâtre ou marron	<ul style="list-style-type: none"> • Taches de thé ou de café. 	<ul style="list-style-type: none"> • Pour faire disparaître ce type de tache, versez 1/2 tasse d'eau de Javel et trois tasses d'eau chaude dans un récipient et frottez les parois à l'aide d'un chiffon imbibé de ce mélange. <p>⚠ AVERTISSEMENT : après un cycle, laissez le lave-vaisselle refroidir pendant 20 minutes avant de procéder au nettoyage afin d'éviter tout risque de brûlures.</p>
	<ul style="list-style-type: none"> • Les dépôts de fer présents dans l'eau peuvent former un film en surface. 	<ul style="list-style-type: none"> • Contactez une société spécialisée dans les adoucisseurs d'eau pour obtenir un filtre adapté.
L'intérieur de la cuve est recouvert d'un film blanc	<ul style="list-style-type: none"> • Dépôts de tartre. 	<ul style="list-style-type: none"> • Pour nettoyer l'intérieur de la cuve, utilisez une éponge humide et un produit de lavage spécial lave-vaisselle et portez des gants en caoutchouc. N'utilisez pas un produit de lavage multi-usage afin d'éviter la formation de mousse ou d'eau de lessive après un cycle.
Le clapet du distributeur de produit de lavage ne s'enclenche pas	<ul style="list-style-type: none"> • Le pointeur du cadran n'est pas sur la position OFF (DÉSACTIVÉE). 	<ul style="list-style-type: none"> • Placez le pointeur du cadran sur la position OFF (DÉSACTIVÉE) et faites glisser le loquet sur la gauche.
Du produit de lavage reste dans le distributeur	<ul style="list-style-type: none"> • L'ouverture du distributeur de produit de lavage a été gênée par la vaisselle. 	<ul style="list-style-type: none"> • Modifiez la répartition de la vaisselle.
De la vapeur s'échappe du lave-vaisselle	<ul style="list-style-type: none"> • Ce phénomène est normal. 	<ul style="list-style-type: none"> • Le lave-vaisselle émet de la vapeur par l'orifice de ventilation situé à côté du loquet au cours des phases de séchage et de vidange.
La vaisselle est recouverte de taches noirâtres ou grisâtres	<ul style="list-style-type: none"> • La vaisselle était en contact avec des ustensiles en aluminium. 	<ul style="list-style-type: none"> • Utilisez un nettoyeur doux pour éliminer ce type de tache.

PROBLÈME	CAUSE POSSIBLE	SOLUTION
Il reste de l'eau au fond de la cuve après un cycle	<ul style="list-style-type: none"> Ceci est tout à fait normal. 	<ul style="list-style-type: none"> La petite quantité d'eau propre qui reste autour de l'orifice d'évacuation de la cuve permet d'éviter au joint de sécher.
Le lave-vaisselle fuit	<ul style="list-style-type: none"> Le distributeur a été trop rempli ou le produit de rinçage a débordé. 	<ul style="list-style-type: none"> Faites attention à ne pas mettre trop de liquide de rinçage dans le réservoir. Le liquide de rinçage risque d'être utilisé à l'excès et de provoquer un débordement. Nettoyez les éventuelles salissures à l'aide d'un chiffon humide.
	<ul style="list-style-type: none"> Le lave-vaisselle n'est pas de niveau. 	<ul style="list-style-type: none"> Assurez-vous que le lave-vaisselle a été installé de niveau.
Les boutons ne répondent pas alors que le lave-vaisselle est allumé	<ul style="list-style-type: none"> La porte est ouverte. 	<ul style="list-style-type: none"> Lorsque la porte est ouverte, les boutons ne fonctionnent pas à l'exception du bouton Power (Marche/Arrêt). Fermez la porte et appuyez sur le bouton.
	<ul style="list-style-type: none"> Verrouillage de commande La fonction Verrouillage de commande est sélectionnée. 	<ul style="list-style-type: none"> Lorsque la fonction Verrouillage de commande est sélectionnée, les boutons sont verrouillés. Pour déverrouiller cette fonction, maintenez les boutons Tablette multifonctions et Départ différé simultanément enfoncés pendant trois (3) secondes. De même, la fonction Verrouillage de commande est désactivée lorsque le cordon d'alimentation est rebranché.



Le résultat de performances de lavage peut être dû à un problème d'alimentation électrique. Essayez un autre programme avant de contacter le service de dépannage

Dépannage

CODES D'ERREUR

Codes d'erreur signalant un dysfonctionnement :

Codes	Signification	Causes possibles
4C	Contrôle de l'alimentation en eau	Les robinets ne sont pas ouverts, ou l'arrivée d'eau est limitée, ou la pression d'eau est trop basse
LC	Fuite	Un certain élément du lave-vaisselle fuit
HC	Impossible d'atteindre la température requise	Dysfonctionnement de l'élément chauffant
PC	Échec de la vanne de séparation	Échec de la vanne de séparation
AC	Échec des communications entre la carte de circuit imprimé principale et la carte de circuit imprimé secondaire	Circuit ouvert ou câblage de communication rompu
bc2	Bouton actionné longtemps	Bouton actionné pendant 30 secondes

 **AVERTISSEMENT** : Si un débordement survient, coupez l'arrivée d'eau du réseau avant d'appeler une assistance. S'il subsiste de l'eau dans le réceptacle inférieur du fait d'un débordement ou d'une petite fuite, cette eau doit être éliminée avant de redémarrer le lave-vaisselle.

CARACTÉRISTIQUES TECHNIQUES

Modèle	DW60M6050FS/ DW60M6050FW DW60M6040FS/ DW60M6040FW	DW60M6050US DW60M6050UW DW60M6051US DW60M6051UW DW60M6040US DW60M6040UW	DW60M6050SS DW60M6040SS DW60M6031SS	DW60M6050BB DW60M6040BB DW60M6031BB
Type	Non encastrable	Sous plan de travail	Semi-encastré	Entièrement encastré
Marche/Arrêt	220-240 V~, 50 Hz			
Pression de l'eau	0,04 à 1,0 MPa			
Puissance nominale	1760 à 2100 W			
Branchement Eau chaude	Max 60 °C			
Type de séchage	Système de séchage par condensation			
Type de lavage	Gicleurs rotatifs			
Dimensions (Largeur x Profondeur x Hauteur)	598 x 600 x 845 mm	598 x 570 x 815 mm	598 x 550 x 815 mm	
Capacité de lavage	DW60M6050/DW60M6031	14 couverts		
	DW60M6051	14 couverts		
	DW60M6040	13 couverts		
Poids	Non encastrable	Poids net 50 kg		
	Sous plan de travail	Poids net 43 kg		
	Semi-encastré			
	Entièrement encastré			

Annexe

DIMENSIONS DE L'APPAREIL

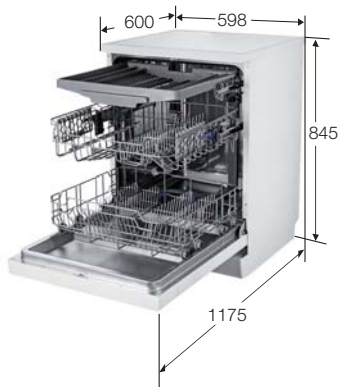

DW60M6050FS/DW60M6050FW
DW60M6040FS/DW60M6040FW

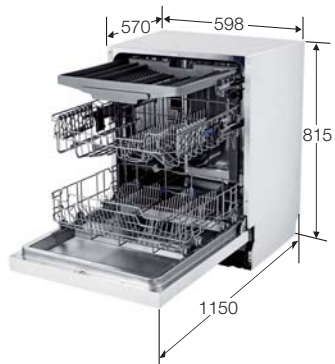

DW60M6050US/DW60M6050UW
DW60M6051US/DW60M6051UW
DW60M6040US/DW60M6040UW
DW60M6050SS/DW60M6040SS
DW60M6031SS

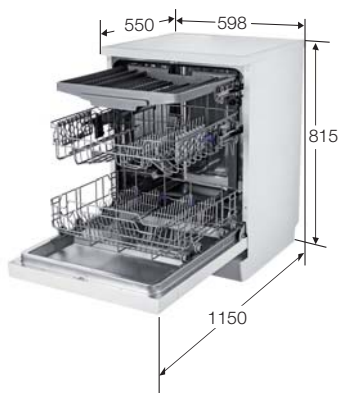

DW60M6050BB/DW60M6040BB
DW60M6031BB

Pour le test de norme

DW60M6050**/DW60M6051**/DW60M6031**

 Les informations pour le test de comparaison en conformité avec EN 50242, figurent ci-dessous :
Les schémas ci-dessous indiquent la bonne méthode de chargement des paniers en fonction des normes européennes (EN50242).

- Capacité de lavage : 14 couverts
- Norme de test : EN50242/ IEC60436
- Position du panier supérieur : en position basse
- Programme de lavage : Éco
- Options supplémentaires : aucune
- Réglage du liquide de rinçage : 5
- Réglage de l'adoucisseur d'eau : H3
- Dose de produit de lavage classique : pré-lavage 5 g + lavage principal 30 g
- Pour la disposition des objets, reportez-vous aux figures ci-dessous

<Panier supérieur>

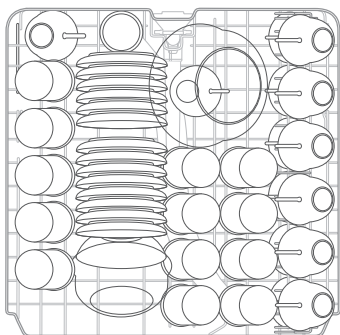



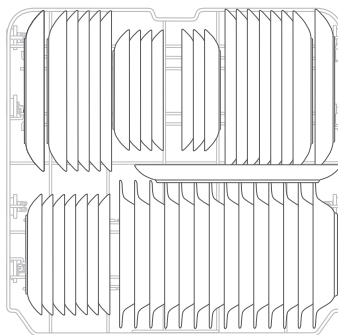



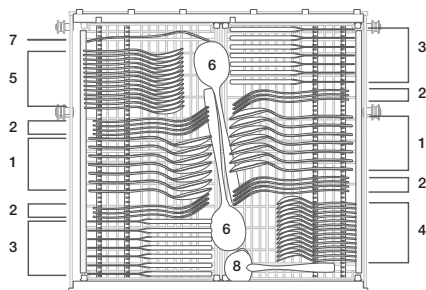

<Panier inférieur>



<Panier à couverts>



1	Cuillères à soupe	
2	Fourchettes	
3	Couteaux	
4	Cuillères à café	
5	Cuillères à dessert	
6	Cuillères de service	
7	Fourchettes de service	
8	Louches	

Pour le test de norme

DW60M6040**

 Les informations pour le test de comparaison en conformité avec EN 50242, figurent ci-dessous :
Les schémas ci-dessous indiquent la bonne méthode de chargement des paniers en fonction des normes européennes (EN50242).

- Capacité de lavage : 13 couverts
- Norme de test : EN50242/ IEC60436
- Position du panier supérieur : en position basse
- Programme de lavage : Éco
- Options supplémentaires : aucune
- Réglage du liquide de rinçage : 5
- Réglage de l'adoucisseur d'eau : H3
- Dose de produit de lavage classique : pré-lavage 5 g + lavage principal 27,5 g
- Pour la disposition des objets, reportez-vous aux figures ci-dessous

<Panier supérieur>

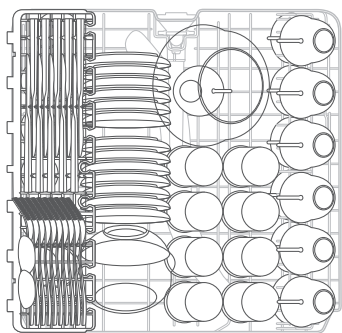



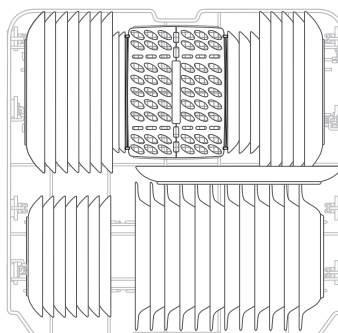



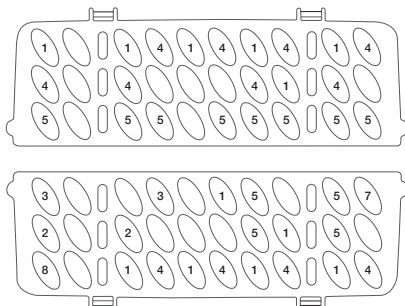

<Panier inférieur>



<Panier à couverts>



1	Cuillères à soupe	
2	Fourchettes	
3	Couteaux	
4	Cuillères à café	
5	Cuillères à dessert	
6	Cuillères de service	
7	Fourchettes de service	
8	Louches	

Fiche produit

RÉGULATION (UE) N° 1059/2010

Fournisseur		SAMSUNG		
Nom du modèle	DW60M6040**	DW60M6050** DW60M6051** DW60M6031**		
Capacité nominale (couverts)	13	14		
Classe de rendement énergétique	A++			
Consommation électrique annuelle, (AE c) (kWh/an) ¹⁾	262	266		
Consommation électrique standard par cycle, (E t) (kWh)	0,92	0,93		
Consommation d'énergie en mode hors tension, P o (W)	0,45			
Consommation d'énergie en mode sous tension, P I (W)	0,49			
Consommation annuelle d'eau, (AW c) (l/an) ²⁾	2940			
Classe d'efficacité de séchage, de A (le plus efficace) à G (le moins efficace)	A			
Programme standard ³⁾	Éco			
Durée du programme pour un cycle standard (min)	225			
Durée du mode sous tension (T I) (min)	30			
Émissions de bruit aérien (dBA re 1 pW)	44			

Modèle	DW60M6050FS DW60M6050FW DW60M6040FS DW60M6040FW	DW60M6050US DW60M6050UW DW60M6051US DW60M6051UW DW60M6040US DW60M6040UW	DW60M6050SS DW60M6040SS DW60M6031SS	DW60M6050BB DW60M6040BB DW60M6031BB
Entièrement encastré				Oui
Sous plan de travail	Oui	Oui		
Non encastrable	Oui			
Semi-encastré			Oui	



- 1) sur la base de 280 cycles de lavage standard utilisant le remplissage d'eau froide et les modes à faible consommation d'énergie. La consommation réelle d'énergie dépend de l'utilisation de l'appareil.
- 2) sur la base de 280 cycles de lavage standard. La consommation réelle d'eau dépend de l'utilisation de l'appareil.
- 3) « Programme standard » est le cycle de lavage standard auquel les informations de l'étiquette et de la fiche font référence. Ce programme convient au lavage d'une vaisselle normalement sale. Il correspond au programme le plus efficace en matière de consommation combinée d'énergie et d'eau.
- 4) La durée de lavage varie en fonction de la pression et de la température de l'arrivée d'eau.

Terminologie du lave-vaisselle

1. Moteur de circulation	Un moteur qui aspire l'eau restant au fond du lave-vaisselle et injecte de l'eau vers le haut par haute pression grâce aux passages d'eau internes vers le Gicleur en haut au centre et le gicleur inférieur.
2. Pompe de vidange	La pompe qui vidange l'eau polluée du lave-vaisselle générée pendant que le lave-vaisselle tourne.
3. Résistance chauffe-eau	La résistance chauffe-eau se situe sur les passages d'eau à l'intérieur du lave-vaisselle. Elle permet de chauffer l'eau pour un lavage plus efficace.
4. Débitmètre	Il permet de mesurer le volume d'eau fourni en comptant les impulsions du circuit intégré du capteur Hall situé à proximité de la vanne d'arrivée d'eau.
5. Distributeur	Situé à l'extrémité de la sortie du puits collecteur à l'intérieur du lave-vaisselle. Il ouvre ou ferme le débit de l'eau qui va dans la partie inférieure du lave-vaisselle. (Ce modèle ne possède pas cette pièce)
6. Réservoir	L'endroit où sont stockés le produit de lavage et le liquide de rinçage de sorte qu'ils puissent être utilisés par le lave-vaisselle. Le réservoir distribue automatiquement du produit de lavage et du liquide de rinçage à l'intérieur du lave-vaisselle lorsque cela s'avère nécessaire.
7. Assemblage de la cuve	Une caisse interne en acier inoxydable qui constitue la structure de base du lave-vaisselle.
8. Assemblage du puits collecteur	L'endroit à l'intérieur du lave-vaisselle où l'eau est récupérée. L'eau injectée est récupérée ici après circulation. L'assemblage du puits collecteur est relié au moteur de circulation et à la pompe de vidange.
9. Assemblage avant de la cuve	Une caisse interne en acier inoxydable qui constitue la partie interne de la porte avant.
10. Assemblage de la base	Une pièce en plastique qui compose la structure de base du fond du lave-vaisselle.
11. Assemblage du panier	Paniers supérieur et inférieur où la vaisselle est posée.
12. Gicleurs inférieur et du milieu	Ils permettent de laver la vaisselle en tournant et en injectant l'eau fournie par haute pression à travers le passage d'eau.
13. Frein de la cuve	Un passage qui permet d'ajuster la pression de l'air en reliant la pression de l'air intérieur (qui augmente lorsque la température est élevée pendant les cycles de lavage et de rinçage) avec la pression de l'air extérieur.
14. Interrupteur de verrouillage de la porte	Il détecte si la porte du lave-vaisselle est ouverte ou fermée et, si la porte est ouverte pendant que le lave-vaisselle tourne, le cycle est temporairement arrêté.

Remarque

SAMSUNG

UNE QUESTION ? UN COMMENTAIRE ?

PAYS	N° de téléphone	SITE INTERNET
SPAIN	0034902172678 [HHP] 0034902167267	www.samsung.com/es/support
PORTUGAL	808 20 7267	www.samsung.com/pt/support
GERMANY	06196 9340275 [HHP] 06196 9340224	www.samsung.com/de/support
FRANCE	01 48 63 00 00	www.samsung.com/fr/support