



MARQUE: SONY

REFERENCE: E 18-200mmF3.5-6.3LE

CODIC: 4084314

交換レンズ  
Interchangeable Lens  
Objectif interchangeable  
可更换镜头

取扱説明書  
Operating Instructions  
Mode d'emploi  
Manual de instrucciones  
使用说明书

E 18-200mm F3.5-6.3 OSS LE

α

E-mount

©2012 Sony Corporation

SEL18200LE

http://www.sony.net/  
Printed in China



この説明書は、古紙70%以上の再生紙と、  
VOC (揮発性有機化合物)セロ植物油型インキを使用しています。  
Printed on 70% or more recycled paper  
using VOC (Volatile Organic  
Compound)-free vegetable oil based ink.

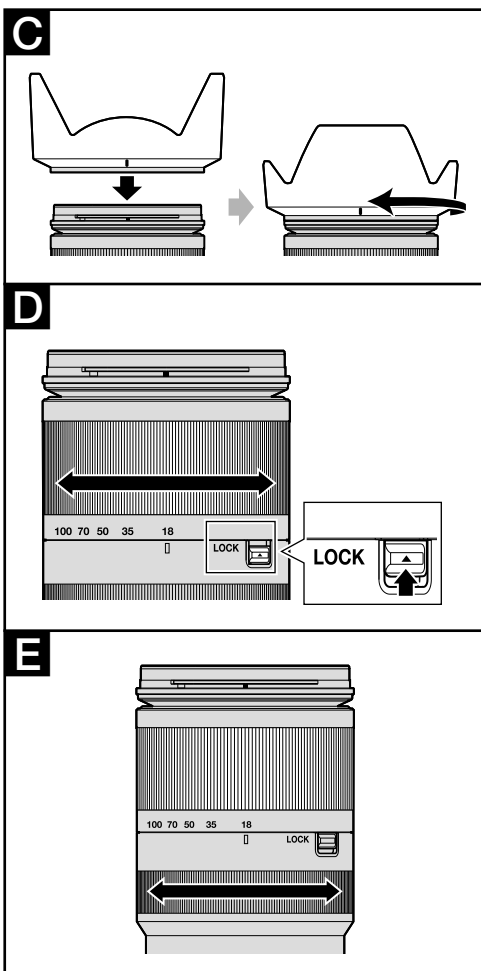

## Français

Cette notice explique comment se servir des objectifs. Les précautions communes à tous les objectifs, par exemple les remarques sur l'emploi, se trouvent sur la feuille « Précautions avant toute utilisation ». Veuillez lire les deux documents avant d'utiliser votre objectif.

Votre objectif est conçu pour les appareils photo à monture E de type Sony α. Il ne peut pas être utilisé pour les appareils photo à monture A.

## Remarques sur l'emploi

- Lorsque vous portez un appareil photo avec l'objectif dessus, tenez toujours fermement l'appareil photo et l'objectif.
- Ne tenez pas l'appareil photo par la partie de l'objectif qui ressort lors d'un zoom.

## Précautions concernant l'emploi d'un flash

- Si vous utilisez un flash, prenez la photo à au moins 1 m (3,3 pieds) du sujet. Associé à certains types de flash, l'objectif peut bloquer partiellement la lumière du flash et produire un ombre au bas de l'image.

## Vignetage

- Lorsque l'objectif est utilisé, les coins de l'écran deviennent plus sombres que le centre. Pour réduire ce phénomène (appelé vignetage), fermez l'ouverture de 1 ou 2 crans.

## A Identification des éléments

- 1 Repère de parasoleil
- 2 Bague de zoom
- 3 Échelle de focale
- 4 Bouton de blocage de zoom
- 5 Repère de focale
- 6 Bague de mise au point
- 7 Contacts de l'objectif\*
- 8 Repère de montage

\* Ne touchez pas les contacts d'objectif.

## B Pose et dépose de l'objectif

Pour poser l'objectif  
(Voir l'illustration B-1.)

### 1 Déposez les capuchons d'objectif avant et arrière et le capuchon de l'appareil photo.

- Vous pouvez poser et déposer les capuchons d'objectif avant de deux façons, (1) et (2). Si vous posez/déposez le capuchon d'objectif avec le parasoleil, utilisez la méthode (2).

### 2 Alignez le repère blanc du barillet d'objectif sur le repère blanc de l'appareil photo (repère de montage), puis posez l'objectif sur la monture de l'appareil photo et tournez-le dans le sens horaire de sorte qu'il s'encliquette.

- N'appuyez pas sur le bouton de libération de l'objectif sur l'appareil photo lorsque vous posez l'objectif.
- Ne posez pas l'objectif de biais.

Pour déposer l'objectif  
(Voir l'illustration B-2.)

Tout en appuyant sur le bouton de libération de l'objectif sur l'appareil photo, tournez l'objectif dans le sens antihoraire jusqu'à l'arrêt, puis déposez l'objectif.

## C Fixation du parasoleil

Il est conseillé d'utiliser un parasoleil pour réduire la lumière parasite et obtenir la meilleure image possible.

Alignez la ligne rouge du parasoleil sur la ligne rouge de l'objectif (repère de parasoleil), puis insérez le parasoleil sur la monture d'objectif et tournez-le dans le sens horaire jusqu'à ce que le point rouge du parasoleil s'aligne sur la ligne rouge de l'objectif (repère de parasoleil) et que le parasoleil s'encliquette.

- Lorsque vous utilisez le flash intégré d'un appareil photo ou le flash fourni avec un appareil photo, retirez le parasoleil pour éviter de bloquer la lumière du flash.
- Pour ranger le parasoleil, insérez-le à l'arrière de l'objectif.

## D Zooming

Tournez la bague de zoom selon la focale souhaitée.

### Bouton de blocage de zoom

Ce bouton empêche le barillet de l'objectif de se déployer en raison de son poids lorsqu'il est transporté. Avant de bloquer le zoom, revenez à la position extrême W (grand angle) de l'objectif. Faites glisser le bouton de blocage de zoom dans la direction ▲ pour bloquer le zoom. Pour débloquer le zoom, remettez le bouton de zoom dans sa position d'origine.

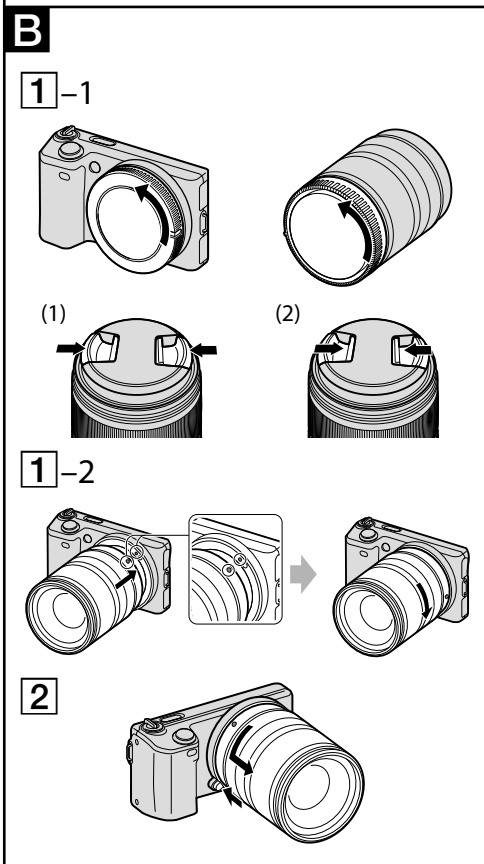
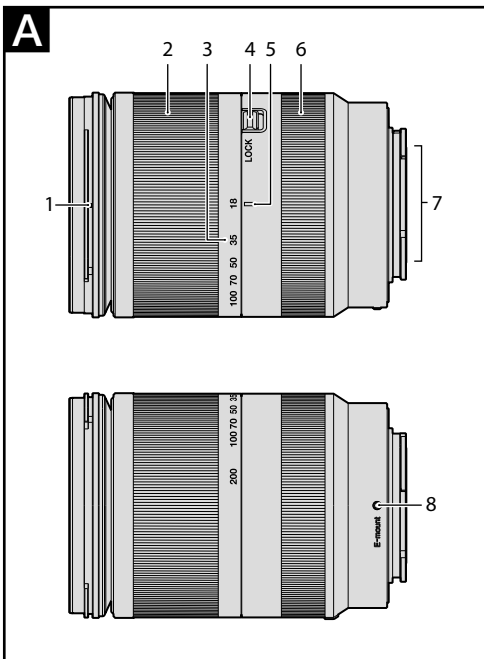

(Suite de la page avant)

## **E** Mise au point

La mise au point peut être faite de trois façons.

### • **Autofocus**

L'appareil photo fait automatiquement la mise au point.

### • **DMF (Mise au point manuelle directe)**

Après la mise au point en autofocus, vous pouvez effectuer un réglage plus fin manuellement.

### • **Mise au point manuelle**

Vous faites vous-même la mise au point.

Pour le détail sur les réglages de mode, reportez-vous au mode d'emploi fourni avec l'appareil photo.

L'angle de vue peut changer légèrement lorsque vous faites la mise au point avec cet objectif. Ce changement d'angle de vue peut paraître plus évident quand l'appareil photo est réglé sur « Continu » en mode AF (AF-C) (y compris « Activités sportives » dans la fonction Sélection scène). Il n'affecte pas les images enregistrées proprement dites.

## Spécifications

|   |   |
|---|---|
| Nom de produit<br>(Nom de modèle)                                 | E18-200mm F3.5-6.3 OSS LE<br>(SEL18200LE) |
| Focale équivalente en<br>format 35 mm* <sup>1</sup> (mm)          | 27-300                                    |
| Éléments-groupes de<br>lentilles                                  | 13-17                                     |
| Angle de champ* <sup>1</sup>                                      | 76°-8°                                    |
| Mise au point minimale* <sup>2</sup><br>(m (pieds))               | 0,5 (1,64)                                |
| Grossissement maximal (X)   | 0,27                                      |
| f-stop minimal  | f/22-f/40                                 |
| Diamètre d'objectif (mm)  | 62  |
| Dimensions (diamètre<br>maximal × hauteur)<br>(environ, mm (po.)) | 68×97,1<br>(2 5/8×3 7/8)                  |
| Poids (environ, g (oz))   | 460 (16,2)                                |
| Effet de la correction * <sup>3</sup>                             | Environ 4 paliers                         |

\*<sup>1</sup> Les valeurs indiquées ci-dessus comme focale équivalente en format 35 mm et l'angle de champ concernent les appareils photo à objectif interchangeable équipés d'un capteur d'image APS-C.

\*<sup>2</sup> La mise au point minimale est la distance la plus courte du capteur d'image au sujet.

\*<sup>3</sup> Vitesse d'obturation (varie selon les conditions de prise de vue)

- Selon le mécanisme de l'objectif, la focale peut changer lorsque la distance de prise de vue change. Les focales indiquées ci-dessus présupposent que l'objectif est réglé sur l'infini.

### Articles inclus

Objectif (1), Capuchon d'objectif avant (1),  
Capuchon d'objectif arrière (1), Parasoleil (1),  
Jeu de documents imprimés

La conception et les spécifications peuvent être modifiées sans préavis.

**α** est une marque commerciale de Sony Corporation.